



Comprometidos con la Educación

Leo y escribo Paso 1

Leo y escribo

Paso 1



Leo y escribo

Paso 1





AUTORIDADES MINISTERIALES

Oscar Hugo López Rivas
Ministro de Educación

Héctor Alejandro Canto Mejía
Viceministro Técnico de Educación

José Moreno Cámbara
Viceministro de Diseño y Verificación de la Calidad Educativa

Daniel Domingo López
Viceministro de Educación Bilingüe e Intercultural

María Eugenia Barrios Robles de Mejía
Viceministra Administrativa de Educación

Ana María Hernández Ayala
Directora General de Gestión de Calidad Educativa -Digecade-

Samuel Neftalí Puac Méndez
Director General de Currículo -Digecur-

Carlos Jacinto Coz
Director General de Educación Bilingüe Intercultural -Digebi-

©Ministerio de Educación, -MINEDUC-

Dirección General de Gestión de Calidad Educativa –Digecade-
6ª calle 1-87 zona 10, Edificio 2, tercer nivel, ala norte
Teléfono: (502) 2411-9595 ext. 4008

<http://www.mineduc.gob.gt/digecade>
www.mineduc.gob.gt

Autoría y mediación

Olga Orellana
Asesora del Viceministerio Técnico de Educación
Coordinación general

Claudia María González Álvarez - Consultora BID
Marlene Grajeda de Paz

Apoyo técnico

Patricia Callejas López - Consultora BID
Lorena Aragón de Argueta

Diseño y diagramación

Diana Zepeda Gaitán de Sagastume
Sandra Emilia Álvarez Morales de Echeverría

Ilustración

Hector Yavheni Gabriel de León Alonzo
Luis Enrique Robles Mejía

Algunas de las imágenes fueron tomadas de la página de <http://www.freepik.es>,
<https://pixabay.com/es> y del banco de recursos de la Dirección General de Educación Bilingüe Intercultural -Digebi-.

Este documento se puede reproducir total o parcialmente, siempre y cuando se cite al Ministerio de Educación -Mineduc- como fuente de origen y que no sea para usos comerciales.

Guatemala, 2018

Queridos niños y niñas

Con mucha alegría les doy la bienvenida a primer grado. Me da gusto saber que en todo el país, niños y niñas como ustedes están inscritos en este grado tan importante. ¿Saben por qué? Porque primer grado es como la puerta de entrada a la escuela primaria. Durante este año van a adquirir aprendizajes que les van a servir para toda la vida, uno de ellos, leer y escribir.

Leer y escribir no es algo que se aprenda de un día para otro, se va aprendiendo paso a paso. Así como un bebé primero aprende a gatear, luego caminar y después correr, así es aprender a leer y escribir: al inicio se deben aprender unas cosas, luego otras y después otras, hasta que por fin podemos por nosotros mismos leer y descubrir todo lo que hay en los libros, disfrutar de las historias y cuentos y expresar por escrito nuestras ideas.

Este libro "Leo y escribo" Paso 1, se llama así porque les ayudará a dar el primer paso y a hacerlo de manera fácil y divertida. Contiene muchas cosas que les gustará y será como abrir una caja de sorpresas que tiene adentro juegos, rimas, poesías, lecturas y cuentos, hermosos dibujos y mucho más. En él también podrán pintar, dibujar y recortar. Además, aprenderán acerca del Universo y de nuestro planeta, de la vida de los animales, de los diferentes transportes que existen, desde las motos y carros hasta los barcos, aviones y submarinos.

Cada hoja de este libro la llevarán a su casa para compartir con su familia lo que están aprendiendo en la escuela. Y cuando ustedes aprendan a leer, podrán saber sin ayuda de nadie, lo que dice cada hoja.

"Leo y escribo" Paso 1, será su primer libro de primer grado. Esperamos que cuando el tiempo pase y finalicen este año escolar, tengan muy bonitos recuerdos de este libro que fue preparado especialmente para ustedes.

¡Bienvenidos a primer grado!

Oscar Hugo López Rivas
Oscar Hugo López Rivas
Ministro de Educación
Ministro de Educación



Índice



¡Estoy en primero! **5**



El planeta Tierra y el Universo **15**



El maravilloso mundo animal **47**

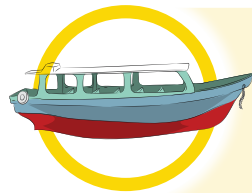

Pequeños y grandes transportes **87**

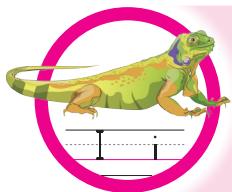

Jugando con las vocales **117**

¡Estoy en primerol!

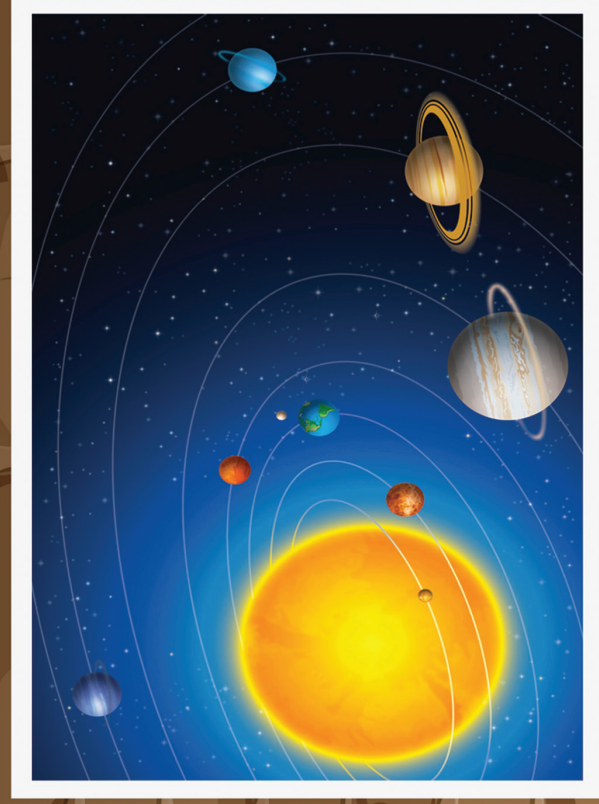

Pegar aquí

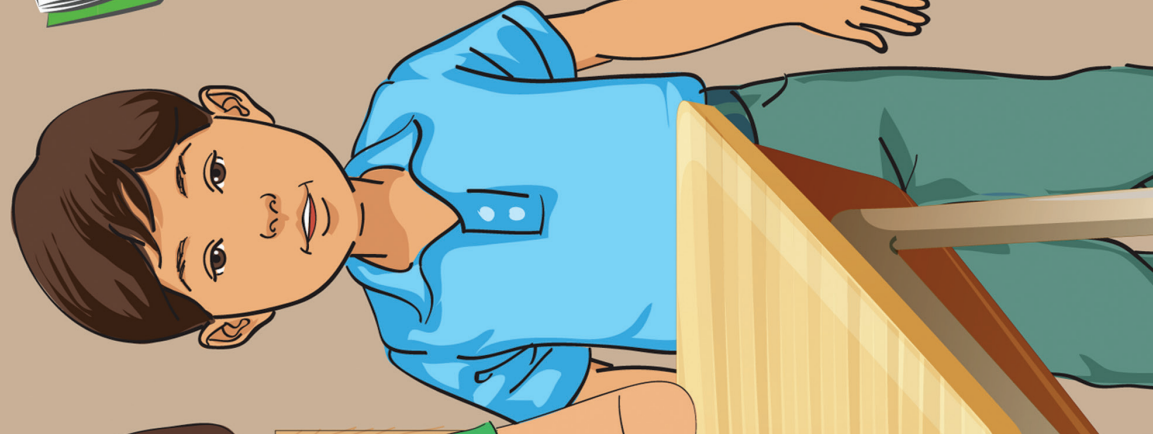

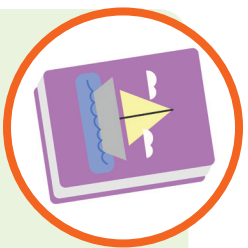

Itzel y Manchitas

Autora: Claudia González Álvarez

Itzel era una hermosa niña maya que estaba por asistir a su primer día de clase. Estaba muy contenta. Itzel tenía un lindo cachorrito blanco con manchitas negras, llamado Manchitas. Desde hacía unos días Itzel le había contado a Manchitas que pronto iniciaría la escuela y tendría que dejarlo un tiempo por las mañanas. Manchitas solo la escuchaba, paraba sus orejitas y con cariño le lamía la carita.

¡El primer día de clase llegó! La mamá de Itzel le arregló su pelo y su mochila. Cuando ya estaban por salir Manchitas salió corriendo, quería acompañarlas. Itzel y su mamá se lo llevaron. Al llegar a la escuela había varios maestros que estaban dando la bienvenida. Había muchos niños. Itzel vio a Julia y a Yatziri que corrieron a saludarla. Ellas eran sus amigas de la cuadra. También había otros niños que no conocía. ¡Qué emoción haría nuevos amigos!

Cuando Itzel se despidió de su mamá le dio un fuerte abrazo y le pidió que cuidara mucho a Manchitas. Itzel cargó a su perrito y le dijo al oído: —¡Pórtate bien Manchitas! ¡Cuando regrese jugamos a las escondidas! Manchitas, movió la colita. Itzel entró a su clase muy contenta y con muchos deseos de aprender en primer grado.

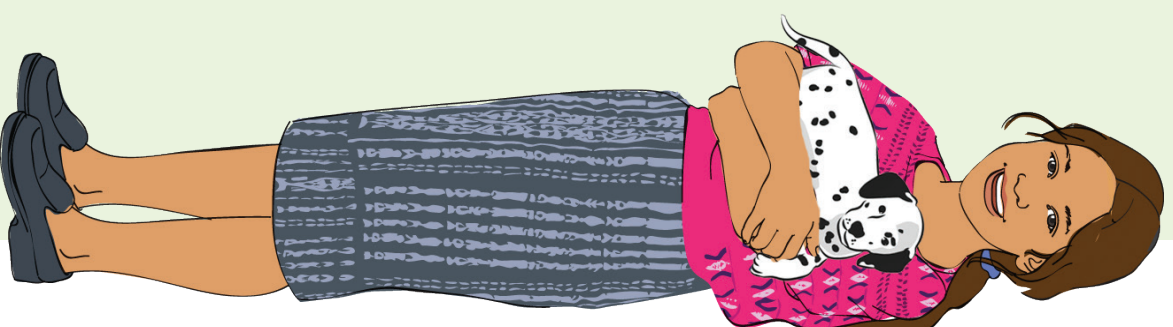

- ¿Cómo se llamaba el perrito de Itzel? ¿Por qué crees que Itzel estaba tan emocionada por su primer día de clase? ¿Qué parte de la historia fue la que más te gustó? ¿Qué crees que hizo en el primer día de clase?
- Escucha el poema que tu maestra te leerá. Repítelo y apréndetelo.

¡Me gusta primer grado!

A la escuela voy contento
a jugar y aprender
y muchos amigos
pronto voy a tener

Me gusta dibujar y pintar
y lindos cuentos escuchar.
pronto aprenderé
a leer y a contar.

Me gusta primer grado
y a la escuela venir,
con mi maestra y amigos
me voy a divertir.



Cortar aquí

Este póster pertenece a:



¿Qué sabemos?

Observa tu póster, es el dibujo de una clase de primer grado, como la tuya. Explica lo que ves. ¿Hay algo de lo que hay en la clase que no conoces? Si es así, pregunta a tu maestra.
Con ayuda de tus compañeros responde: ¿Qué están haciendo los niños? ¿Cómo crees que sienten de estar en primer grado?
Cuéntale a tus compañeros si tienes hermanos que vienen a la escuela y en qué grados están.

Para aprender más...

Ir a la escuela es muy importante y con ayuda de tu maestra aprenderás cosas nuevas y útiles para la vida. En la escuela pasarás varios años aprendiendo y aprendiendo. Ahora estás en primer grado, luego vendrá segundo, tercero, cuarto, quinto y sexto. ¡Terminarás la escuela primaria!

En la escuela podrás jugar, dibujar, pintar, recortar, escuchar bonitas y divertidas historias, aprender a contar, leer y escribir. Además, compartir con otros niños y trabajar en grupo. Esto es muy importante porque unos a otros se ayudan.

Leer y escribir es de las cosas más importantes que los niños aprenden en primer grado. Algunos aprenden antes y otros después, pero todos lo pueden lograr con apoyo de su maestra o maestro.

Cuando entran a primer grado algunos niños pueden sentirse asustados o nerviosos. Puede ser que a ti te esté pasando. Esto es normal que suceda, pues todas las personas nos sentimos así cuando nos enfrentamos a algo nuevo. Cuando pasen los días te sentirás mejor y asistirás a la escuela con mucha alegría.

Poder ir a la escuela es un derecho que tienen todos los niños y niñas del mundo. Un derecho es algo que nos pertenece y que nadie nos puede quitar, por ejemplo, los niños tienen derecho a tener un nombre y una familia que los cuide, a poder alimentarse, a tener medicinas para curarse cuando estén enfermos, a ser tratados con cariño y respeto, a jugar y divertirse.



1. Forma pareja con un compañero y conversa: ¿Qué sientes de estar en primero? ¿Qué te gustaría aprender? ¿Qué vas a poder hacer cuando aprendas a leer y escribir?
2. Observa el póster: ¿Cuántos niños y niñas hay en la clase? ¿Hay más niños o niñas? ¿La clase se ve ordenada? ¿Cómo podemos colaborar en la clase para que siempre esté limpia y ordenada?
3. Busca en el dibujo del póster lo siguiente: crayones, cartel del Universo, tijeras, tarjetas con figuras, libros, caja de trocitos de madera, pelotas, pizarrón. Explica para qué se puede utilizar cada objeto.

¡Tengo un nombre especial!

Para aprender más...

Todos los niños y niñas desde que nacen tienen derecho a tener un nombre que les identifique, con el que puedan llamarlos y distinguirlos de los demás.

Tener un nombre y apellido es más que unas palabras, significa saber quién eres, que tu país reconozca que existes y que sus leyes te protejan. Con tu nombre y apellido puedes asistir a la escuela, a los centros de salud y hospitales a recibir cuidados médicos y disfrutar de todos tus derechos.

Cuando un niño nace, la mamá, el papá o los dos, deben ir a inscribir su nombre y apellido en unas oficinas del Estado que se llaman RENAP.



- Observa el dibujo: ¿Cómo crees que se siente una mamá cuando nace un hijo? ¿Sabes en qué fecha naciste?
- Forma un grupo de tres compañeros y conversen acerca de: ¿Cuál es tu nombre y apellido? ¿Cómo te gusta que te llamen? ¿Dónde podemos escribir nuestro nombre? ¿Para qué lo usamos?.
- Pronuncia varias veces tu nombre, hazlo despacio y acompañado de aplausos. Por ejemplo: /Te/-/re/-/sa/. Si te cuesta hacerlo, dile a tu maestra, ella lo hará contigo. Puedes jugar a decir de esta manera, el nombre de dos o tres compañeros de tu clase.

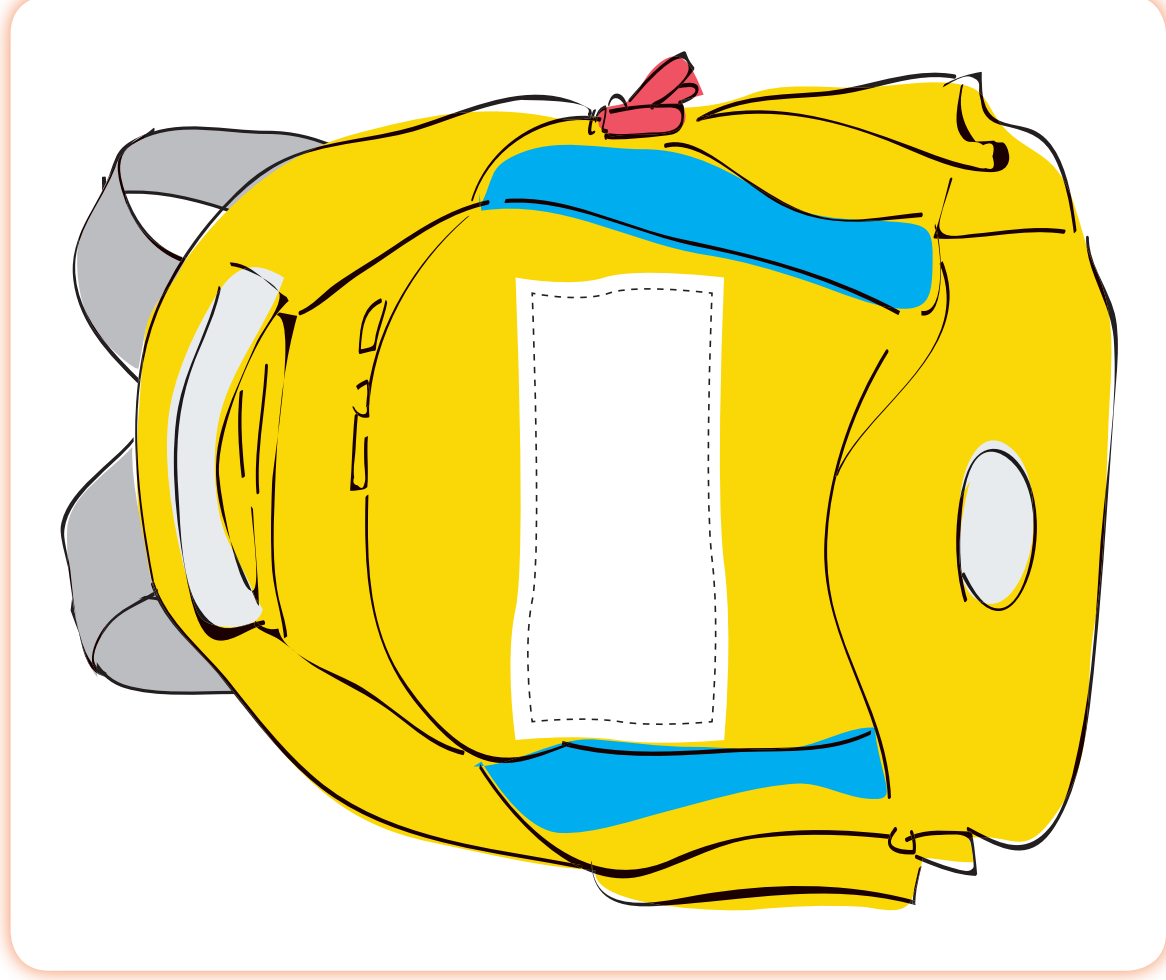
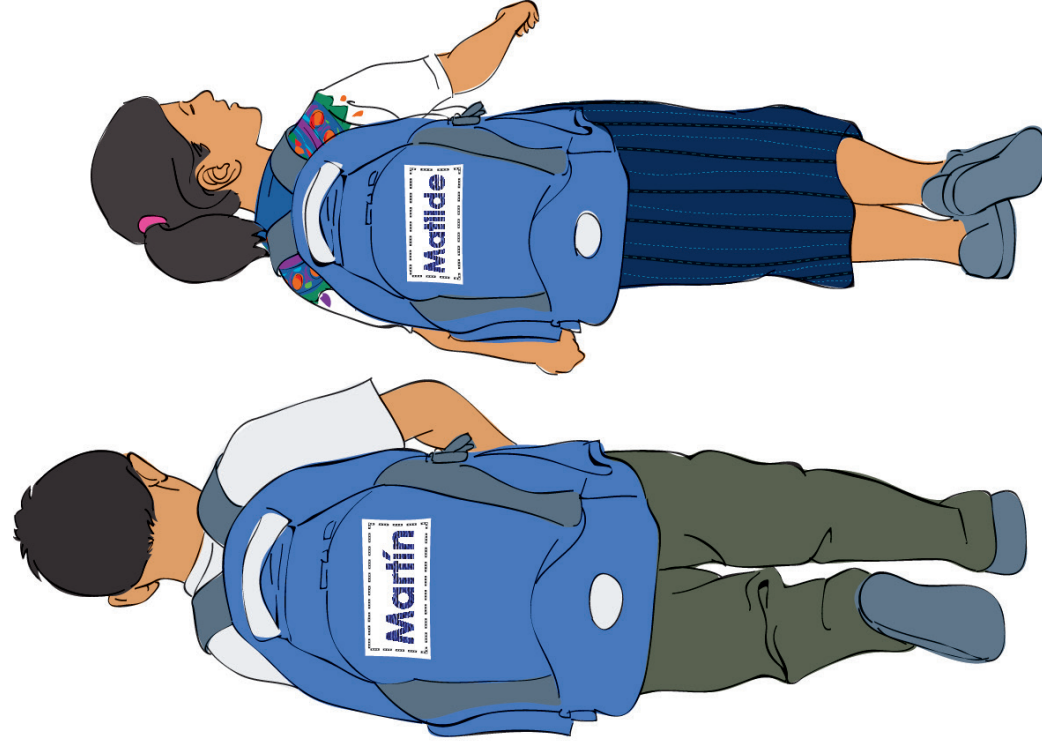

- Observa el dibujo, son dos hermanos que van a la escuela. Matilde está en primer grado y Marín en segundo. Repite despacio el nombre de Marín y Matilde, acompañado de aplausos. ¿Qué nombre es más corto: Marín o Matilde?
- La abuelita de Marín y Matilde, cosió sus nombres en sus mochilas, para que no se confundieran en la escuela. Observa cómo se escriben sus nombres.
- Observa el dibujo de la mochila amarilla. Imagina que es tuya y debes escribirle tu nombre para que no se confunda con otras que son iguales. En una hoja tu maestra escribirá tu nombre y lo podrás copiar. Si se te hace difícil, no te preocupes, tu maestra te ayudará, tomando tu mano para escribir.

¿Cómo soy?

Para aprender más...

En el mundo, todas las personas somos diferentes. Podemos ser diferentes en la forma de nuestro cuerpo, en el color de la piel y los ojos, en el idioma que hablamos, la ropa que usamos. También, en las cosas que nos gustan.

Aunque las personas seamos diferentes hay algo en lo que somos iguales: ¡Valemos lo mismo! No existe ninguna persona en el mundo que valga más que otra, por ninguna razón. Por esto, todas merecemos que se nos trate con respeto.

Así como tú eres, eres una persona única y valiosa. Eres capaz de hacer muchas cosas y de hacerlas bien.

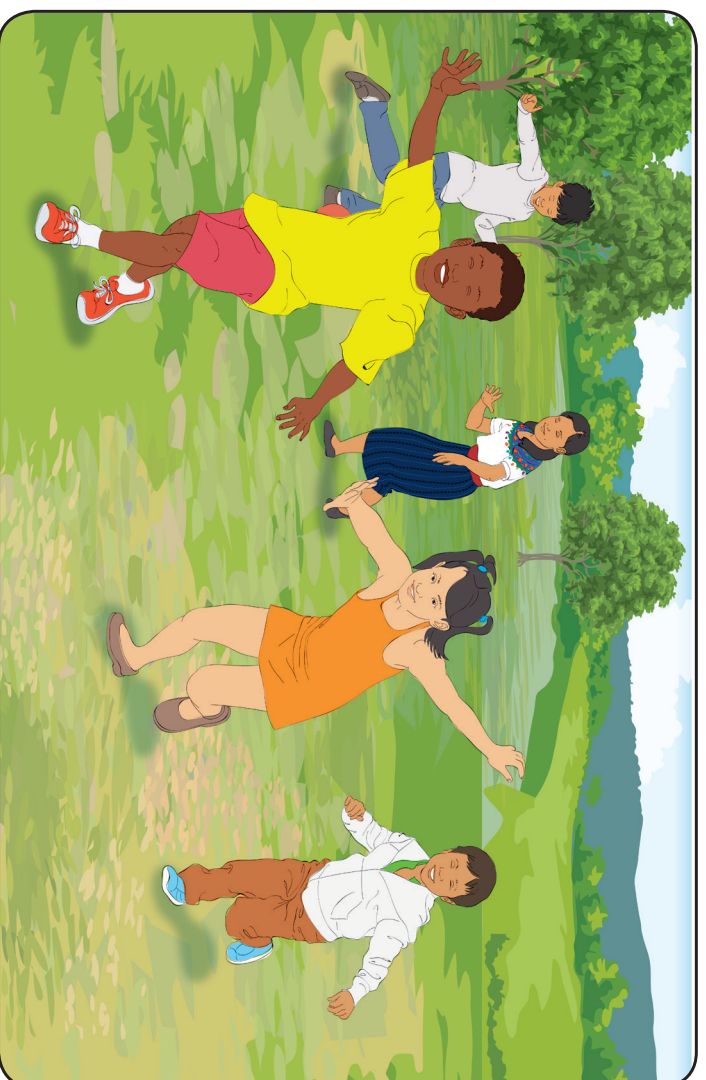

- Observa el dibujo: ¿De qué crees que juegan los niños? ¿De qué te gusta jugar a ti? ¿Cuántos niños y niñas hay? ¿Hay más niños o niñas? ¿A quién de los niños del dibujo te pareces? ¿En qué te pareces?
- Forma pareja con un compañero y observa cómo es: el color de los ojos, la piel, el pelo, si es más alto o más bajito que tú. Cuéntale las cosas que te gusta hacer y escucha lo que a él le gusta.



Jorge

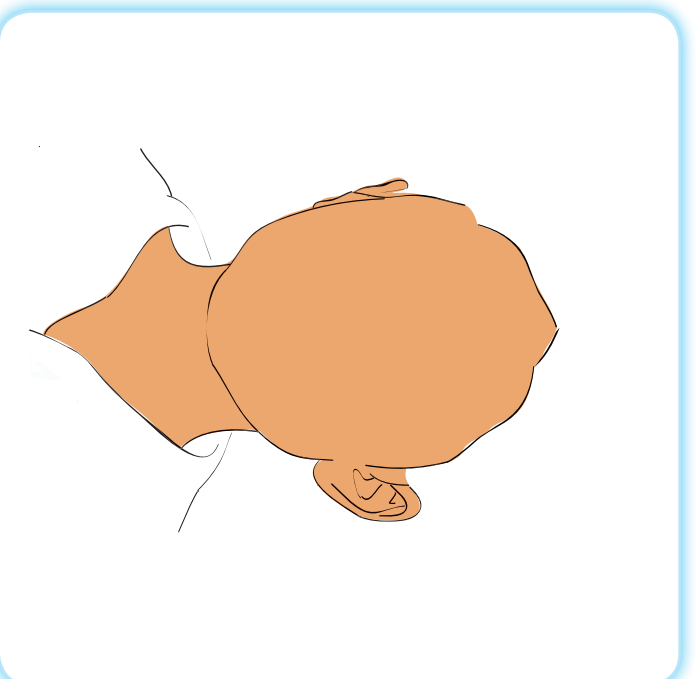

- Vas a jugar con los sonidos de tu nombre. El juego consiste en decir tu nombre pero estirando uno de los sonidos. Primero lo haremos con el sonido inicial y luego con el final. Fíjate en los siguientes ejemplos: ¡Soy Caaaaarmen! ¡Soy Mmmmatía! ¡Soy Pablooooo! ¡Soy Franciscadaaa! Practica y luego pasa a decirlo frente a tus compañeros.
- Aprende la poesía "Todos tenemos un nombre" y repítela junto a tus compañeros.
- Observa el retrato del niño. Un retrato es un dibujo o fotografía de una persona. Este es retrato de Jorge y su nombre está escrito debajo. Dibuja tu propio retrato, completando el dibujo que está en el cuadro. Pinta tu pelo, tu cara y lo que quieras dibujar. Debajo escribe tu nombre. Si aún no sabes hacerlo solo, no te preocupes, estás aprendiendo y mientras lo haces, tu maestra te ayudará.

"Todos tenemos un nombre"
Seas mujer o seas hombre
todos tenemos un nombre.
Hay nombres que son cortos
y con muchas letras hay otros.
Todos los nombres están bien
y las personas, también.
Te llames diferente o igual
¡Cada quien es especial!

Raquel Eugenia Roldán

¡Mis amigos y amigas!

Para aprender más...

Los amigos son personas importantes en la vida y que están unidos por el cariño y respeto. Con ellos podemos conversar y jugar. Nos escuchan, dan consejos y ayudan cuando lo necesitamos. Con los amigos podemos compartir momentos de alegría, tristezas y otras emociones. A veces también nos enojamos y peleamos con ellos, pero aprendemos a resolver los problemas y buscar soluciones. Por todo esto, tener amigos es muy bueno.

¡Quien tiene un amigo, tiene un tesoro!



Mis amigos

Tengo cinco amigos con los que me gusta estar presta mucha atención que te los voy a presentar:

A Martín y Carlota les gusta mucho jugar pelota

Mi amigo José con su sombrero siempre está y con él va, por aquí y por allá.

A Susi le gusta leer dice que con los libros, muchas cosas vamos a aprender

A Adelina le gusta dibujar y pintar y lindos dibujos nos va a regalar

- Conversa con algún compañero: ¿Tienes algún amigo? ¿Qué hacen juntos? ¿Te gustaría tener amigos y amigas en la escuela? ¿Sabes qué es un tesoro? ¿Por qué crees que se dice que quien tiene un amigo tiene un tesoro?
- Observa el dibujo, es una foto de unos amigos que se conocieron en la escuela. ¿Cuántos amigos son? ¿Hay más niñas o niños? ¿Quién está de primero en la foto? ¿Quién está de último?
- Escucha el poema "Mis amigos", presta atención a lo que se dice de cada persona, búscalas en la foto y señala dónde está.

- Repite después de tu maestra, el nombre de cada amigo y amiga, acompañada de aplausos: /Mar/-/fin/ /Car/-/lo/-/ta/, /Jo/-/sé/, /Su/-/si/, /A/-/de/-/li/-/na/.
- Recorta las tarjetas que están abajo. En cada una está la foto y el nombre de cada amigo o amiga. Pégalas en el cuadro que está en blanco, en el mismo orden de como aparecen en la foto.



Martín



Carlota



Susi



Adelina



José

¡A observar, escuchar y dibujar!

- Observa las figuras de cada fila, encuentra la que es diferente y enciérrala en un círculo. Explica por qué es diferente.

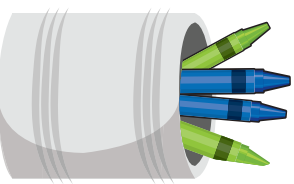
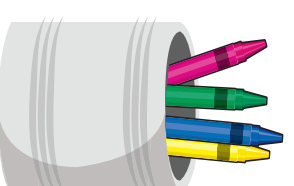
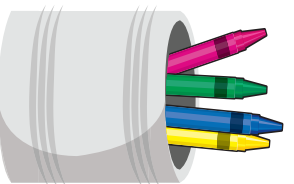
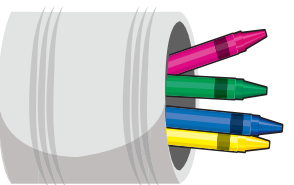
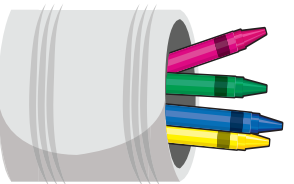
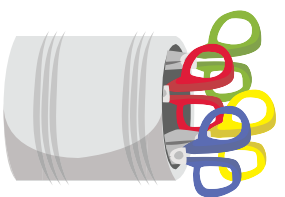
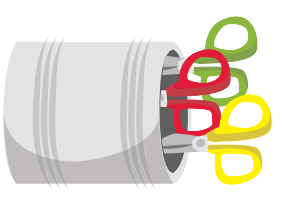
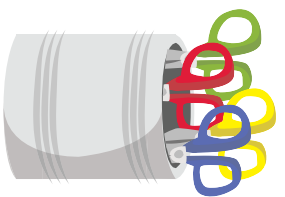
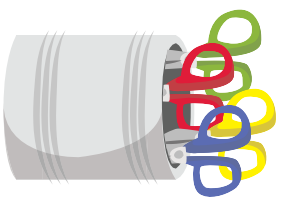
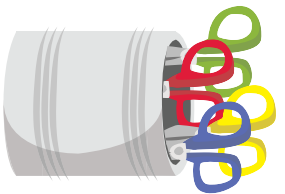

Dos niños que eran muy amigos,
jugaban y jugaban y pocas veces peleaban.
Un día se tuvieron que separar,
porque sus familias se fueron a otro lugar.

En la escuela aprendieron a leer y escribir,
Porque unas cartas se querían enviar
Uno de ellos muy contento le escribió
Y el otro rápido le respondió.

Desde ese día dibujos y mensajes se enviaban
y con cariño el uno al otro se recordaban.



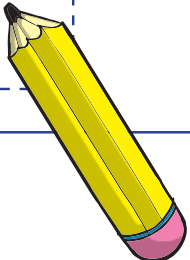

- Escucha el pequeño cuento de los dos amigos, que tu maestra leerá. Responde: ¿De qué habla el cuento? ¿Qué le pasó a los amigos?
- Imagina que tienes un amigo lejos. Cuando aprendas a leer y escribir ¿Qué le escribirías?
- Observa la hoja en blanco que tiene un lápiz. Escribe algo para este amigo que imaginaste, no importa si no conoces las letras, hazlo como puedas. Si lo prefieres puedes hacer un dibujo. En la esquina, en el espacio que está en un recuadro, escribe tu nombre para que él sepa quién le envía el dibujo.

¿Por qué es importante la familia?

Para aprender más...

Al grupo de personas con las que vivimos se le llama familia. La familia es muy importante porque es la que nos cuida, nos protege, nos da cariño, se encarga de alimentarnos, de que asistamos a la escuela y de darnos todo lo que necesitamos para vivir.

La familia está formada por diferentes personas. En algunas familias está el papá, la mamá y los hermanos. En otras también están los abuelos y los tíos. Pero hay otras que hay menos personas, quizá solamente esté el papá o la mamá, o quizá la abuela o el abuelo. No importa cuántas personas forman tu familia, todas las familias son especiales, lo importante es que nos quieren y cuidan.

En la familia se expresa el cariño de diferentes formas, a veces con un abrazo, un beso, una caricia en la cabeza. También, regalando un dulce, una tarjeta, un regalo o diciéndole a las personas cuánto las queremos.



- Observa las ilustraciones: ¿Qué ves? ¿Qué están haciendo las personas? ¿Cómo se sienten las personas cuando les dan un abrazo? ¿Quién es la persona de tu familia que es más especial para ti? ¿Por qué? ¿Cómo le manifiestas tu cariño?
- Forma un grupo de tres compañeros y cuéntales quiénes forman tu familia y cuáles son sus nombres.
- Escoge a dos personas de tu familia y di sus nombres, acompañados de aplausos. Luego lo harás, pero dando saltos hacia adelante mientras lo dices. Así podrás saber cuál de los dos nombres es más largo o si los dos son iguales. Dilo a tu maestra.

- Los regalos son muestras de cariño que se les dan a las personas que queremos. Piensa a quién de tu familia te gustaría darle un regalo.
- Observa el regalo. Tiene una tarjeta donde puedes escribir tu nombre y el de la persona a quien se lo vas a dar. Tu maestra te indicará dónde debes escribir tu nombre y si necesitas, te ayudará. Ella escribirá el nombre de la persona a quien le quieres dar el regalo.
- Pinta y decora el regalo como te guste.

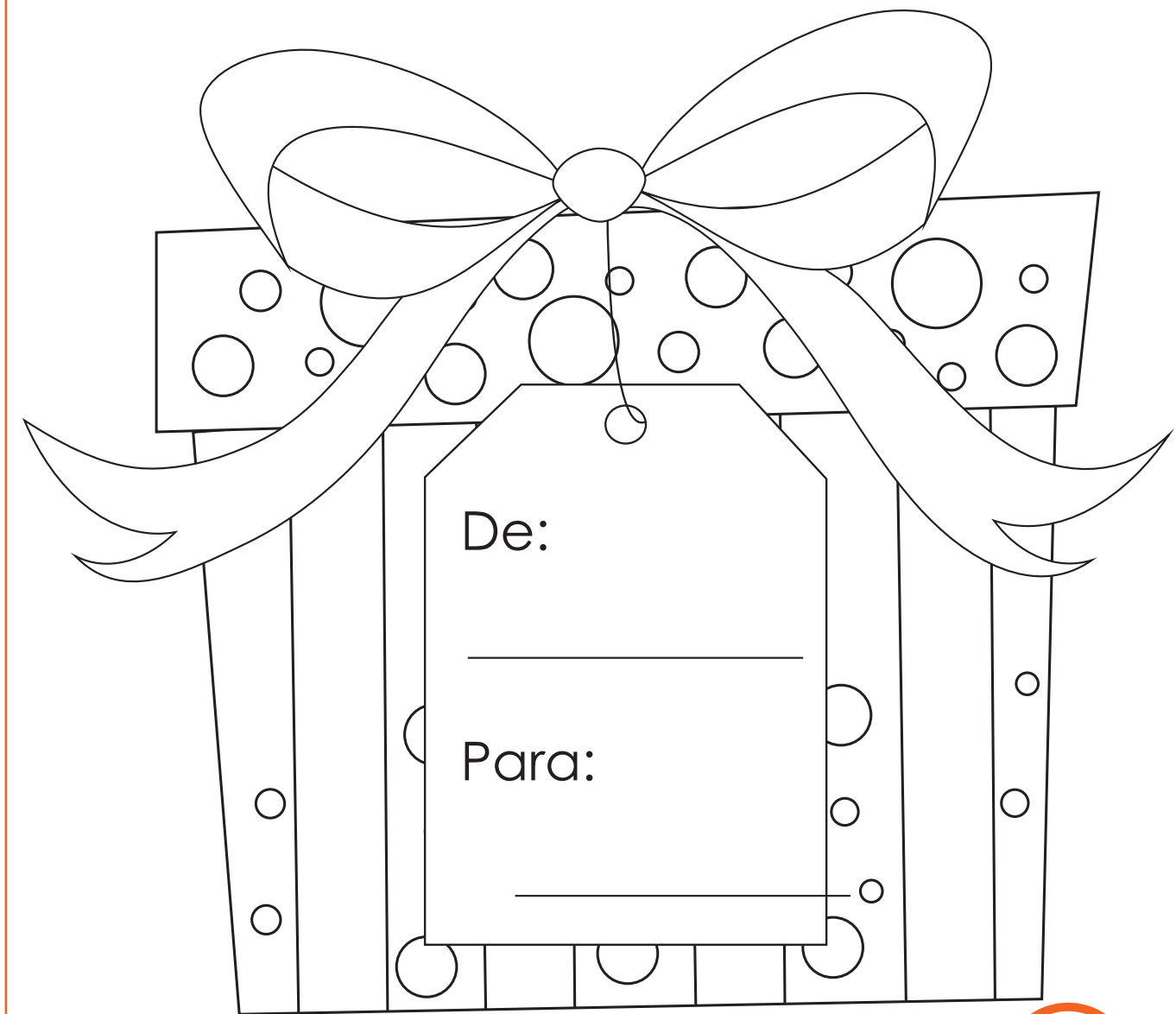

¡Vamos a aprender!

- Escucha lo que tu maestra leerá acerca del derecho a aprender. Luego, piensa y responde: ¿Qué te gustaría aprender en primer grado?



Tengo derecho a ir gratis a la escuela, a aprender cómo vuelan los pájaros, los aviones o las semillas de las flores.

Alain Serres

En primer grado aprenderás muchas cosas. Este libro "Leo y escribo" Primer paso, te acompañará durante los primeros meses y con él aprenderás acerca de nuestro planeta Tierra, el Sol, la Luna y las estrellas. También, acerca de los animales y de los maravillosos transportes. Y jugando, jugando, aprenderás las primeras letras. Es como ir por un camino divertido, con muchas sorpresas.

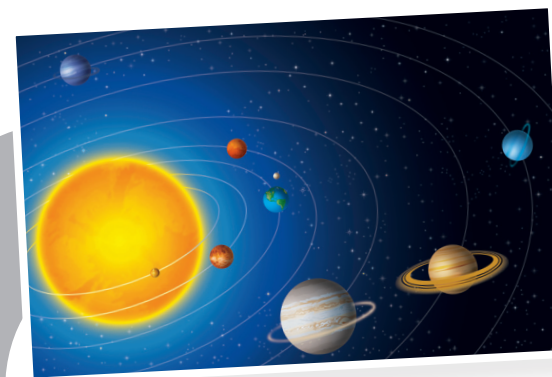

El planeta Tierra

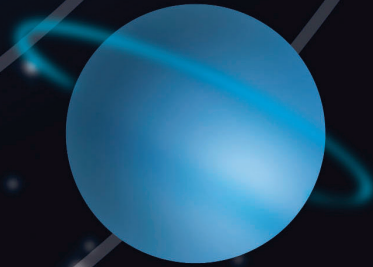
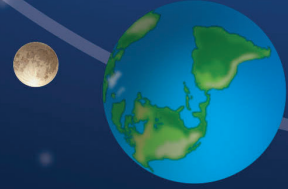

Pegar aquí

Este póster pertenece a:



El sueño de Rocío

Autora: Claudia González Álvarez

Rocío es una niña que sueña con viajar al espacio. Mira el cielo atenta y despacio. Ella se imagina estar en la Luna, caminando, viendo desde ahí el planeta Tierra.



Rocío ha visto en la televisión a los astronautas cuando viajan a la Luna. Ella quiere ser como ellos y viajar por las estrellas. En las noches desde su ventana sueña, sueña que viaja en su nave espacial. Rocío quiere subir al cielo y muchas cosas descubrir.

Con ayuda de su papá empezó a construir una nave. Quiere que vuele más alto que su barrilete. ¡Pronto estará lista! Rocío está ansiosa por verla volar.

Después de ver la Luna y el cielo estrellado, su papá la arropa para dormir y le dice: —Duérme, duérme Rocío, que es de noche y hace frío. Sueña, sueña, pronto al espacio has de viajar. ¡Lo importante es que nunca dejes de soñar!

Comenta con tus compañeros lo siguiente:

- ¿Qué era lo que quería Rocío?
- ¿Qué le dijo su papá a Rocío?
- ¿Qué es lo que más te gustó del cuento? ¿Por qué?

Escucha con atención las siguientes palabras del cuento “El sueño de Rocío” que tu maestra dirá. Repítelas en voz alta. Identifica si las palabras riman o no, es decir, si terminan con el mismo sonido.

espacio

despacio

nave

barrilete

subir

descubrir

Rocío

frío

y el Universo

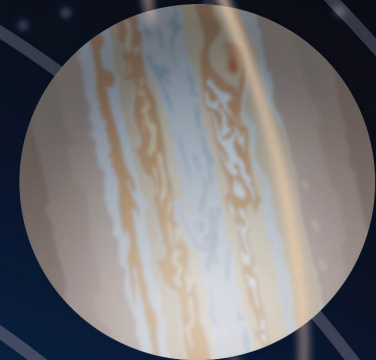
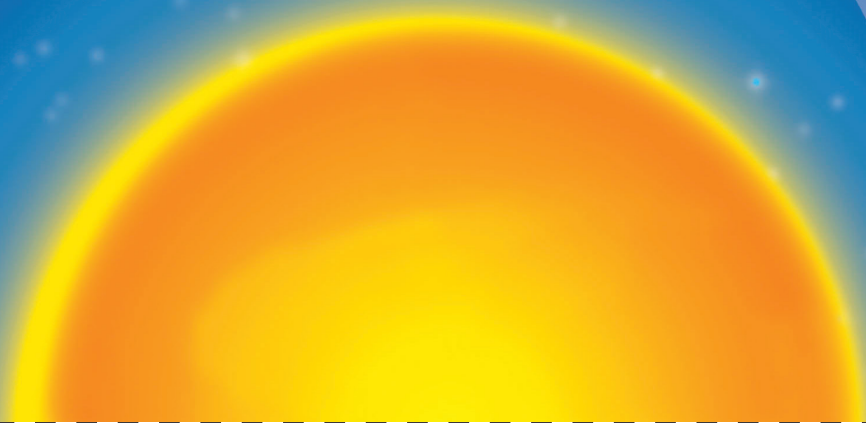

Cortar aquí





¿Qué sabemos?

Observa tu póster y comparte con tus compañeros lo que ves. ¿Has visto este dibujo en otro lugar? ¿Sabes qué es? Es el Sistema Solar. ¿Cuál dibujo crees que es el Sol?

Para aprender más...

El Universo es el espacio donde está el planeta Tierra y la Luna, el Sol, otros planetas y muchas estrellas. Podemos decir que el espacio es todo lo que está afuera del planeta Tierra.

Cada planeta tiene su propia órbita, es decir un camino por el que pasa siempre al darle la vuelta al Sol.

Los planetas tienen un nombre. El planeta que está más cerca del Sol se llama Mercurio. Luego le sigue Venus. Después está nuestro planeta Tierra. En la siguiente órbita se encuentra Marte. A continuación está Júpiter, seguido por Saturno, Urano y Neptuno.

Alrededor de los planetas giran objetos rocosos, es decir formados de roca y se llaman satélites. La Luna es un satélite del planeta Tierra.

Hay planetas pequeños, medianos y grandes. La Tierra es un planeta mediano. Los planetas grandes son Júpiter y Saturno. Los pequeños son Mercurio y Marte. Un planeta curioso es Saturno porque tiene muchos anillos a su alrededor.



Observa tu poster y señala dónde está nuestro planeta Tierra, es decir, el lugar donde vivimos. También, encuentra la Luna, el Sol y las estrellas. Pídele a tu maestra que te diga los nombres de los planetas, señálos y repite varias veces sus nombres. Cuenta cuántos son en total. Sigue con tu dedo la órbita o el camino que sigue la Tierra para darle la vuelta al Sol. Hazlo con otro planeta, el que tú quieras.

Con otro compañero conversen sobre lo siguiente:

- ¿Qué sabes del planeta Tierra?
- ¿Cuál es el planeta más grande? ¿Cuál es el más pequeño?
- Intenta dibujar un planeta con su órbita. Tu dibujo no tiene que quedar igual a los del póster, lo importante es que lo intentes. Sin duda, tu dibujo quedará bonito.

¿Quién es más grande: el Sol o el planeta Tierra?

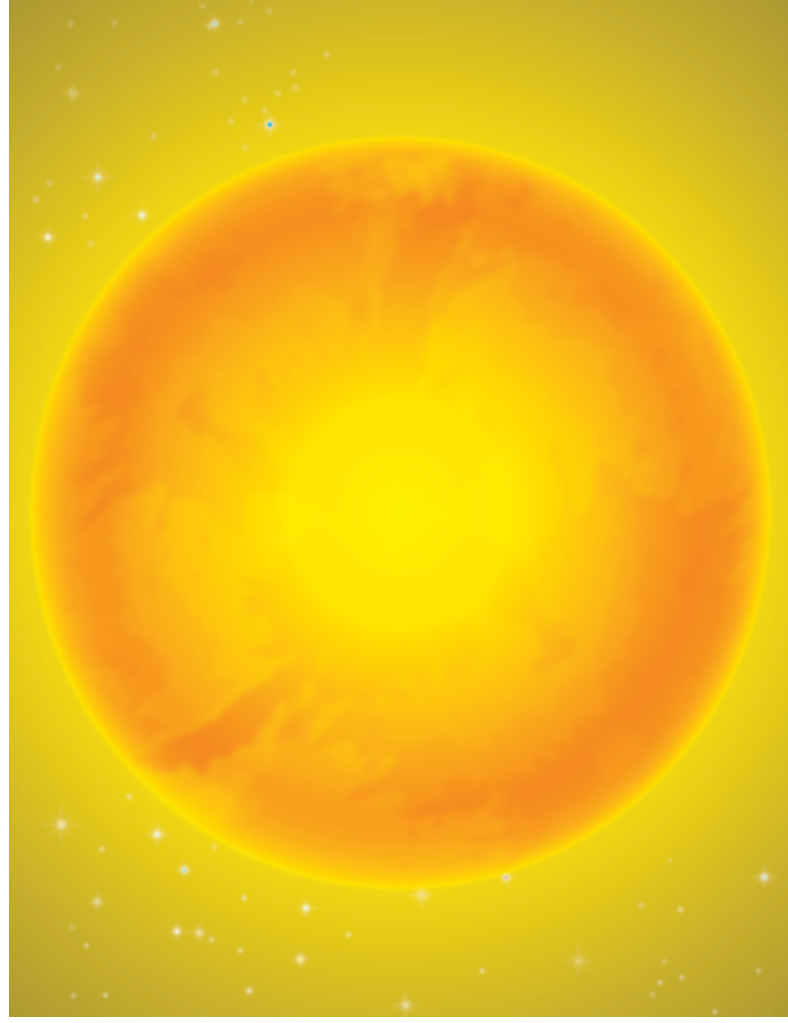

Para aprender más...

El Sol está en el espacio, afuera de nuestro planeta Tierra y es mucho más grande que ella. Todos los planetas giran alrededor del Sol

El Sol es como una brasa enorme, que arde, es decir que tiene fuego y no se apaga. Es tan caliente que ahí no podrían vivir animales, plantas o personas, porque se quemarían. Aún en la Tierra, si estamos mucho tiempo bajo el Sol y no nos protegemos en la sombra, nuestra piel se pone rojita y nos arde. Por eso mismo es que si una persona ve directamente al sol, sus ojos se pueden dañar.

El Sol es muy importante para nuestro planeta porque nos da la luz y el calor que necesitamos para vivir.

- Observa el dibujo: ¿A qué se parece el Sol? Explica con tus propias palabras cómo es el Sol. ¿Por qué cuando hay frío las personas buscan ponerse bajo el Sol?
- Observa tu póster del Sistema Solar. Señala los planetas que están más cerca del Sol y los que están más lejos. ¿En qué planeta crees que se siente más calor: en la Tierra o en Marte, el planeta que está después?
- Escucha con atención la palabra "Sol". ¿Con qué sonido inicia? El sonido es /sss/. Hay otras palabras que tienen ese sonido: sal, suelo, silbido, saliva, sonido. Piensa en otras palabras y díle a tu maestra.
- Con crayón realiza el trazo del Sol con sus rayos, siguiendo las líneas punteadas.

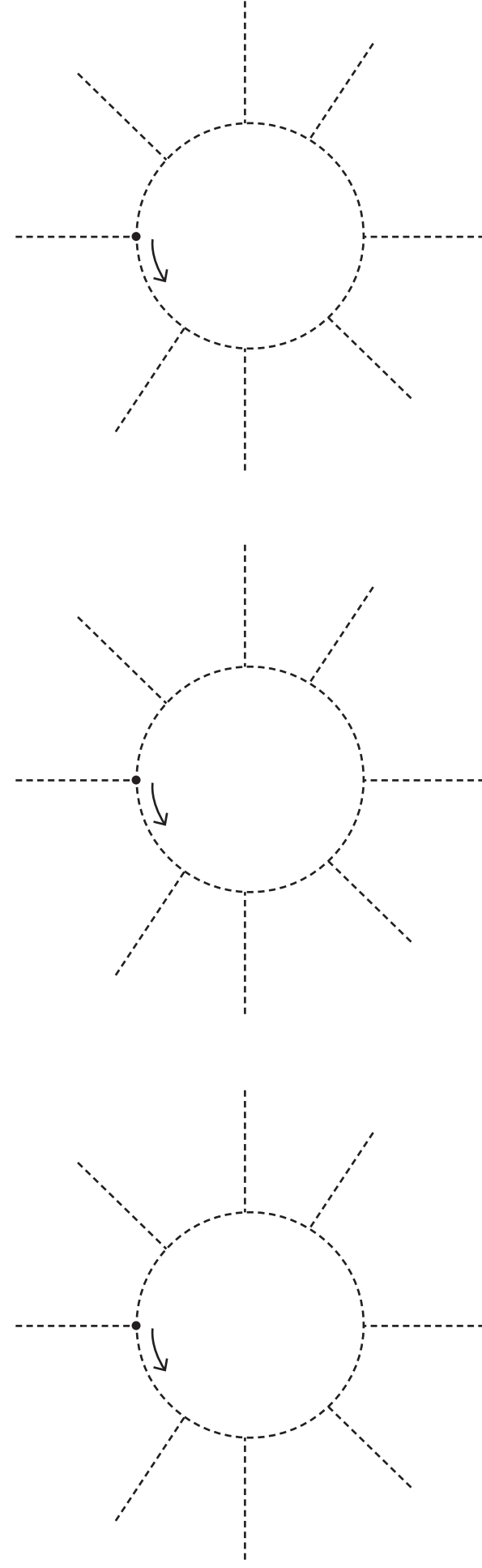
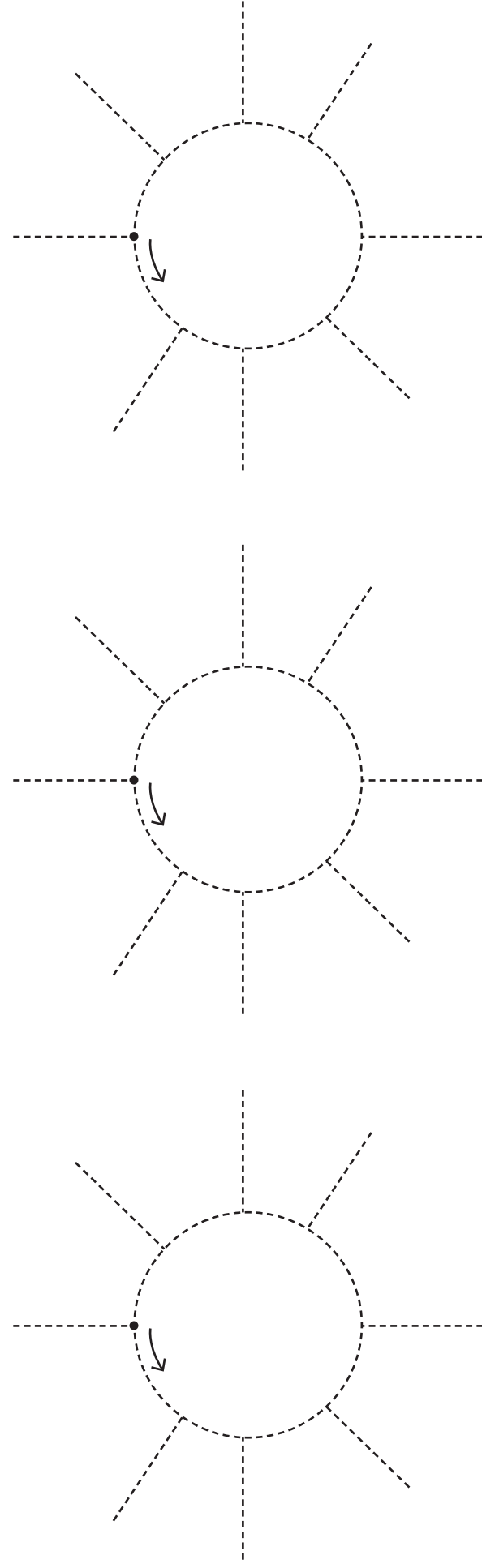

El señor Sol sale solo y sólo de día.
Cuando sale el señor Sol nos llena de alegría.
Sal todos los días, señor Sol Solecito,
señor Sol Solecito, aunque sea sólo un ratito.

Para hacer en casa...

Dile la rima a tu familia y cuéntales cuál es el sonido con que empieza la palabra Sol. Di algunas palabras que también inician con ese sonido.

¿Para qué nos sirven los rayos del Sol?

Para aprender más...

Los rayos del Sol le sirven a la Tierra para que puedan nacer y crecer las plantas, los animales y las personas. Sin el Sol no podría haber vida.

Los rayos del Sol también ayudan a que el agua se pueda convertir en vapor y que haya lluvia. La luz del Sol nos sirve para poder ir a la escuela, a jugar y hacer las cosas que necesitamos. Si no estuviera el Sol todo sería oscuro y frío.



- Observa el dibujo. ¿Qué ves? ¿Quiénes reciben los rayos del Sol? ¿Qué actividades se pueden hacer cuando el día está soleado? ¿Qué cosas te protegen de los rayos del Sol? Los rayos del Sol se necesitan para muchas cosas, por ejemplo, para secar la ropa. Piensa ¿Para qué otras cosas se necesitan? ¿Qué pasaría si el Sol se apagara?
- Observa los tres dibujos que hay en cada cuadro y pronuncia su nombre en voz alta y escucha como suena. Une con una línea los dibujos que su nombre rime, es decir que terminen con el mismo sonido. Fíjate en el ejemplo.

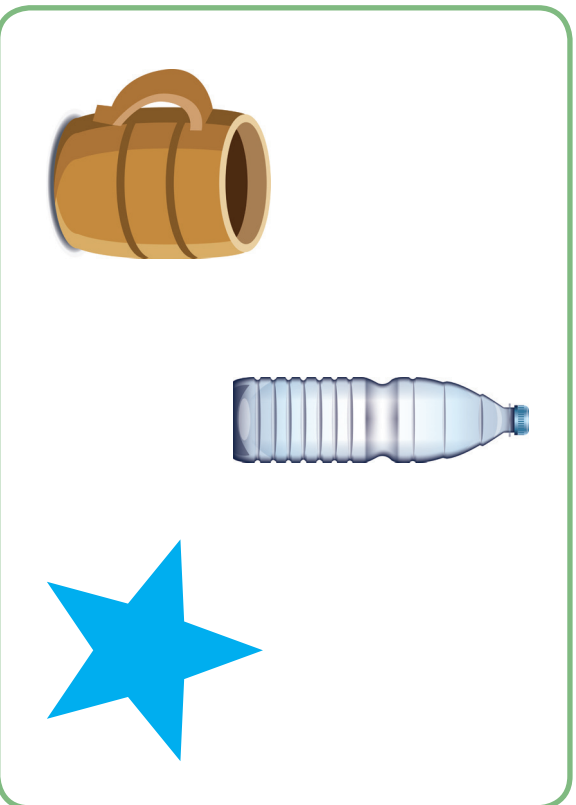
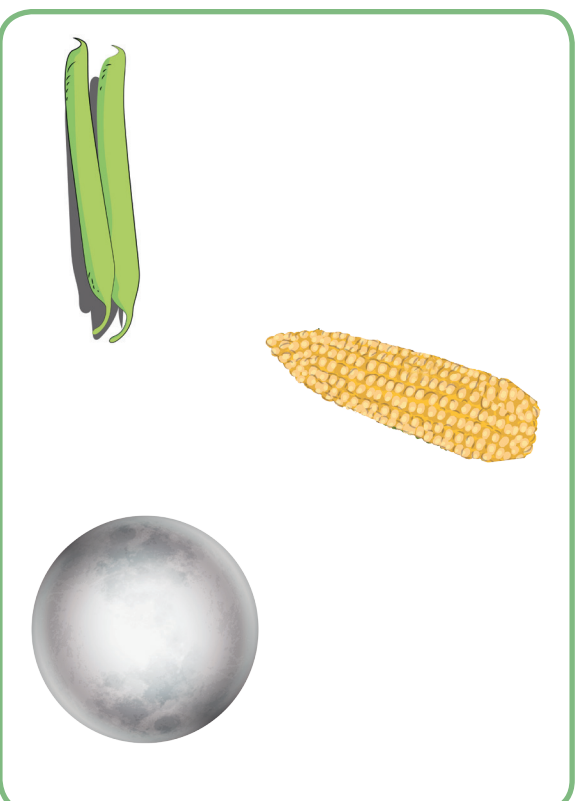
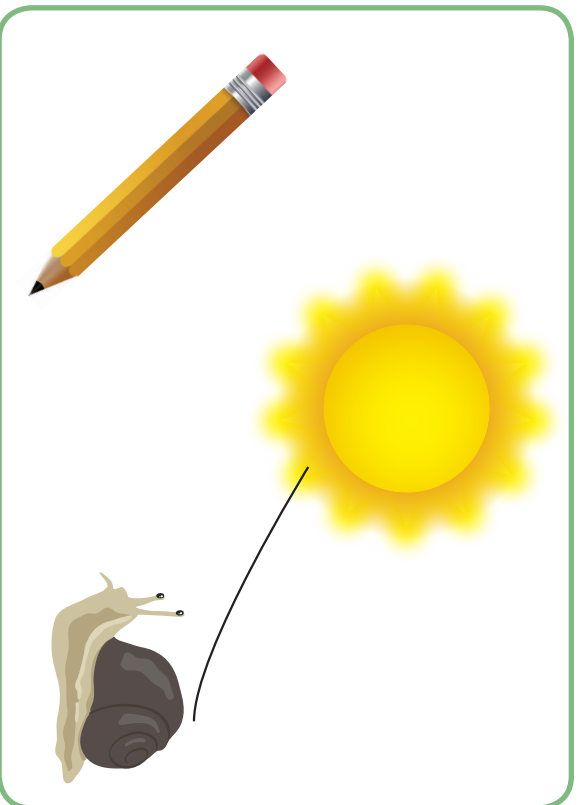

¿Te gusta ver las estrellas? ¡Por qué?

Para aprender más...

Cuando por la noche observamos el cielo, vemos las estrellas como si fueran puntos blancos de luz que parpadean o que se encienden y se apagan. Aunque no lo notemos, las estrellas son de diferentes tamaños y colores: las hay blancas, azules, anaranjadas, amarillas y rojas.

Las estrellas son muy grandes pero las vemos muy pequeñas. Esto es porque están muy lejos de nosotros y hay unas que están más lejos que otras.

Hay estrellas muy brillantes y otras no tanto. Las estrellas que son más grandes y que están más cerca de nosotros, brillan más.



- Observa el dibujo del cielo nocturno. ¿Sabes que significa nocturno? Nocturno es algo que se relaciona con la noche o que sucede de noche. Responde: ¿Cuántas estrellas ves? ¿Cuántas estrellas grandes hay? ¿Cuántas pequeñas? ¿Hay más estrellas amarillas o azules?
- Repite la palabra estrella. Fíjate en el sonido con el que inicia. ¿Cuál es? El sonido es /eee/. Escucha estas otras palabras que inician con el mismo sonido que estrella: escoba, elote, espejo, elefante. Piensa en otras palabras que inicien igual y dile a tu maestra.

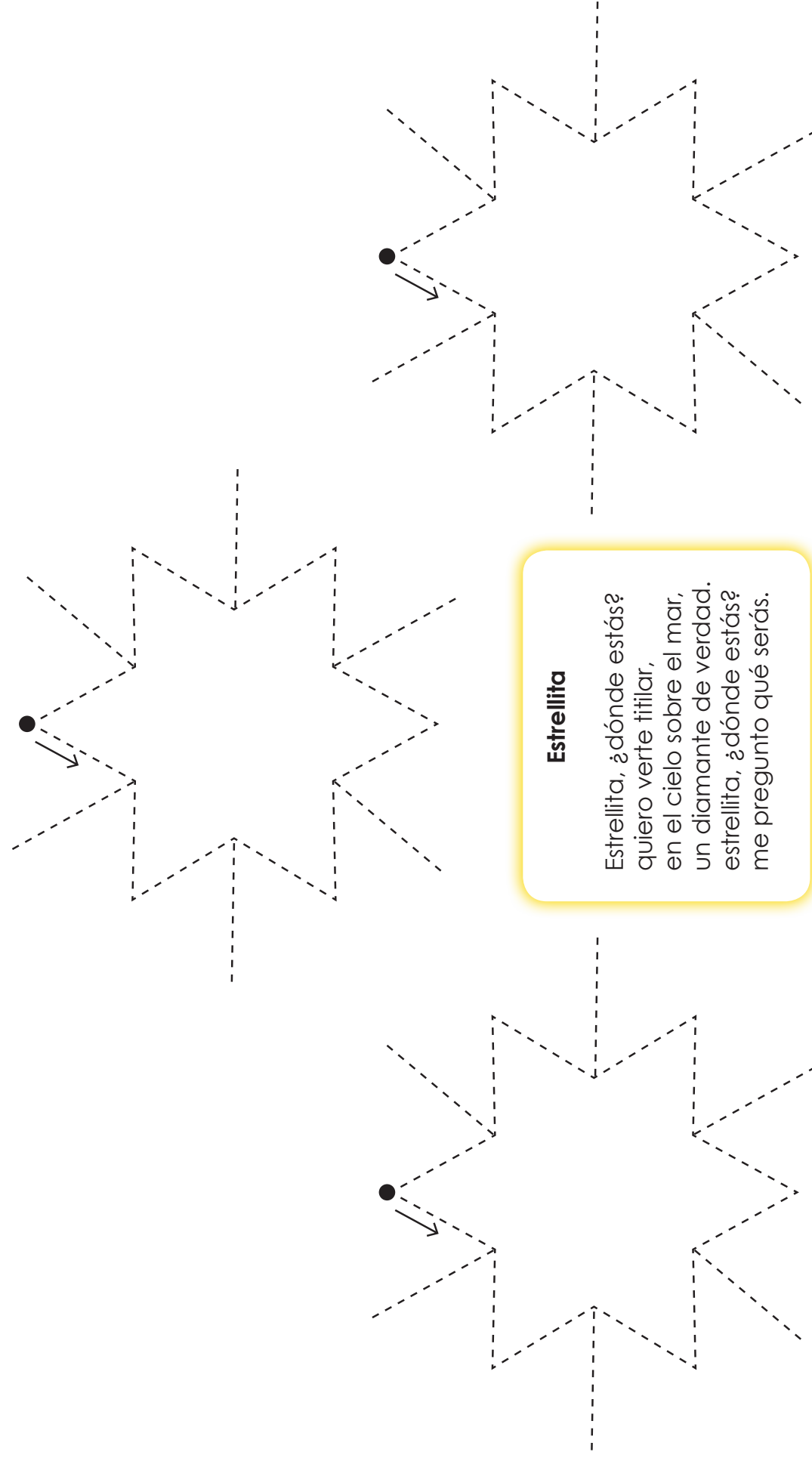

Estrellita

Estrellita, ¿dónde estás?
quiero verte titilar,
en el cielo sobre el mar,
un diamante de verdad.
estrellita, ¿dónde estás?
me pregunto qué serás.

¿Dónde están las estrellas en el día?

Para aprender más...

Durante el día las estrellas se encuentran en el mismo lugar en que están durante la noche. Están tan brillantes como cuando las vemos por la noche, pero no las podemos ver porque en el día la luz del Sol es tan fuerte que las oculta. Es decir que si durante el día, pudiéramos tapar el Sol, las veríamos.

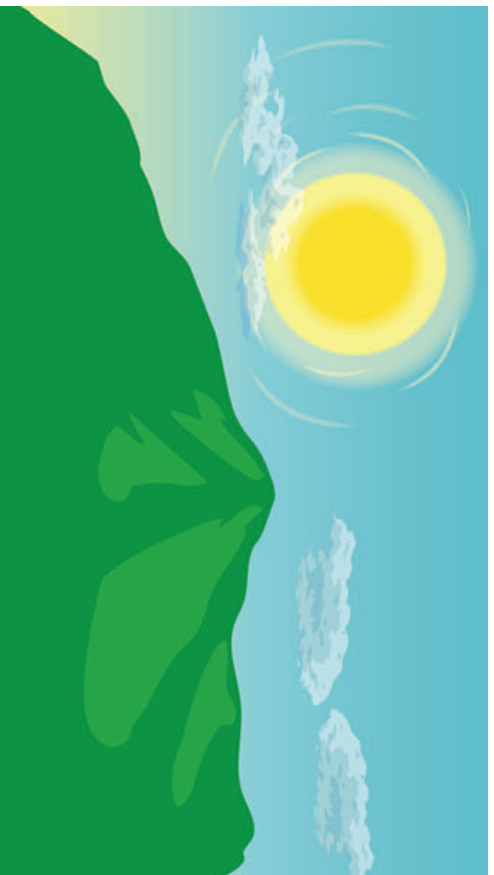

día



noche

- Observa los dibujos de arriba, hay una palabra debajo de cada uno. ¿Qué crees que dicen?
- Explica con tus propias palabras por qué durante el día no vemos las estrellas. Conversa con un compañero acerca de las actividades que hacen las personas durante el día y durante la noche.
- Realiza un dibujo del día y de la noche en una hoja.

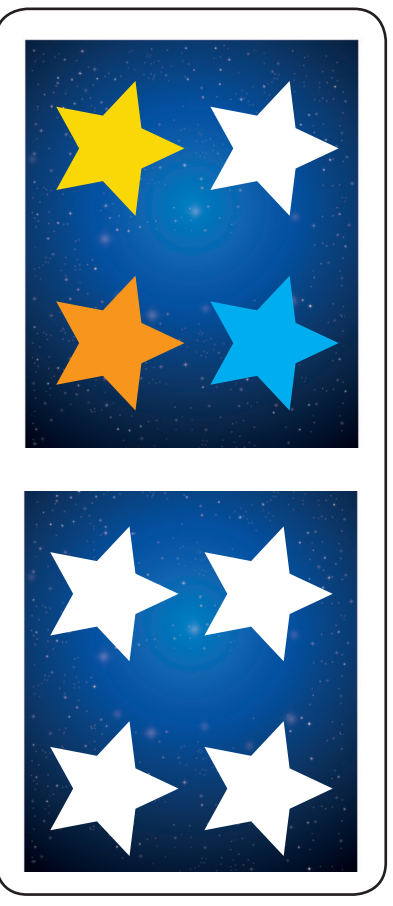

Pinta las estrellas de los colores que están en el dibujo de al lado, para que los dos queden iguales.

	<input type="text"/>
	<input type="text"/>

	<input type="text"/>
	<input type="text"/>

	<input type="text"/>
	<input type="text"/>

- En cada cuadro hay una palabra larga y otra corta. Pronuncia el nombre de cada dibujo, acompañado con aplausos. Cuando hayas repetido los dos palabras, descubrirás cuál es corta y cuál larga. En el cuadrado que está a la par, haz una línea larga si la palabra es larga y una corta para la palabra corta. Inicia en el puntito. Fíjate en el ejemplo.

¿Quiénes viven en el planeta Tierra?

Para aprender más...

El planeta Tierra es el lugar donde vivimos. Es la casa de muchos animales, personas, plantas y de todo lo que tenga vida. Gracias a la posición que ocupa en el Universo, nuestro planeta tiene todo lo que necesitamos para vivir. Gran parte del mundo está cubierto por agua, por eso visto desde el espacio, se ve de color azul.

La Tierra es grande, aunque no tan grande como el Sol. Es redonda y da vuelta sobre su propio eje, es decir que gira sobre sí misma, como cuando das vueltas en un solo lugar. Pero además, también gira alrededor del Sol. Para dar una vuelta al Sol tarda un año, más tiempo que el que empleas para ir a la escuela. A nuestro planeta Tierra también le llamamos "mundo".



- Observa el dibujo. Señala las partes donde ves agua y tierra. ¿Qué hay más en el mundo: agua o tierra?
- Busca el círculo de color rojo que está en el dibujo. Esta es la parte del mundo donde tú vives, nuestro país Guatemala.
- Dentro de Guatemala está el lugar donde vives con tu familia. ¿Cómo se llama tu comunidad?
- Revisa tu póster y señala dónde está el planeta Tierra. ¿Qué planetas están más cerca y más lejos de la Tierra?
- Recorta los dibujos y pégalos en el planeta Tierra en el lugar donde crees que van.

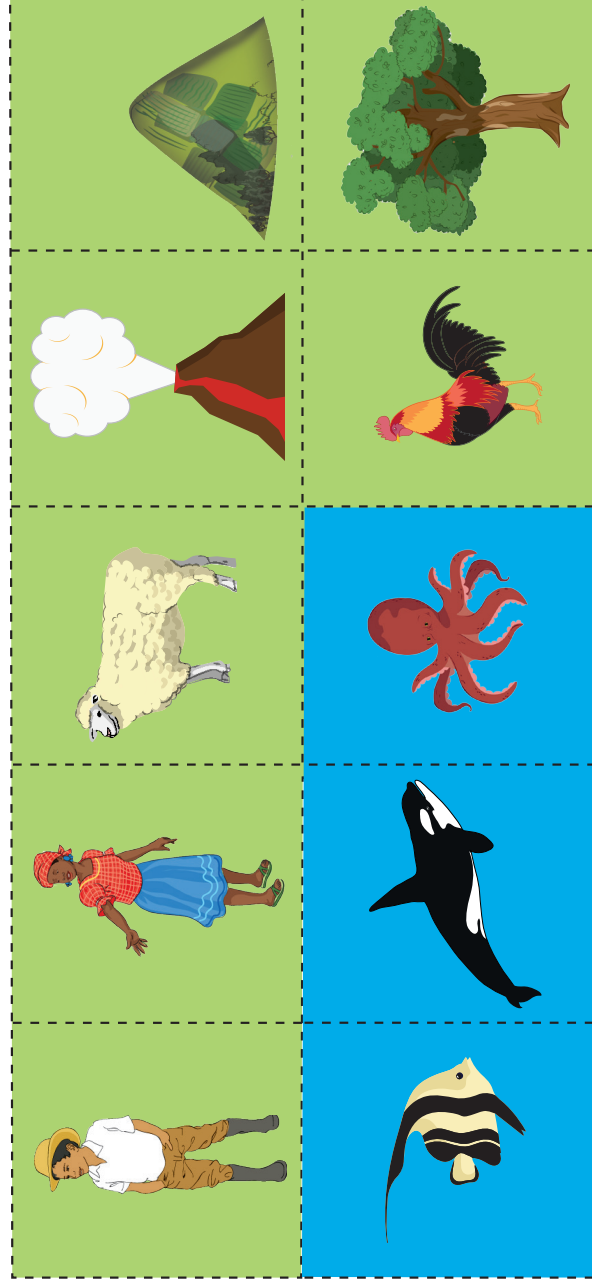

- Observa los dibujos de la primera fila y con ayuda de tu maestra pronuncia su nombre acompañado de aplausos. Debajo de cada dibujo está pintado un cuadrito por cada aplauso que damos con esta palabra.
- Observar los dibujos de la segunda fila y descubre cuántos aplausos debes dar para pronunciar cada palabra. Pinta un cuadrito por cada aplauso que des. Fíjate que en el ejemplo.

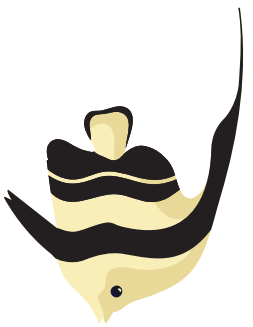

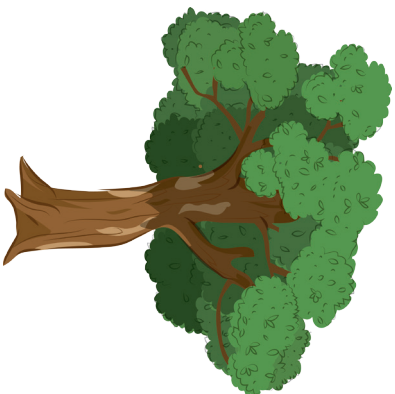





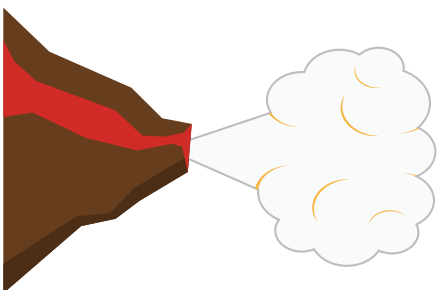



Para hacer en casa...

Busca tres palabras de cosas que hay en tu casa, por ejemplo, mesa. Pronuncia cada palabra acompañada de aplausos. Mañana dirás estas palabras a tus compañeros y maestra.



¿Qué sabes de la Luna?

Para aprender más...

La Luna siempre acompaña a la Tierra y gira alrededor de ella, por eso es un satélite. Un satélite es un objeto que siempre da vueltas alrededor de un planeta. Hay otros planetas que tienen más satélites, pero la Luna es el único satélite de nuestro planeta.

La Luna también gira sobre sí misma, tarda 28 días en dar una sola vuelta, es como decir un mes. Al mismo tiempo que va girando sobre sí misma, va girando alrededor de la Tierra.

La Luna tiene unos hoyos que se le han formado por los choques de varios meteoritos. Los meteoritos son piedras muy grandes que viajan en el espacio muy rápido. La Luna protege a la Tierra porque atrae hacia ella los meteoritos. De no estar la Luna chocarían la mayoría con nuestro planeta.

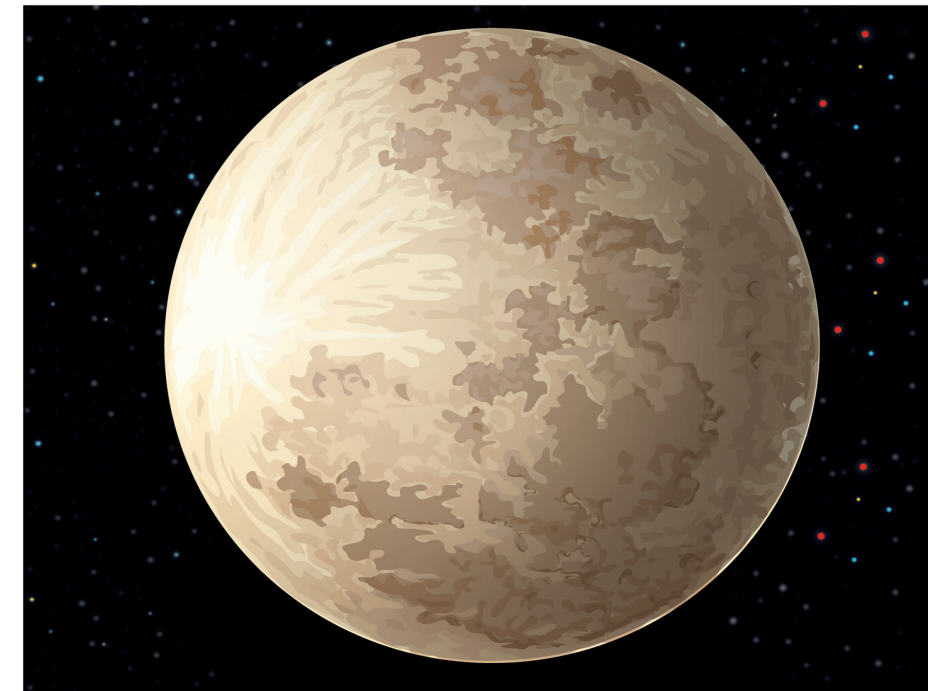

- Explica con tus palabras ¿qué es un satélite? ¿qué es un meteorito?
- Pronuncia la palabra "Luna" dando pasos, luego haz lo mismo con la palabra "satélite". ¿Con cuál palabra pudiste avanzar más al dar los pasos? ¿Qué palabra es más larga? Ahora realiza el mismo ejercicio con la palabra "Tierra" y "planeta". ¿Qué palabra es más corta?
- Observa los siguientes dibujos y pronuncia cada uno mientras das pasos. Pinta de color naranja el cuadrado de la palabra donde des más pasos y de amarillo en el que des menos pasos.

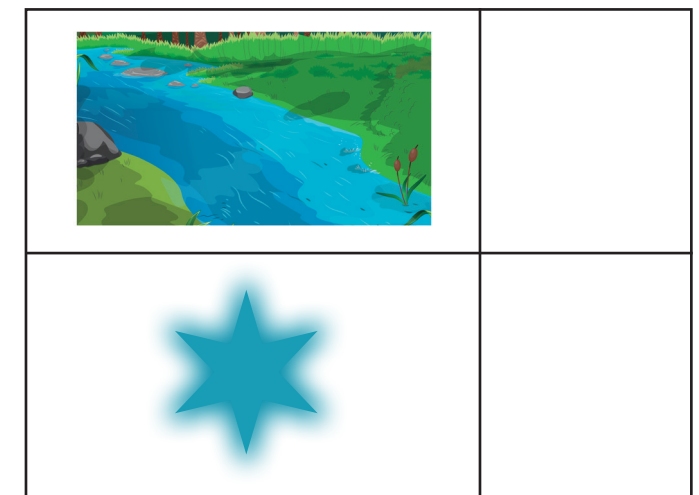
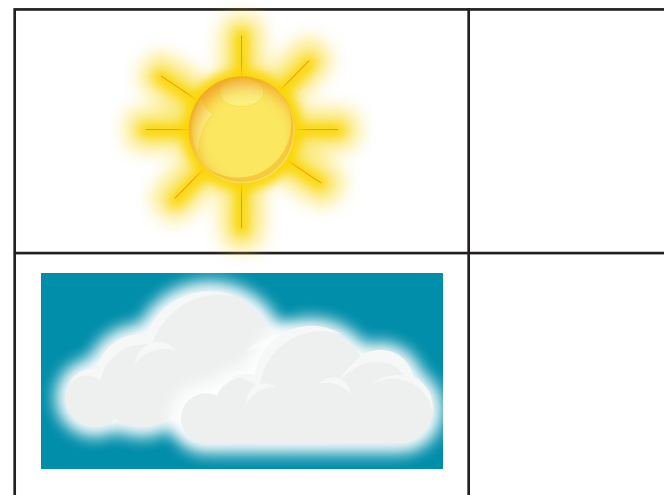
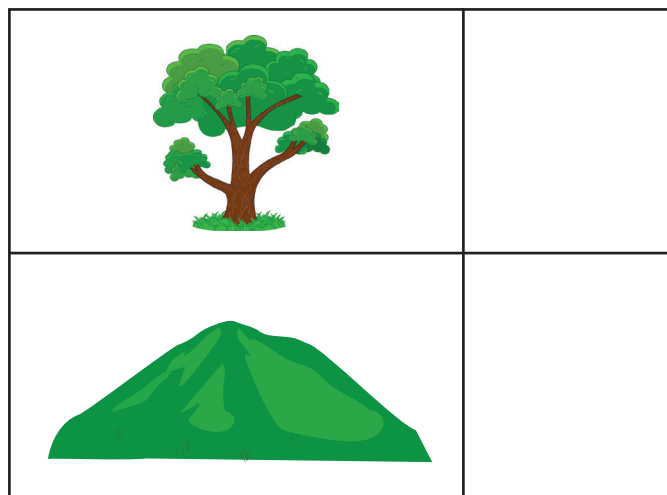

Para hacer en casa...

Muéstrale a tu familia cuántos pasos das al pronunciar tu nombre. Luego hazlo con el nombre de un familiar. Cuéntale a tu maestra cuál nombre fue el más largo o si fueron iguales.

¿La Luna está adentro o afuera del planeta Tierra?

Para aprender más...

La Luna es como una pelota hecha de roca que está en el espacio. Está afuera de nuestro planeta y gira alrededor de él. En la Luna no hay aire ni agua, solo rocas y polvo.

La Luna es más pequeña que la Tierra. Pero es mucho más grande de lo que podemos observar. Esto es porque está muy lejos y desde la Tierra la vemos más pequeña.

Aunque de día no vemos a la Luna, no desaparece, está ahí siempre. No la vemos porque la luz del Sol es tan fuerte que no la podemos distinguir. Mientras que en las noches, la luz del Sol es muy poca.



- Observa el dibujo: ¿En qué es diferente el planeta Tierra y la Luna? ¿Quién es más grande? ¿Cómo es la Luna?
- Repite la palabra "Luna" varias veces. El sonido inicial es /ll/. Escucha estas otras palabras que empiezan con este sonido: lagarto, laguna, loro, ladrar, lunar. Busca otras palabras que inicien con ese sonido y dílas a tu maestra.
- Observa los dibujos que aparecen abajo. Encuentra todos los que empiecen con el mismo sonido que Luna, el sonido /ll/ y enciérralos en un círculo.

Para hacer en casa...

Cuéntale a tu familia lo que aprendiste acerca de la Luna. Fídeles que te digan dos palabras que empiezan con el mismo sonido de la palabra Luna. Mañana las dirás en la clase.

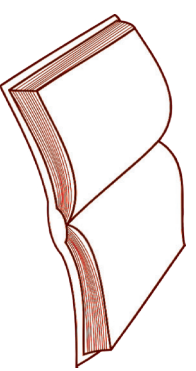
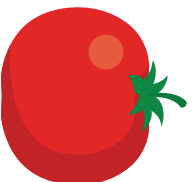
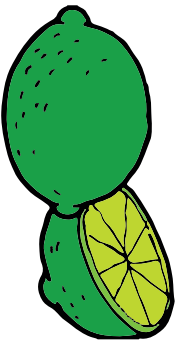
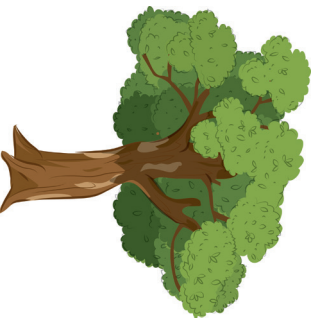
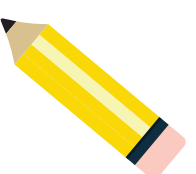

¡A trazar la forma de la Tierra y la Luna!



Para aprender más...

El planeta Tierra es seis veces más grande que La Luna. Esto significa que dentro de la Tierra cabrían seis lunas.

La Luna gira alrededor de nuestro planeta y tarda aproximadamente 28 días en darle la vuelta.

En la noche la Luna me gusta mirar y a las estrellas ver brillar.
Cuando me duermo con la Luna quiero soñar y muy contento despertar.

Haz trazos de círculos en el aire, con tu dedo. Si la maestra dice "Tierra" el círculo debe ser más grande". Si dice "Luna" el círculo debe ser más pequeño. Luego, con crayón del color que escojas, realiza el trazo alrededor del dibujo de la Tierra y de la Luna. Hazlo primero con tu dedo, luego inicia en el puntito negro, siguiendo la dirección de la flecha. Al finalizar los trazos, repítelos en una hoja aparte.

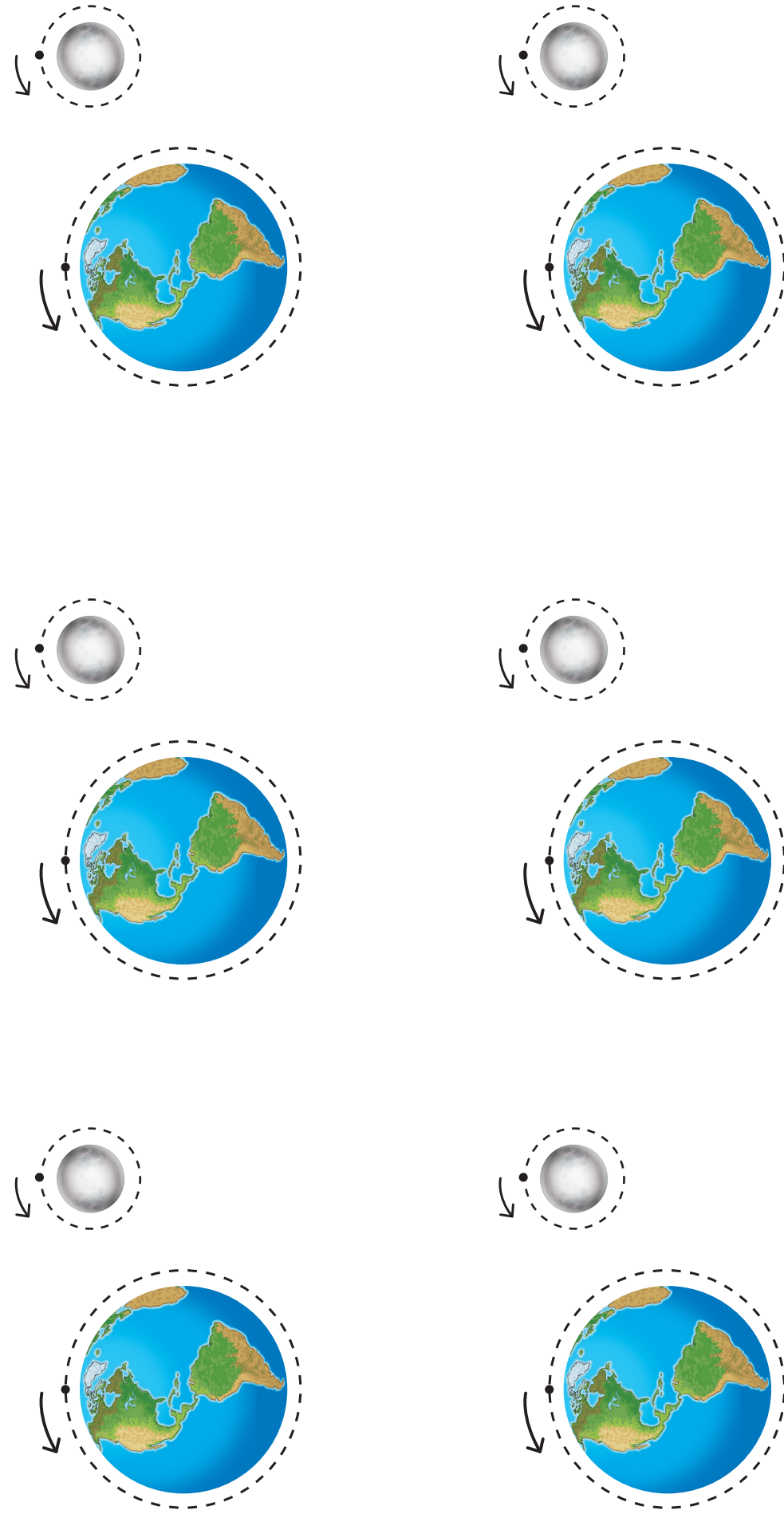

En nuestro planeta hay lugares muy fríos. ¿Qué has oído hablar de ellos?

Para aprender más...

Los lugares más fríos del planeta Tierra se llaman polos. Uno está ubicado en extremo de arriba de la Tierra y se llama Polo Norte. El otro está en el otro extremo de abajo y se le llama Polo Sur. Por estar en los extremos del planeta, los rayos del Sol no llegan con la misma fuerza, por eso esas partes son muy frías. Los polos son tan fríos que están cubiertos de hielo.

El más frío de los polos es el Polo Sur, porque le llegan menos rayos solares. En cambio al Polo Norte le llega un poco más. En el Polo Norte viven algunas personas llamadas esquimales, pero en el polo sur no vive gente. En el Polo Sur viven los pingüinos y en el Polo Norte los osos polares.



- Observa el dibujo. Señala el polo norte y el polo sur. Explica cómo los identificaste. ¿Has probado el hielo? Así de frío son los polos. ¿Te gusta el frío? ¿Por qué? ¿Qué haces cuando sientes mucho frío?
- Escucha con atención la palabra "polo". Repítela despacio. ¿Cuidé el sonido final? El sonido final es /ooo/. Presta atención a las siguientes palabras y si escuchas el sonido /ooo/ al final, te pones de pie: pelo, casa, sapo, mono, moto, clase, carro. Ahora tu maestra las repetirá más rápido. Si te equivocas, no te preocupes, es un juego y estás aprendiendo.



- Señala y di los nombres de todos los objetos que están arriba de la mesa. Luego señala y di los que están debajo de la mesa.
- Observa los dibujos y repite despacio el nombre de cada uno. Marca con una X los objetos cuyo nombre finaliza con el sonido /ooo/.

¿De qué crees que está hecho el cielo?

Para aprender más...

El planeta Tierra está cubierto por una gran capa de aire, que hace posible que respiremos y tengamos vida. Esa capa de aire es la que llamamos cielo.

El aire no lo podemos tocar, pero lo sentimos cuando respiramos. La capa de aire que rodea a la Tierra también la protege de los rayos del Sol. Si los rayos pasaran directamente nos quemaríamos porque son muy fuertes. El cielo los filtra, es decir que deja pasar unos y otros no, como si fuera un colador. Los rayos que no pasan le dan el color azul del cielo.

El humo de los carros, buses y fábricas contaminan el aire, es decir que lo ensucian de sustancias que dañan la salud.

- Sal al patio y observa el cielo. Describe lo que ves. Respira profundamente. ¿Sientes el aire que entra a tu cuerpo? ¿Cómo se siente?
- Repite la palabra "cielo". Ahora repite las siguientes palabras: vuelo, cielo, suelo, velo, huelo. ¿Cuál es el sonido que se parece? El sonido es /elo/. Cuando las palabras suenan igual decimos que riman.
- Observa los siguientes dibujos y une con una línea los que rimen con cielo, que está al centro.

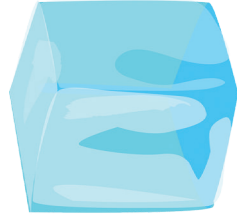
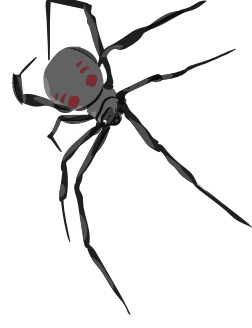
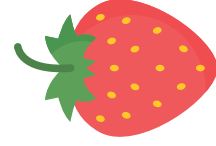

Repite la siguiente rima varias veces.

Un día miraba al cielo
tratando de adivinar,
qué figuras tenían las nubes
y muchas formas pude encontrar.

Para hacer en casa...

Cuéntale a tu familia lo que aprendiste del cielo y dile la rima.

Mira el cielo y busca una figura en las nubes. Cuéntale mañana a tu maestra qué figura encontraste.

¿Cómo se forman las nubes?

Para aprender más...

Los rayos del sol calientan el agua de los lagos, ríos y mares. Se calienta tanto que se convierte en vapor. Es lo mismo que sucede cuando hierve el agua en una olla. El humito que sale de la olla se llama vapor de agua.

De igual forma sucede en los lagos, ríos y mares, el Sol calienta el agua y el vapor sube al cielo y se forman las nubes. Cuando se junta mucho vapor de agua y hace frío las nubes se vuelven otra vez agua. Es cuando llueve y el agua regresa a los ríos, lagos y mares.

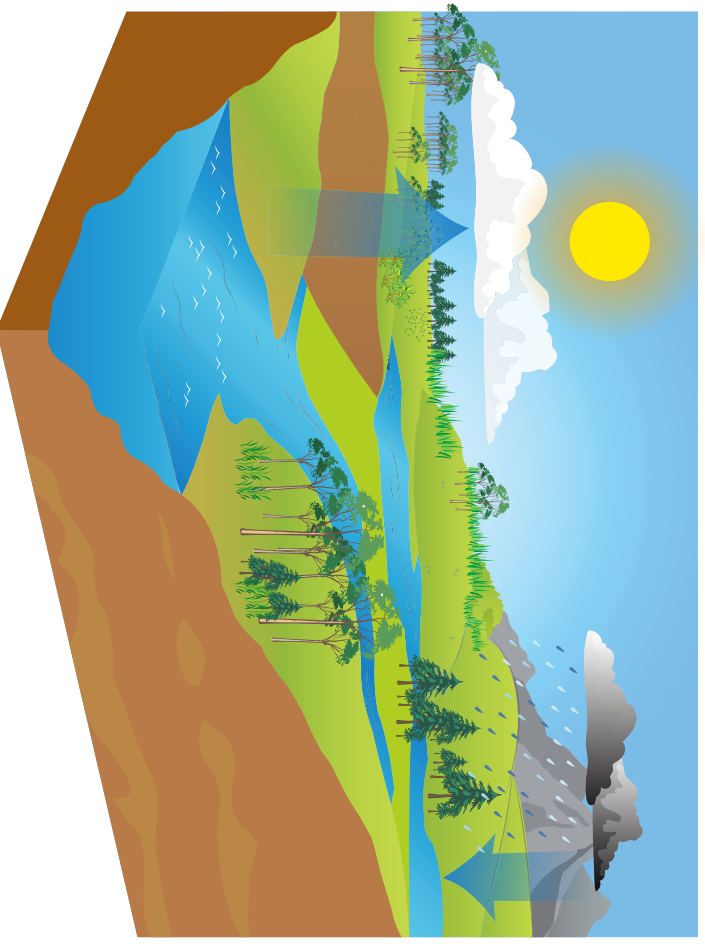

- Observa el dibujo. Señala donde está subiendo el vapor de agua y dónde está bajando el agua en forma de lluvia.
- ¿Qué indican las flechas azules que están en el dibujo? Explica con tus palabras cómo se forman las nubes.
- Escucha la palabra "nube". Repítela en voz alta. ¿Con qué sonido inicia? El sonido es /nn/. Hay otras palabras que inician con ese sonido, escucha: nuevo, nada, nieta, no, nene, nombre. Piensa en otras y dile a tu maestra.
- Observa los tres dibujos que hay en cada fila y di el nombre de cada uno. Presta atención al sonido con el que inicia. Encierra en un círculo los dibujos que inicien con el sonido /nn/

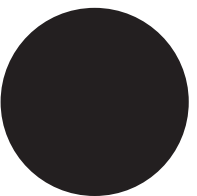
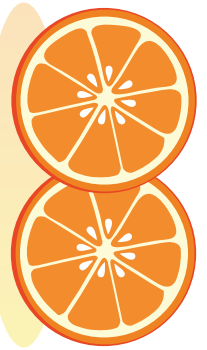
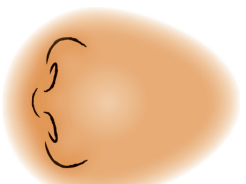
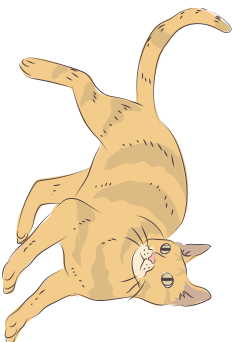
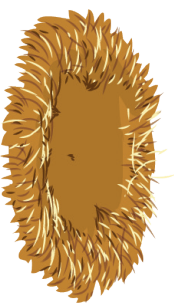

- Observa los dibujos de las nubes. La primera representa el agua que sube en forma de vapor, por el calor del sol y forma las nubes. La siguiente es del agua que regresa en forma de lluvia y la última es del agua nuevamente subiendo.
- Realiza el trazo de abajo hacia arriba y de arriba hacia abajo según te indique la flecha, usando el color azul.

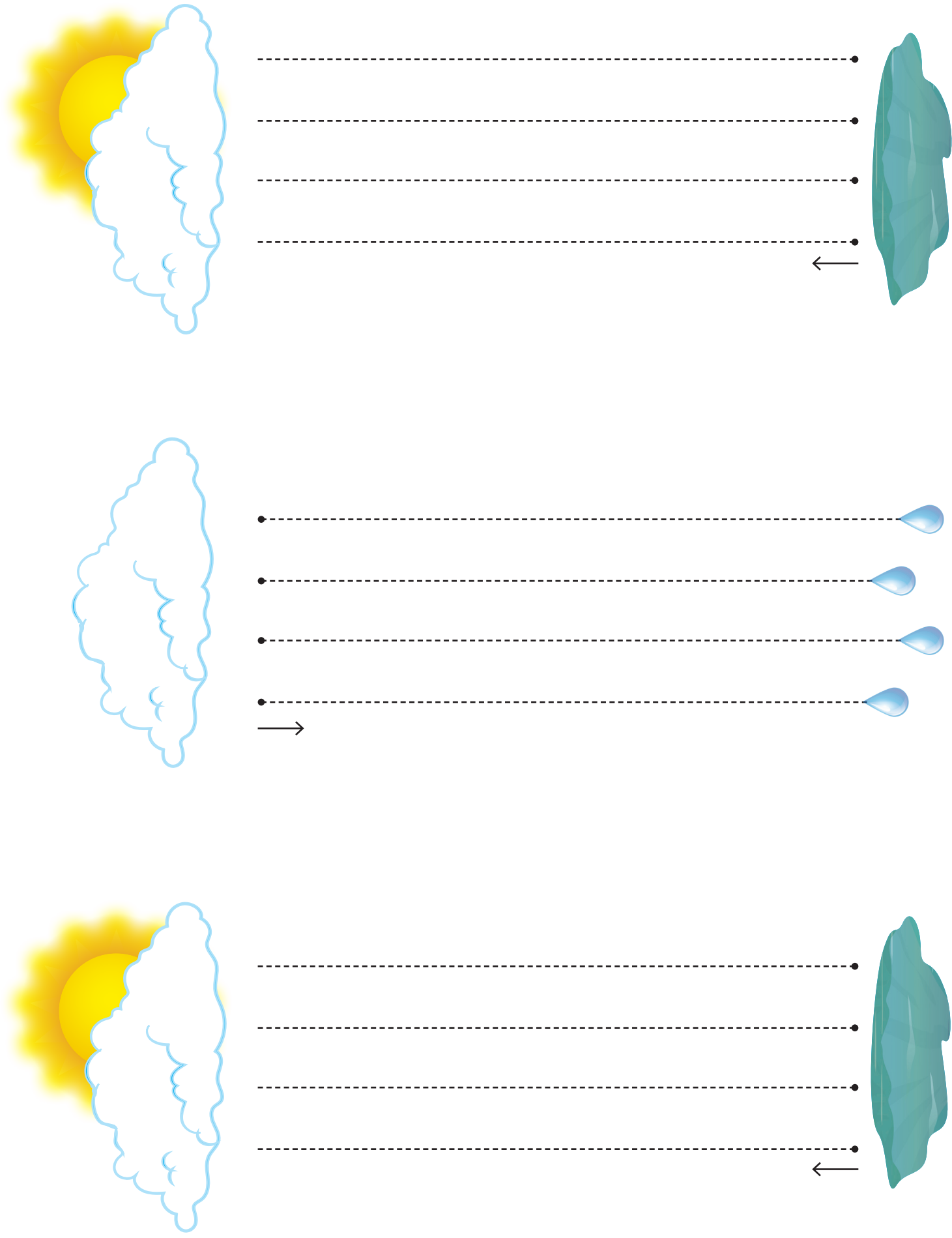

En el recuadro en blanco dibuja un día lluvioso.

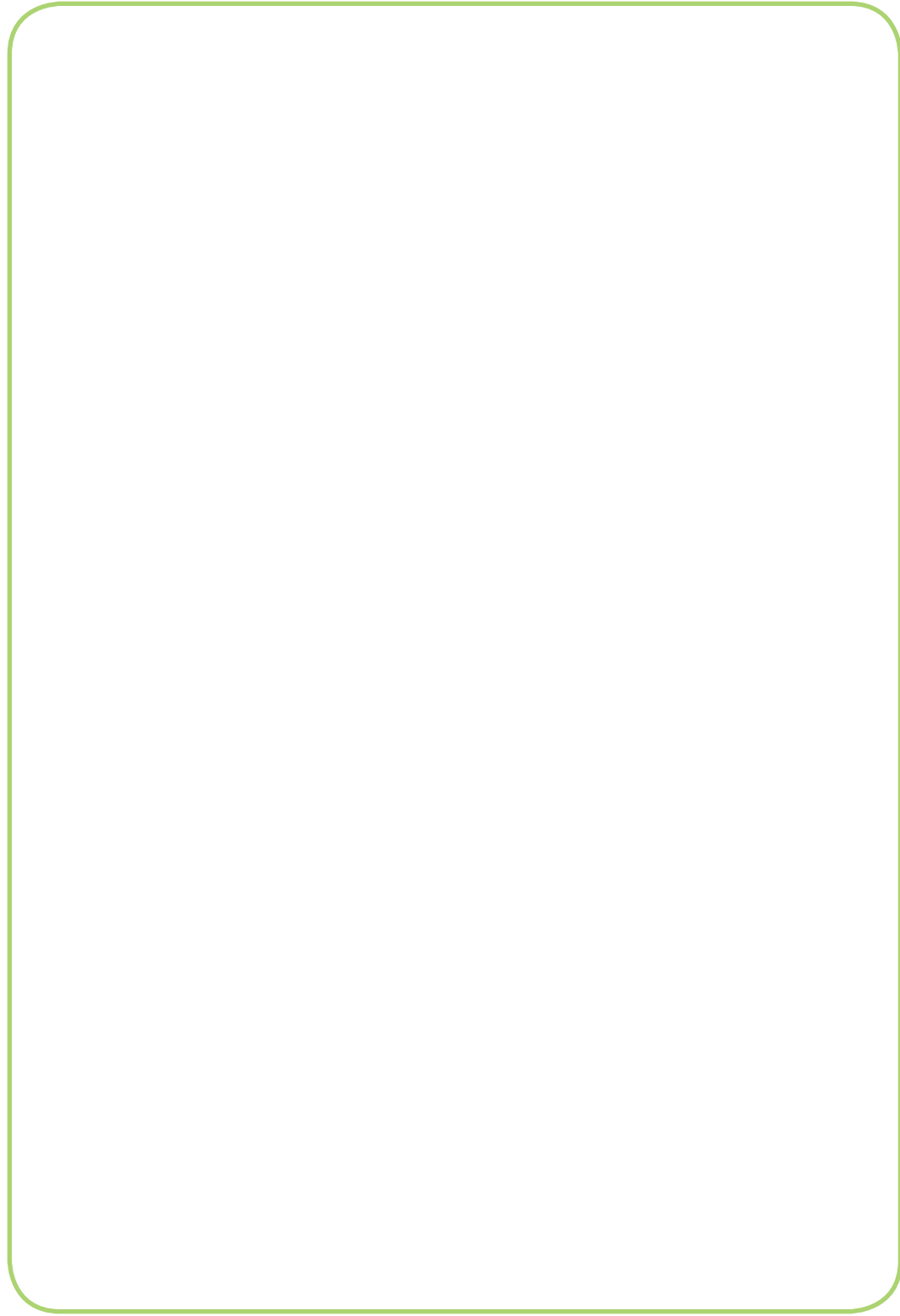

¿Has visto un arcoíris? ¿Cómo es?

Para aprender más...

El arcoíris sale después de que ha llovido o cuando está lloviendo. El arcoíris se forma porque los rayos del Sol atraviesan las gotas de agua. Al atravesar las gotas aparecen siete colores en forma de un arco: rojo, naranja, amarillo, verde, añil, que es un azul más claro como celeste, azul y violeta. Cada rayo de luz está formado por esos colores, solamente que no lo vemos, pero la gota de agua nos ayuda para que lo podamos ver.

En muchas culturas, el arcoíris representa alegría y esperanza. En la cultura Xincan, se asocia el arcoíris con las serpientes sagradas que bajan del cielo a través de sus colores para llevar el agua a la milpa y hacerla florecer.



- Observa el dibujo. ¿Alguna vez haz visto un arcoíris? ¿Dónde? ¿Cuándo lo viste? ¿Qué color del arcoíris te gusta más? ¿Qué cosas son de ese color? Señala en el arcoíris el color que tu maestra diga. Si no sabes alguno, no te preocupes, tu maestra te ayudará.

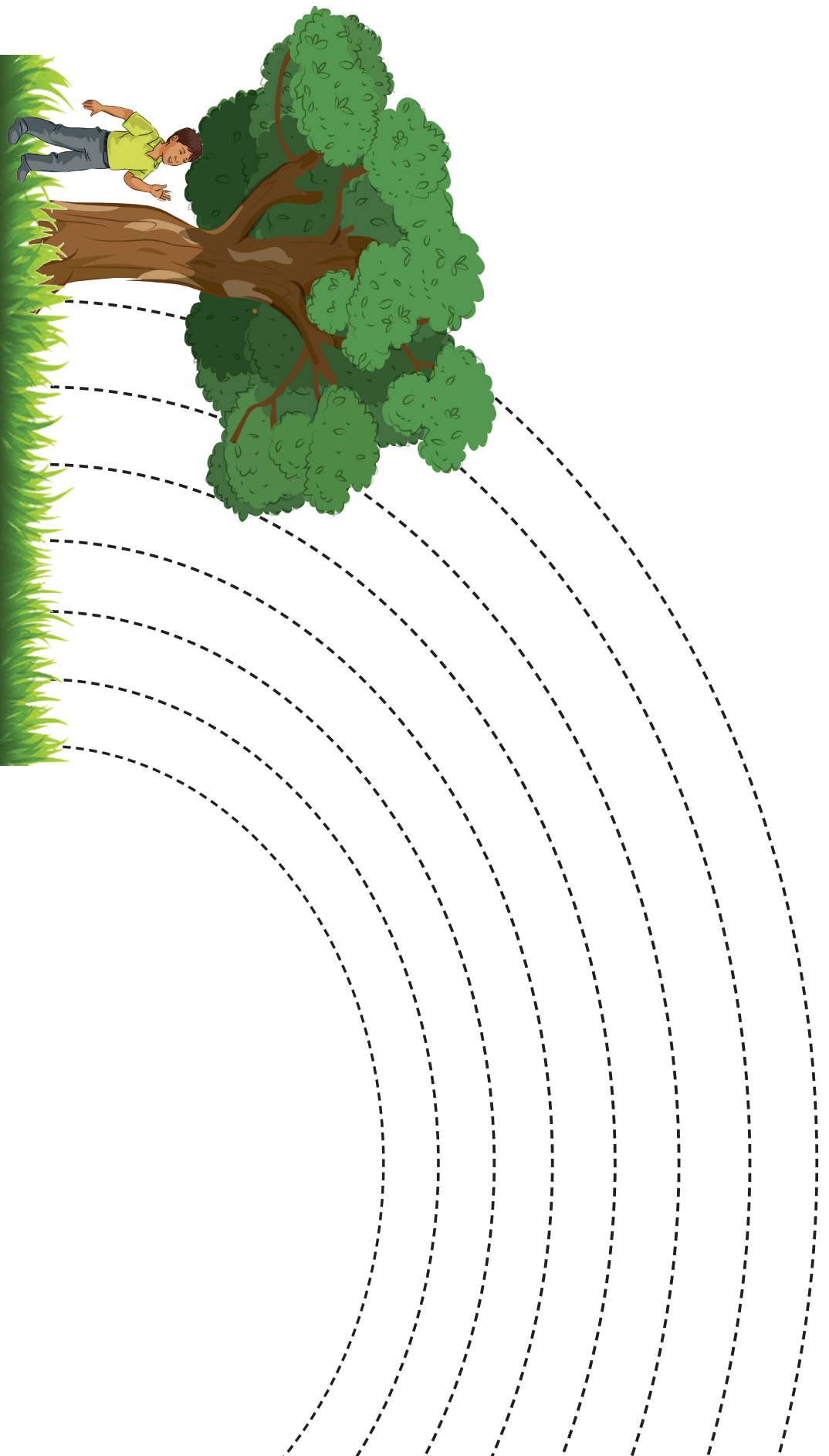

Pablo se fue a pasear al río. Comenzó a llover y se protegió bajo un árbol. Cuando la lluvia pasó, vio hacia arriba y su cara se llenó de asombro al ver un arcoíris. Fue corriendo a su casa a contarle a su familia lo que había visto.

- ¿Qué hizo Pablo?
- ¿Por qué se asombró?
- ¿Qué crees que fue lo que más le gustó de su paseo?

- Escucha con atención el relato y responde las preguntas.
- Haz tu propio arcoíris, jugando a cambiar sus colores. Puedes pintar el dibujo con los colores que quieras. Si quieres pintar un mismo espacio con varios colores, puedes hacerlo. Muestra a tus compañeros cómo quedó tu arcoíris.

Piensa, piensa ¿dónde encajará mejor?



Arcoíris de colores,
que en cielo te dibujas,
con franjas de vivos colores,
eres tan hermoso como un
jardín de flores.

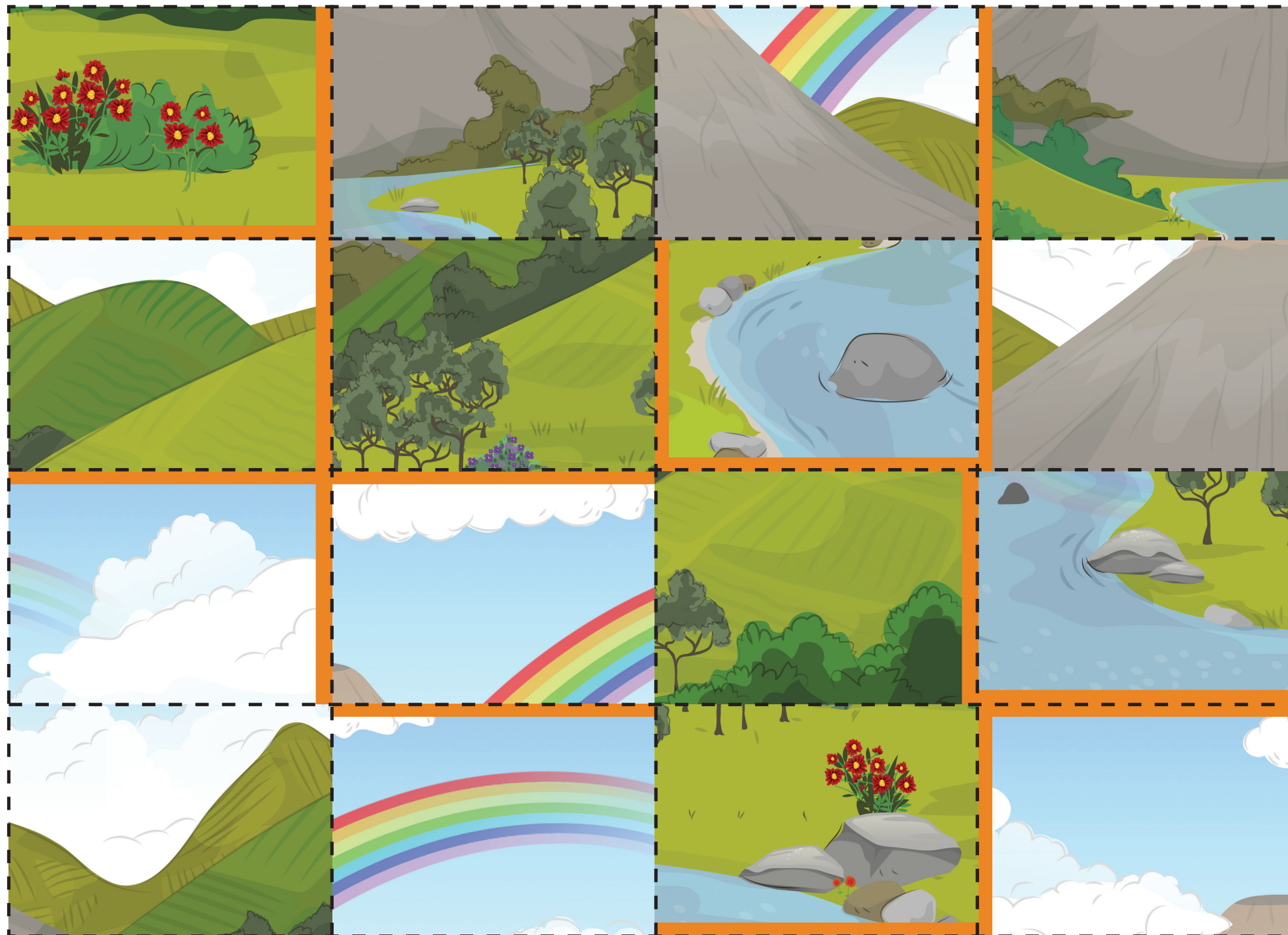

- Recorta las piezas del rompecabezas por la línea punteada y ármalo siguiendo el modelo. Si es necesario inténtalo varias veces hasta que lo logres.
- Repite y aprende la rima del arcoiris.
- Observa el dibujo y explica qué se formó. Inventa una historia sobre el arcoiris.

Para hacer en casa...

Arma con tu familia el rompecabezas.

¿Has visto un volcán? ¿Cómo es?

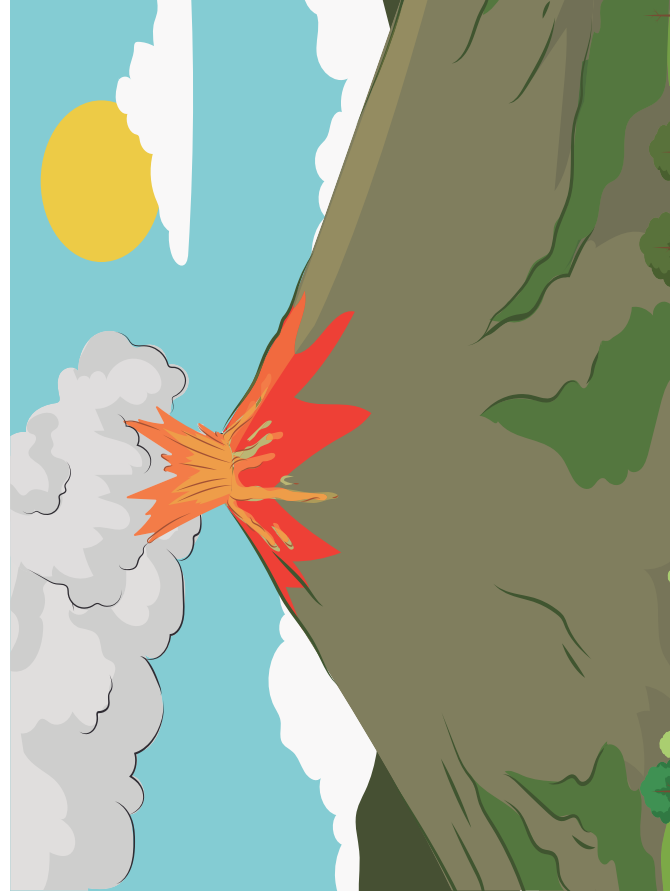

Para aprender más...

En nuestro planeta Tierra hay muchos volcanes. Los volcanes son aberturas en la tierra por donde sale lava, es decir roca fundida muy caliente. La lava sale por un hoyo llamado cráter. A la salida de la lava y ceniza se le llama erupción. Cuando esto sucede se escucha una explosión muy fuerte. Algunos volcanes pueden pasar mucho tiempo sin hacer erupciones.

La mayoría de volcanes tienen forma de cono. Tienen esta forma porque al hacer erupción la lava se riega a su alrededor y va bajando, pero al enfriarse se convierte en roca.

Hay volcanes en todas partes del planeta, inclusive en el fondo del mar y también les sale lava y ceniza.

- Observa la imagen. Señala donde está el cráter. Explica con tus palabras lo que es una erupción.
- Repite despacio la palabra "volcán". Repítela de nuevo y mientras lo haces avanza dando pasos. Marca hasta donde llegaste. Regresa al lugar donde empezaste a caminar y repite despacio la palabra "erupción" mientras avanzas dando pasos. Marca donde llegaste. ¿Qué palabra es más larga? Haz lo mismo con las siguientes palabras: lava y caliente. Cuando termines dile a tu maestra cuál fue la palabra más corta.
- Imita el trazo de un volcán haciendo erupción siguiendo la línea punteada. Repasa los volcanes de color café y la lava de color rojo.

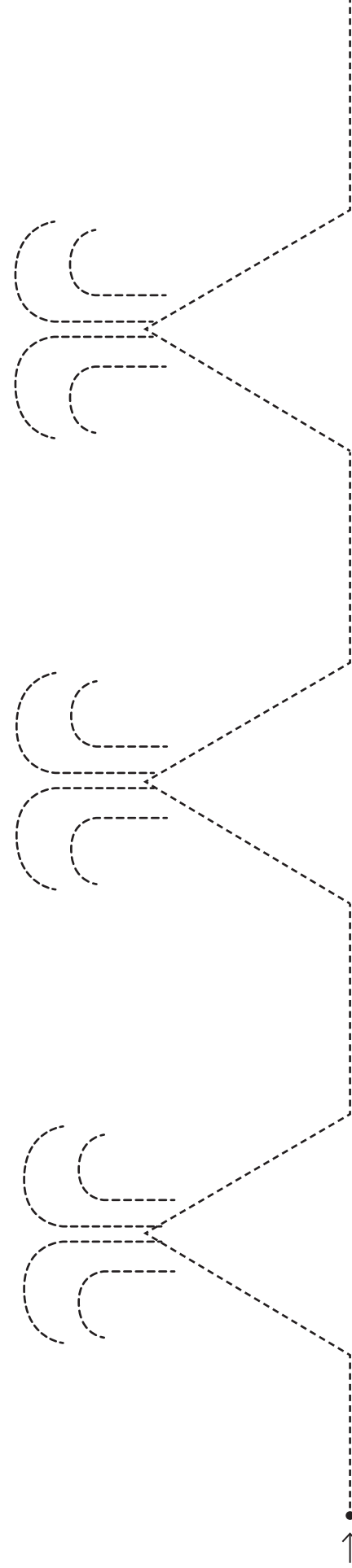
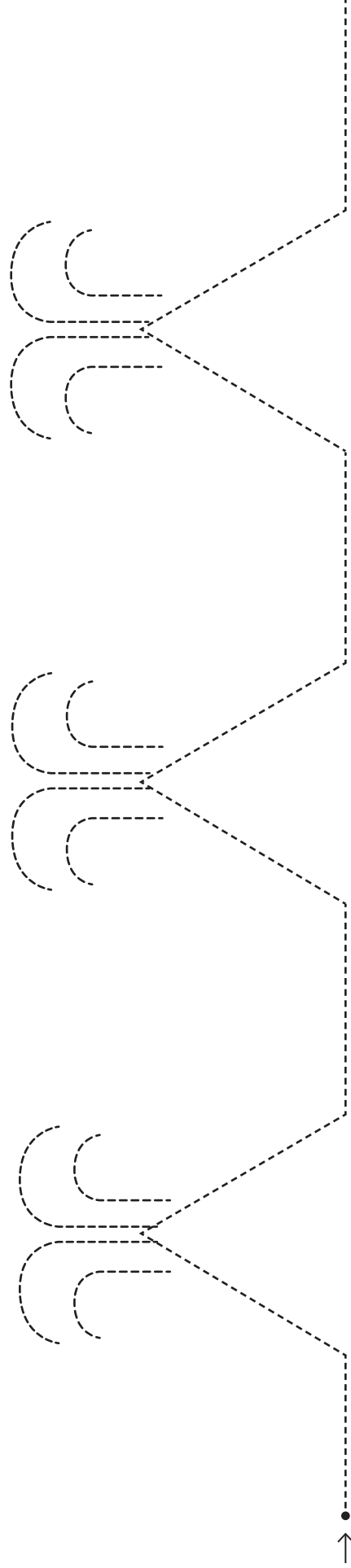

¡Escucha el cuento del volcán ruidoso!

Este cuento se llama "El volcán ruidoso". Antes de empezar responde estas preguntas: ¿Cuándo decimos que algo es ruidoso? ¿De qué crees que tratará este cuento?

El volcán ruidoso

Autora: Claudia Ma. González Alvarez

En un lugar lejano, había un volcán muy bonito llamado Trueno. Pero a las personas que vivían a su alrededor siempre les mantenía con mucho miedo. ¿Por qué crees que tenían miedo? Resulta que el volcán Trueno, siempre estaba haciendo mucho ruido. Hacía rrru, rrru, rrru, día y noche.

Lo que le pasaba al volcán Trueno era que le dolía mucho la panza, se le habían acumulado muchos gases y hacía mucho ruido cuando le salía uno. Era como cuando te sale un pedrito, solamente que estos eran mucho, pero mucho más grandes y ruidosos. ¡Te imaginas!

Un día se oyó un ruido muy fuerte, pero muy fuerte: pprubum, pprubum. Cuando vieron al volcán, había hecho erupción. ¿Sabes qué es una erupción? La erupción es la salida de lava y ceniza.

Al hacer erupción, el volcán Trueno se sintió mucho mejor, había salido todo lo que le producía hacer tanto ruido. Ahora el volcán duerme tranquilo, ya no se le escucha hacer ruido. Toda la gente está muy contenta. ¡Por fin todos duermen en paz!

● Responde: ¿Te gustó el cuento? ¿Por qué? ¿Cómo se llamaba el volcán?

¿Qué le pasaba al volcán? ¿Cómo se sintió al final?

● Repite despacio la palabra "volcán". ¿Con qué sonido inicia? Inicia con el sonido /vv/. Observa los siguientes dibujos y pinta el círculo de los que inicien con el mismo sonido que la palabra volcán. Fíjate en el ejemplo.

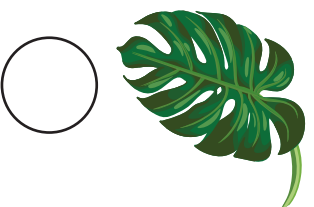
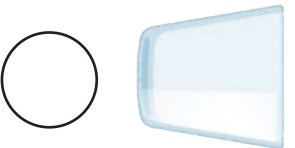
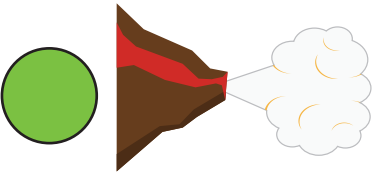

Para hacer en casa...

Lleva las tarjetas a tu casa y cuéntale a tu familia el cuento "El volcán ruidoso".

Recorta las tarjetas con dibujos de lo que sucedió en el cuento. Ordena las tarjetas según lo que pasó primero, después y de último.



¿En dónde encontramos agua en el planeta Tierra?

Para aprender más...

La mayor parte de nuestro planeta es de agua. El agua la podemos encontrar en los mares, ríos y lagos. En los mares el agua es salada y en los ríos y lagos es dulce. También en los polos hay agua solo que convertida en hielo.

La mayor parte del agua es salada y no es buena para beberla porque contiene mucha sal. El agua que nos sirve para vivir es el agua dulce y que se encuentra en los ríos y lagos.



- Observa el dibujo. ¿Qué ves? Es una cascada. La cascada es una caída de agua que se forma cuando el terreno por donde corre el agua se corta y cambia de posición. ¿Conoces alguna cascada? ¿Hay algún río, lago o mar cercano que conozcas? ¿Cómo es? ¿Cómo se llama el lugar dónde está?
- Repite la palabra "cascada". Ahora repítela despacio. ¿Cuál es el sonido inicial? El sonido inicial es /ccc/. Escucha otras palabras que tienen este sonido: cama, caliente, culebra, colorado, conejo, cacao, conejo.
- Pronuncia el nombre de cada dibujo y si comienza con el sonido /ccc/ marca con una X el cuadro que está abajo.

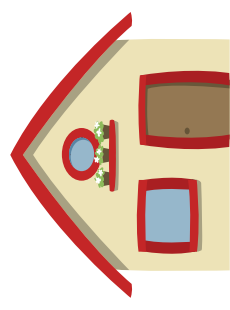
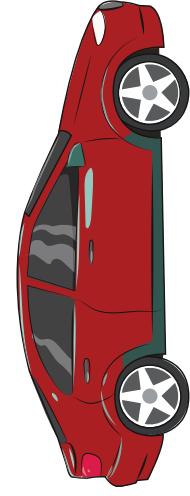

¿Cómo podemos cuidar el agua de nuestro planeta Tierra?

Para aprender más...

El agua se saca de los ríos o de los pozos y llega a las casas a través de unos tubos que van por debajo de la tierra. Primero, el agua pasa por un lugar donde se limpia y se hace potable, es decir adecuada para poderla beber. Luego, esta agua potable se distribuye a las casas. Hay muchas personas que tienen que ir hasta el río para obtener agua y para poderla tomar y no enfermarse, necesitan hervirla.

Todos los seres vivos del planeta Tierra necesitan agua para vivir, por ello debemos cuidarla. Evitemos desperdiciar el agua cuando nos lavamos. Dejemos bien cerrados los chorros para que no gotee agua. No tiremos basura en los ríos y lagos, eso los contamina, es decir los ensucia.



- Observa el dibujo del río: ¿Quiénes están usando el agua del río? ¿Para qué les está sirviendo? ¿Para qué crees que la usará el niño y su mamá? ¿Tienes agua en tu casa? ¿Para qué la usas? ¿Qué haces para cuidar el agua?
- Observa las tres figuras que aparecen abajo, son dibujos de agua, flores y sopa. Recórtalas y pégalas para completar las oraciones. Tu maestra leerá las oraciones, una por una, y tú debes colocar la figura que la complete.

Con el agua riegas las

El agua sirve para hacer una

Al lavarte las manos no desperdicias el



¡Juguemos resolviendo problemas!

1. Cinco peces de colores en el río están jugando. Dos de ellos se aburrieron y a otro río se fueron nadando. ¿Cuántos peces quedaron?
2. Una linda mariposa al río llegó y con otras dos que ahí estaban se encontró. ¿Cuántas mariposas hay ahora en el río? ¿De qué colores son?
3. Tres pajaritos a una rama volaron y juntos una canción cantaron. Uno de ellos se cansó y a otra rama para dormir voló. ¿Cuántos pajaritos se quedaron cantando?
4. Una rana a su hermana perdió y muy triste al pie del árbol se quedó. ¿Ves dónde está la rana triste? Un día su corazón se alegró, porque su hermana apareció y un fuerte abrazo le dio. ¿Cuántas ranas hay ahora?
5. Dos amigos armadillos en el río siempre jugaban y muchos insectos cazaban. Un nuevo armadillo a este río llegó. El lugar le gustó mucho y ahí a vivir se quedó. ¿Cuántos armadillos hay ahora?
6. Tres pececitos decidieron hacer una competencia para ver quién nadaba más rápido. Uno de ellos decidió irse a otro río porque muy atrás se quedó y como perdió, se enojó. ¿Cuántos pececitos quedaron?
7. En la rama de un árbol un pajarito se paró y desde ahí al Sol miró. Como estaba muy contento se puso a cantar. A lo lejos, dos pajaritos lo escucharon. Cantaba tan bonito que los dos pajaritos a la par se le pusieron y muchos aplausos le dieron.



¿Qué es un bosque?

Para aprender más...

En nuestro planeta Tierra hay muchas partes que están llenas de árboles. Estos lugares se llaman bosques y los hay en todas partes del mundo. Los bosques son diferentes por el tipo de clima y los árboles que crecen. En los lugares donde el clima es frío, crecen árboles como los abetos y pinos, que son muy altos. Si el clima es caliente, crecen árboles como la caoba y el cedro. Los bosques ayudan a que haya agua, a que la tierra no se erosione, es decir que no pierda su riqueza, que sea buena. Además, es la casa de muchos animales.

Los bosques se pueden destruir por la tala de árboles, es decir que se cortan muchos árboles. También, por incendios y plagas, por eso hay que cuidarlos.



- Observa el dibujo del bosque. ¿Cómo es? ¿Qué animales crees que viven ahí? ¿Para qué nos sirven los bosques? ¿Hay bosques en tu comunidad? ¿Conoces alguno? Cuéntale a tu maestra.
- Pronuncia varias veces la palabra árbol. ¿Con qué sonido inicia? Es el sonido /aaa/. Escucha estas otras palabras que también inician con este sonido: amarillo, azul, Ana, amigo, abrazo, ajo, arroz.
- Observa la letra que está debajo del dibujo del árbol. Es la letra con que inicia la palabra árbol. Alrededor hay varias letras. Busca las que sean iguales y cuando las encuentres, píntalas con crayón.

a l u a o

l o a a l

a a u a

e o a l a

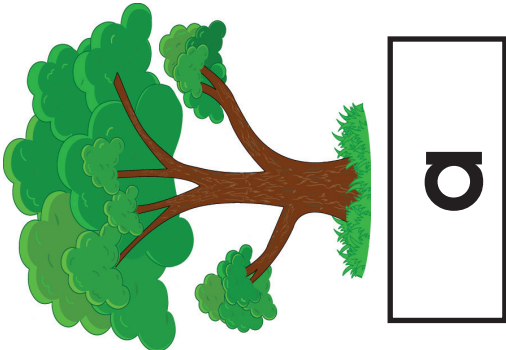

¿Qué pasaría si no existieran árboles?

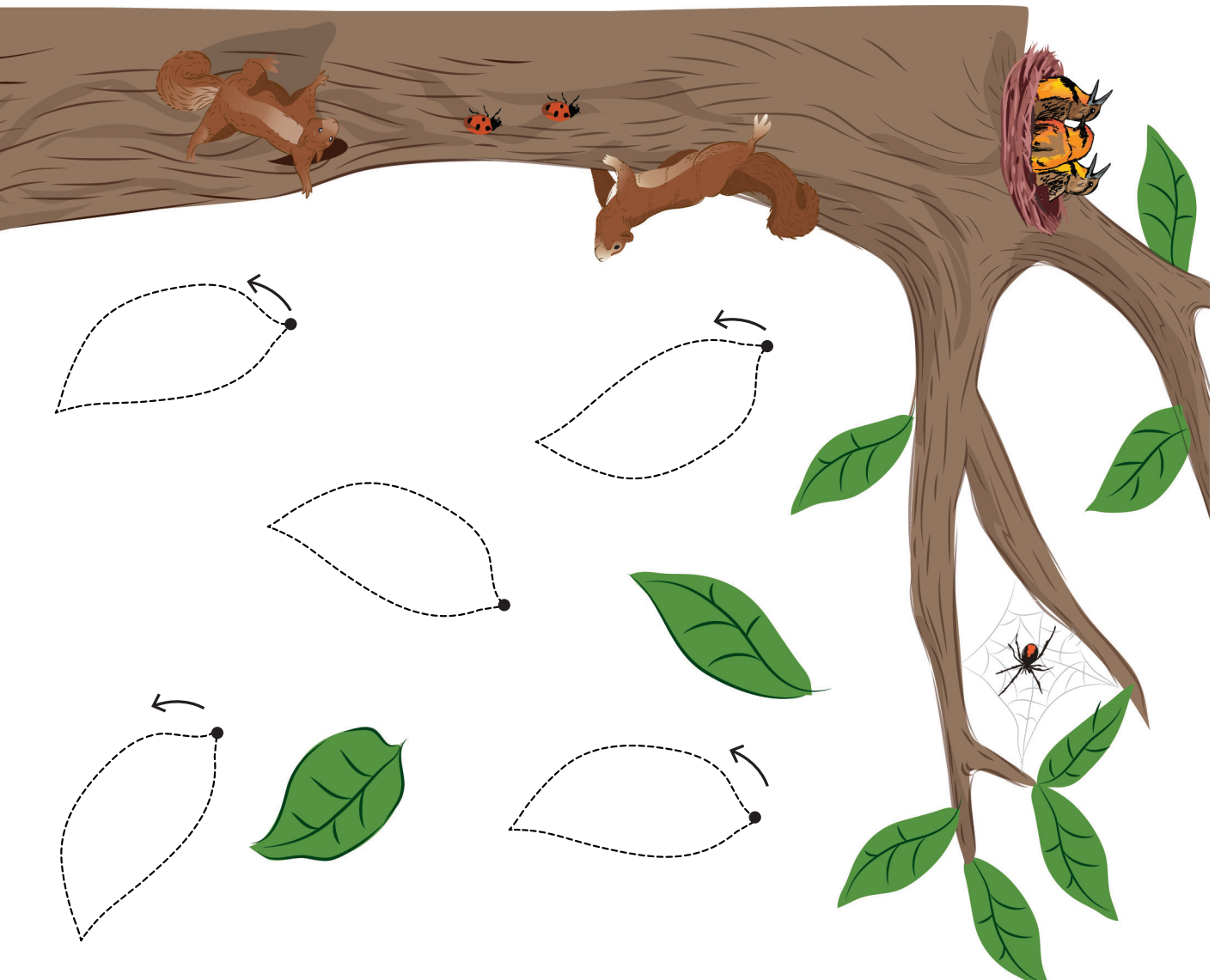

Para aprender más...

Los árboles son muy útiles: ayudan a mantener limpio y puro el aire que respiramos y que necesitamos para vivir. También, nos proporcionan frutos para alimentarnos y son la casa de muchos animales, como por ejemplo ardillas, pájaros, monos, arañas y muchos insectos. Por todo esto debemos cuidar los árboles y evitar cortarlos. Si necesitamos cortar alguno, debemos sembrar otros.

En la cultura maya se acostumbra pedir permiso a la madre naturaleza cuando se va a cortar un árbol. Esto se hace como una muestra de respeto porque saben lo importante que es.

- Observa el árbol: ¿Ves los animales que viven en él? ¿Qué pasaría si alguien corta este árbol? Cuenta todos los animales que veas y di cuántos hay de cada uno. ¿Hay más ardillas o pajaritos?
- ¿Ves las hojas que caen de los árboles? Cuenta cuántas son. Luego, con tu dedo, en el aire, realiza el movimiento de las hojas cayendo de un árbol. Ahora, con tu dedo y luego con crayón de color verde, repasa el contorno de cada hoja.

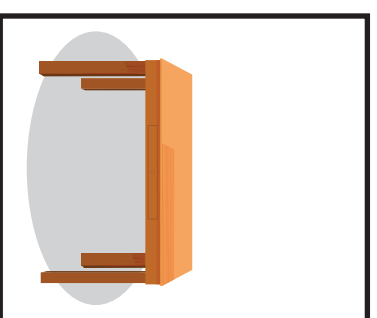
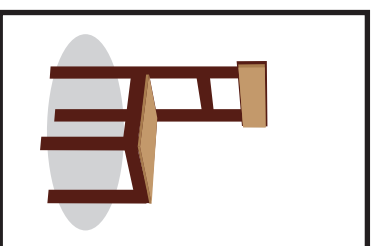
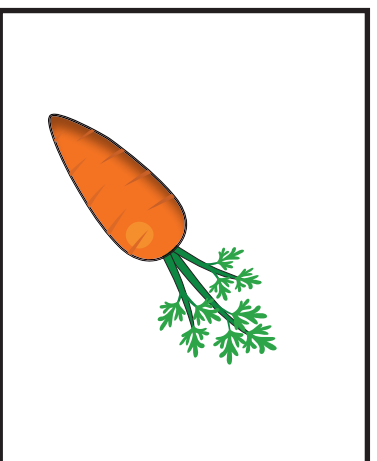
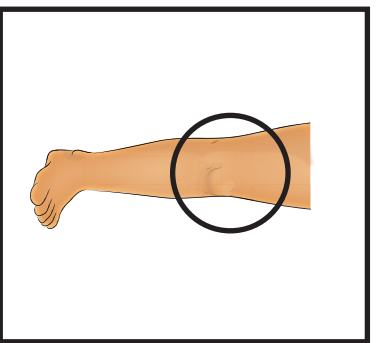

Pronuncia la palabra "ardilla" varias veces. Luego, pronuncia el nombre de cada una de las imágenes que están en los cuadros. Escucha cómo suena cada una. Si te das cuenta, el sonido de algunas palabras termina igual que la palabra "ardilla". Encierra en un círculo el dibujo de las palabras que suenan igual. Cuando el sonido de las palabras termina igual, se dice que riman.

¡A contar un cuento!

- Este cuento se llama: "¡Miau, miau la Luna quiero tocar!". La autora de este cuento, es decir la persona que lo escribió se llama Claudia González Alvarez.
- Recorta las tarjetas de este cuento y colócalas en orden. Tu maestra te apoyará.
- Observa la primera tarjeta: ¿Crees que la Luna se puede tocar? ¿Por qué? Escucha la historia.
- Después de leer responde: ¿Qué le pasó al gato? ¿Por qué le pasó? ¿Qué sucedió al final? Cuenta la historia con tus propias palabras, diciendo lo que sucede en cada tarjeta.



¡Miau, miau la Luna quiero tocar!

Autora: Claudia González Alvarez



Había una vez un hermoso gato blanco. Cada noche de luna llena subía al tejado para verla mejor. Una noche la quiso tocar y muy alto se estiró.

1



De repente perdió el equilibrio y del árbol se cayó. Un niño desde la casa lo vio caer y muy rápido salió a ver. Tenía pena que se hubiera lastimado.

3



El niño entre sus brazos lo tomó. Lo acarició para tranquilizarlo. El gatito mientras se dejaba querer, alargó su patita y el reflejo de la Luna pudo tocar. ¡Miau lo logró!

4



Como no llegaba, decidió trepar al árbol que tenía a la par. Subió hasta arriba. Se estiró todo lo que pudo, pero tampoco pudo tocarla.

2

¡Juguemos con los sonidos y palabras!

• Observa las tarjetas con dibujos. Menciona el nombre de cada figura en voz alta y escucha cómo suenan. En la parte de atrás de esta hoja, encontrarás las indicaciones que tu maestra te dará, para jugar con los sonidos de estas palabras. ¡Será divertido!

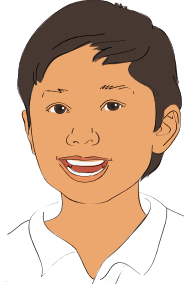
 Luna	 Tierra	 volcán	 árbol	 montaña
 nube	 Sol	 planetas	 noche	 estrella
 arcoíris	 cielo	 río	 polos	 hoja
 catarata	 agua	 gota	 niño	 rama

¡Juguemos con los sonidos y palabras!

Con esta hoja de dibujos podrás jugar varios días. Tu maestra te dará las indicaciones de qué ejercicios realizar, te recomendamos hacer tres diferentes cada día.

- **Sonidos iniciales**

Busca figuras que su nombre comience con el sonido /m/. Repite este sonido: /mmm/. Veamos un ejemplo: mmmamá y mmmmano. Ahora busca y señala. ¿Qué figuras encontraste? Encuentra otras figuras que empiecen con /aaa/. /rrr/. Busca una figura que inicie con el sonido /lll/. /ppp/. /ttt/. /eee/.

- **Sonidos finales**

Busca figuras que su nombre finalice con el mismo sonido. Repite este sonido: /ooo/. Veamos un ejemplo: palooo y mundooo. ¿Qué figuras encontraste que terminen con el sonido /ooo/? Busca otras figuras que finalicen con los siguientes sonidos: /aaa/. /lll/. Busca una figura que finalice con el sonido /eee/. /sss/.

- **Palabras cortas y largas**

Observa las palabras que identifican a cada figura. Señala una cuya palabra sea corta y una que sea larga. Veamos un ejemplo: Sol es una palabra corta. Planeta es una palabra larga.

- **Sonidos que encontramos en nuestro planeta Tierra**

En la Tierra hay muchos sonidos que escuchamos a menudo. Por ejemplo, el sonido del viento hace: sh, sh, sh. ¿Qué otros sonidos has escuchado? Pasa frente a tus compañeros y muéstrales el sonido de la lluvia, de un volcán cuando hace mucho ruido, del agua cuando gotea en un chorro, el sonido de un perro aullando. Si se te ocurren otros sonidos, también los puedes hacer.

- **Dividiendo las palabras**

Escoge tres figuras y repite su nombre acompañado de pasos, luego con brincos y finalmente con palmadas.

- **Adivinanzas**

Vamos a jugar a adivinar. Tu maestra te dará unas pistas de la figura que debes buscar. Cuando la encuentres señálala y díla en voz alta.

- ✓ Es el lugar donde vivimos, viven los animales y todo lo que existe.
- ✓ Está formada de vapor de agua y se encuentra en el cielo.
- ✓ Se forma cuando los rayos del Sol atraviesan una gota de agua.
- ✓ Es la casa de muchos animales y nos dan aire puro.
- ✓ Es una elevación de tierra, la mayoría está cubierta de árboles.
- ✓ Vive en madrigueras, come lombrices y es del tamaño de una mano extendida.
- ✓ Hace mucho ruido cuando hace erupción y saca lava.
- ✓ Es la que acompaña a la Tierra y la vemos de noche.
- ✓ Son los lugares más duros del planeta tierra.

- **Características de las figuras**

- Escoge tres figuras y di algo que sepas de ellas. Por ejemplo: El cielo está formado de aire.

El maravilloso mundo animal



Cortar aquí



¿Qué sabemos?

Observa tu póster. Busca a todos los animales que hay en él. Encuentra algunos que son pequeños y otros que están escondidos en alguna parte. Platica con un compañero acerca de los animales que encontraron. También, acerca de cuáles animales conocen personalmente y cuáles solo en libros o por televisión. Señalen los animales que no conocen. Luego, conversen acerca de otros animales que conocen pero que no están en el póster.

Para aprender más...

Los animales son una gran familia. Se diferencian de otros seres de la naturaleza, porque se mueven de un lugar a otro para buscar su alimento.

En todas partes del mundo hay animales: en el mar, en la selva, en el bosque, en lugares cubiertos de hielo y bajo tierra. El lugar donde viven los animales se llama hábitat.

Algunos hábitats están en la tierra, se llaman terrestres, como el bosque, la selva y los lugares cubiertos de hielo. Otros están en el agua y se llaman acuáticos, como los ríos, los lagos y el mar. Por ejemplo, el pez vive en un hábitat acuático, que es el río. El venado vive en un hábitat terrestre, que es el bosque. En su hábitat, los animales encuentran todo lo que necesitan para vivir.

En cada hábitat, los animales construyen su vivienda para cuidarse de la lluvia, el frío, el Sol y de los depredadores, es decir, de otros animales que puedan comérselos. Cada animal tiene su propia vivienda.

La vivienda de los pájaros se llama nido. Animales como los castores y los conejos, viven en madrigueras, que son túneles que cavan debajo de la tierra. Hay animales que viven en casas construidas por otros, pero mejoran colocando ramas, pasto u hojas para vivir más cómodos. Otros, como los jaguares y tigres, no construyen sus casas, sino utilizan espacios naturales como cuevas.



Observa de nuevo tu póster. Junto a dos compañeros más, haz lo siguiente:

- Señala cuál animal te gusta más y cuéntale a tus compañeros por qué te gusta.
- Señala los animales más grandes y los más pequeños.
- Señala los animales que viven en el subsuelo, es decir, bajo tierra.
- ¿Cuántos pájaros ves? ¿Cuántos venados hay? ¿Hay más ardillas o castores? ¿Cuántas tortugas encontraste?
- ¿Sabes cómo se llaman esos animales de color negro que viven debajo de la tierra? Se llaman topos y tienen unas patitas y garras muy fuertes.
- Elige un animal y dibújalo en su vivienda. Muestra tu dibujo a tus compañeros y explícales cómo es el lugar donde vive.

Pegar aquí



Este póster pertenece a:

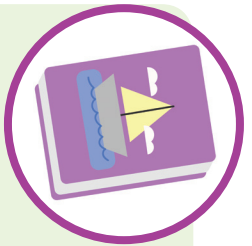

¿Quién aparece y desaparece?

Autora: Mariene Grajeda

Un día, en la selva, nacieron tres hermosos cachorros de una leona llamada Tula.

Pasadas unas semanas, los cachorritos habían abierto sus ojos, eran muy curiosos. Se asomaron por primera vez fuera de la cueva donde vivían con Tula. A partir de ahí, los tres cachorritos disfrutaban persiguiendo todo lo que se movía.



En una ocasión, tocaban y tocaban a una pequeña serpiente que pasaba por ahí. ¿Qué crees que les pasó?.. La serpiente cansada de que la molestaran, les dio un suave mordisco y los alejó.

Un día, los cachorritos caminaban por la selva cuando vieron un pequeño animal que hacía un agujero en un árbol con sus dientes. Sin pensarlo, los tres corrieron hacia él. El animalito al verlos, salió corriendo hasta que, de repente, desapareció y apareció por otro lado. Lo corrieron de nuevo y volvió a desaparecer.

¿Quién es ese animal que aparece y desaparece? —se preguntaban los tres cachorritos extrañados.

—¿Qué pasa aquí?— les preguntó Tula.

—Pues, es que hemos perseguido un animal que aparece y desaparece ¿será un mago?



Tula sonrió y les explicó: -No es un mago, el animal que vieron es un travieso topo que vive en largos túneles que cava debajo de la tierra. Como los túneles tienen muchas salidas, él puede entrar por un agujero y luego salir por otro.

—¡Ahhhhh! Dijeron en coro los cachorritos. Entonces vamos a jugar como él de escondite. De ahí en adelante, todos los días jugaban a esconderse entre las hojas y piedras del bosque y se divertían mucho.

1. Comenta con tus compañeros lo siguiente:

- ¿Te gustó el cuento? ¿Cuál fue la parte que más te gustó? ¿Por qué?
 - ¿A quiénes se les llama cachorros o cachorritos? ¿Qué les pasó a los leoncitos?
2. Repite después de tu maestra, el nombre de cada dibujo. Une con una línea los dibujos cuyo nombre rima, es decir, que su final suena igual. Fíjate en el ejemplo.

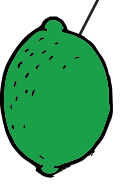
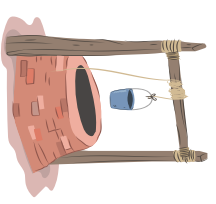
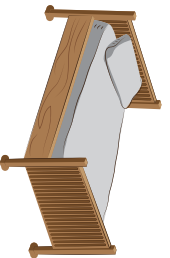

¿Sabes qué es una selva?

Para aprender más...

La selva es un lugar en donde hay muchos árboles muy altos, diferentes plantas y flores. En la mayoría de selvas llueve casi todo el año y hace mucho calor. También existen selvas frías, que se encuentran en montañas. Viven muchos animales diferentes a los que podemos ver en la ciudad o comunidad, como serpientes, tortugas, cocodrilos, sapos, monos, tigres, leones, elefantes y cebras. También viven peces e insectos, que son los más abundantes.

La vida en la selva está llena de movimiento y ruido, pues los animales que ahí viven, caminan buscando alimento, cazan, juegan, construyen viviendas y producen sonidos para comunicarse de día y de noche.



- Observa el dibujo. ¿Te gusta esta selva? ¿Qué es lo que te gusta? ¿Conoces a estos animales? ¿Qué sabes de ellos? Ahora, cierra tus ojos e imagina por un momento cómo es la vida en la selva. Si quieres, puedes contar lo que imaginaste. ¿Sabes cuál es el sonido que hace el mono, el león y el pájaro? El mono aúlla, el león ruge y el pájaro, pía. Intenta imitar estos sonidos. Fíjate cómo lo hace tu maestra.
- Recorta las tarjetas. Si aún no lo sabes hacer solo, dile a tu maestra, ella te ayudará. Reúnete con un compañero, revisen sus tarjetas y respondan: ¿Cómo se llama cada animal? Píde a tu maestra que te diga los nombres de los que no conoces. Levanta la tarjeta que tu maestra te indique y repite despacio su nombre. Junto a tu maestra, repite el nombre del dibujo dando palmadas conforme lo pronuncias. Fíjate en el ejemplo: /mo/-/no/. Escucha el sonido con el que terminan los nombres de cada animal. Agrupa las tarjetas que finalizan con el mismo sonido.



¿En qué son diferentes los sapos y las ranas?

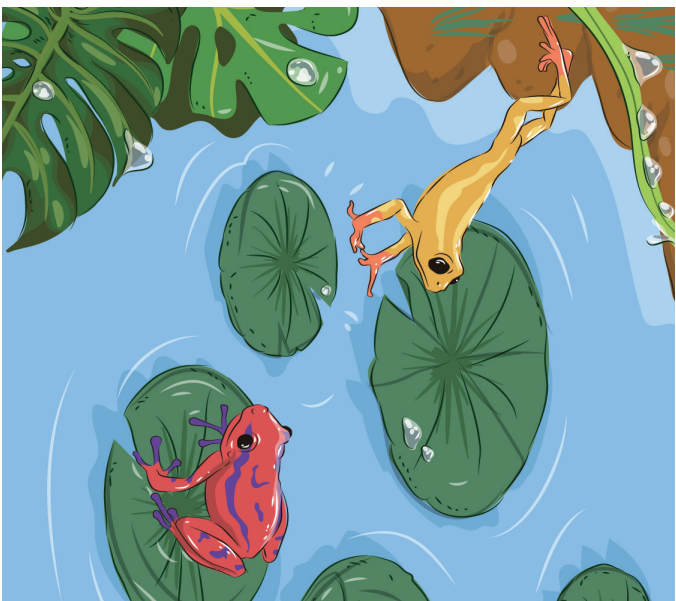

Para aprender más...

Las ranas y los sapos pertenecen a la misma familia, pero son diferentes. La rana tiene una piel suave y húmeda, mientras que el sapo la tiene seca y áspera, es decir que no es lisa. Las ranas son pequeñas y los sapos son grandes. Los sapos son gordos y las ranas delgadas. Las ranas tienen las piernas largas, mientras que los sapos las tienen cortas. Las ranas les gusta estar en el agua y en lugares húmedos, en cambio los sapos prefieren los lugares secos y la tierra. Las ranas dan grandes saltos, los sapos caminan y se arrastran.

● Observa los dibujos. ¿Cómo es el lugar donde habitan o viven las ranas? ¿Cómo es el lugar donde habitan los sapos? ¿En qué se parecen las ranas y los sapos? ¿En qué son diferentes?

● Pronuncia varias veces la palabra "sapos". Escucha el sonido con el que inicia: /sss/ y con el que termina: /sss/. Pronuncia ahora la palabra "ranas", varias veces. ¿Con qué sonido inicia? ¿Con cuál termina? ¿Qué sonido tiene en común las palabras sapos y ranas? Encuentra otras palabras que tengan el sonido /sss/.

● Juega a moverte como ranas y sapos. Colócate en posición de rana o sapo. Cuando tu maestra diga "ranas" tienes que saltar y cuando diga "sapos" dar un paso hacia adelante. Cada vez lo dirá más rápido, si te equivocas sales del juego.

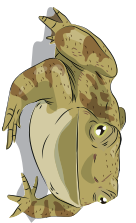
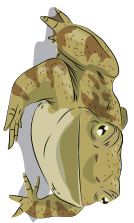
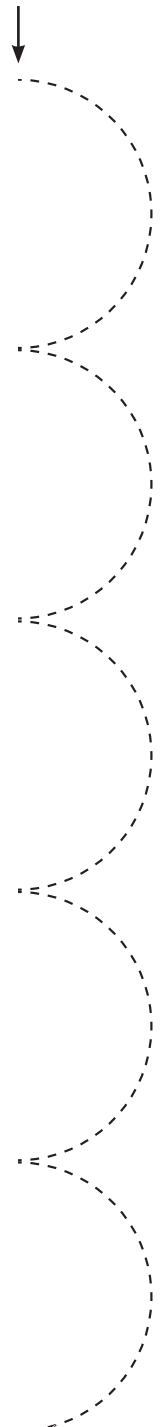

Ayuda al sapo y a la rana a llegar al otro lado. Repasa la línea punteada varias veces con diferentes colores.



¿Cuál crees que es el animal más alto del mundo?



Para aprender más...

La jirafa es el animal más alto del mundo. Es mamífero, o sea que amamanta a sus crías. Habita en espacios grandes que tienen vegetación. Algunas veces anda en manadas, es decir en grupo, pero otras veces anda sola.

La jirafa tiene un cuello muy largo. Gracias a éste alcanza las hojas más altas de los árboles con las que se alimenta. Solamente come hierbas. Su lengua es muy larga, tanto que le permite limpiarse hasta las orejas.

Las jirafas casi nunca duermen ni descansan, pero cuando lo hacen, se quedan de pie. Desde que sus hijitos nacen, son muy grandes. Tienen más o menos la altura de una persona adulta.

● Observa las jirafas del dibujo. ¿Qué ves? Señala la jirafa más alta. ¿Cuál crees que es la jirafa más baja?

● Mira la primera fila de dibujos. ¿Qué animales son? Con la ayuda de tu maestra, practica cuántos aplausos debes dar para pronunciar cada palabra. Juega varias veces a aplaudir con cada palabra. Ahora observa la segunda fila de animales. ¿Qué animales son? Descubre cuántos aplausos debes dar para pronunciar cada palabra. Pinta un cuadrado por cada aplauso que des. Juega varias veces a aplaudir con cada palabra.

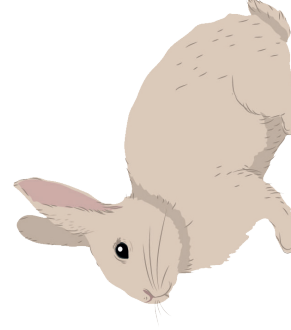
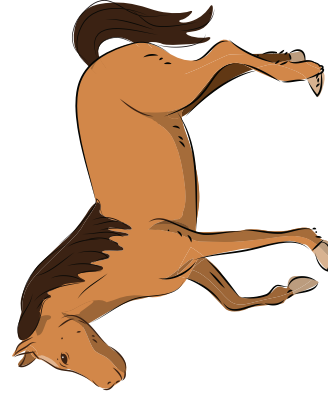
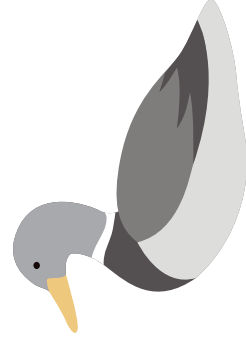

El panal es la casa de las abejas. ¿De qué crees que está hecho?



Para aprender más...

La casa de las abejas se llama colmena o panal. En cada panal viven muchísimas abejas. Las abejas pican cuando las molestan. Lo hacen para defenderse y también para proteger a sus crías y alimento, que están dentro del panal.

El panal está hecho de cera. Ellas mismas lo construyen. Está formado por unos pequeños agujeros llamadas celdillas. Son pequeñas, como del tamaño de la uña de tu dedo meñique. Muchas de las celdillas están llenas de miel, otras le sirven de casa a las abejas bebés o larvillas.

Este es el tamaño de una celdilla.



- ¿Has visto un panal? ¿En dónde has visto panales? ¿Cómo son? ¿Se parecen al que aparece en la ilustración? ¿Has probado la miel? ¿Para qué se usa? ¿Alguna vez te ha picado una abeja? ¿Puedes explicar con tus palabras que es una celdilla? Observa el dibujo: ¿Cuántas abejas hay alrededor del panal?
- Observa las abejas, andan buscando una flor para recolectar su comida. Une con una línea a cada abeja con su flor, para formar parejas. ¿Quedaron todos en parejas? ¿Te sobraron abejas o flores? ¿Cuántas?



Observa cómo se escribe la palabra "panal", es la que está arriba del dibujo. En los cuadros hay varias palabras escritas, busca todas las palabras iguales a la palabra "panal" y píntalas con crayón.

panal

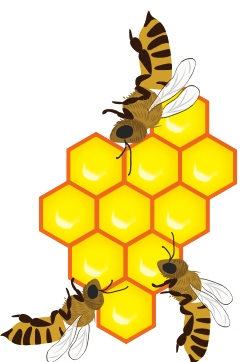

abeja

panal

árbol

panal

bosque

panal

¿Qué sabes de los gatos?

Para aprender más...

Los gatos son parte de una familia muy grande que se llama felinos. Los felinos se caracterizan por ser cazadores y comer carne. La mayoría son animales salvajes, porque viven en la selva. Los felinos más conocidos son los leones, pumas, leopardos, tigres, gatos, entre otros.

Aunque parezca sorprendente, los gatos también son cazadores, por eso les gusta atrapar ratones, pero pocas veces se los comen, les gusta jugar con su presa. Los gatos que viven en casas son domésticos, es decir que han aprendido a vivir con las personas. Pero también hay gatos salvajes que viven en la selva y atacan a los humanos.



- Observa los animales. ¿Sabes qué animales son? El primero es una pantera, el siguiente es un leopardo, el que sigue es un gato y el que está de último es un león. ¿En qué se parecen estos felinos? ¿En qué son diferentes? ¿Quién es el más pequeño y el más grande? ¿Cuál te gusta más? ¿Por qué?
- Pronuncia la palabra gato varias veces. ¿Qué sonido escuchamos al inicio? Repítelo junto a tus compañeros: /ggg/. Escucha estas otras palabras que empieza con este sonido: gota, gusano, gorila, guante, gallo, gallina, goma. Encuentra otra palabra que empiece con este sonido y díla a tu maestra.



Observa los dos dibujos de los gatoss. El que está del lado derecho es un poco diferente. Encuentra en qué es diferente y marca con una X las seis diferencias.



¡Escucha el cuento de Felinito y Felinón!

Escucha este cuento que se llama “Felinito y Felinón”. Antes de empezar, responde estas preguntas: ¿Recuerdas quiénes son los felinos? ¿Quién crees que es Felinito? ¿Quién crees que es Felinón? ¿De qué tratará este cuento?

Felinito y Felinón

Autora: Marlene Grajeda de Paz

Felinito era un hermoso gatito amarillo que vivía en la casa de sus amos, en la ciudad. Era feliz porque tenía todo lo que necesitaba.

Un día, sus amos salieron de vacaciones y decidieron llevarlo. Llegaron a un hermoso lugar cerca de la selva.

Curioso, como todo gatito, Felinito salió a pasear. Iba corriendo tras un pequeño conejo cuando, frente a él, apareció un animal. Los dos se quedaron viendo, sin moverse. ¿Quién crees tú que era?

Felinito se había encontrado con un león cachorro. Los dos se quedaron quietos y mirándose, porque nunca habían visto a alguien tan parecido a ellos. De repente oyeron un rugido y se asustaron. Ambos corrieron hacia adelante y se chocaron.

Entonces Felinito le dijo: —¡Lo siento! Soy Felinito y ando de paseo-.

El leoncito le respondió: —Yo soy Felinón-.

Entonces, los dos se rieron, pues tenían casi el mismo nombre. —Tú eres Felinito chiquito, y yo Felinón grandotón-, dijo el leoncito.

Desde ese día se hicieron amigos. El día que Felinito iba a regresar a su casa, le regaló su collar a Felinón. Felinón le dio a Felinito una piedrecita con forma de corazón como muestra de su cariño.

- ¿Te gustó el cuento? ¿Quiénes eran los personajes?
- Recuerdas lo que pasó en el cuento. Di algo de lo que sucedió al principio. Cuenta cómo terminó esta historia, es decir, lo que pasó al final.
- Recorta las tarjetas con dibujos de lo que sucedió en el cuento. Ordena las tarjetas según lo que pasó primero, después y de último.

Para hacer en casa...

Lleva las tarjetas a tu casa y cuéntale la historia de “Felinito y Felinón” a tu familia.



¿En dónde viven las aves?

Para aprender más...

Las aves son animales que nacen de huevos, tienen pico, alas, dos patas y su cuerpo está recubierto de plumas. La mayoría vuela porque su cuerpo pesa muy poco. Además de volar, pueden caminar, saltar y correr.

Existen aves en todas las partes del mundo. Hay aves que viven en climas cálidos y otras en climas fríos. Viven en los bosques, selvas, playas, granjas, campos de cultivos, mares, cerca de los ríos y lagos. Algunas aves viven en el mismo hábitat toda la vida, pero otras viven un tiempo en un lugar y luego viajan a otro, cuando el clima cambia o para buscar alimento.

Algunas aves son domésticas, como las gallinas y patos, pero otras no, como el águila y el avestruz.



- Observa los dibujos de las aves, señala las que conoces y di su nombre. Escucha el nombre de cada ave que dirá tu maestra y repite después de ella.
- De estos dibujos, escoge un ave que conozcas y cuéntale a un compañero lo que sabes de ella.
- Forma un grupo con tus compañeros y respondan: ¿En qué son diferentes las aves de los dibujos? ¿En qué se parecen? ¿Qué ave te gusta más? ¿Por qué?
- Repite la palabra águila y avestruz: ¿Con qué sonido empieza?

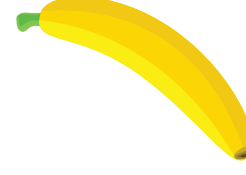
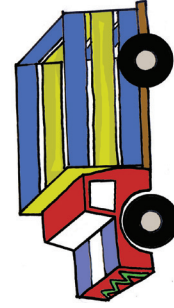
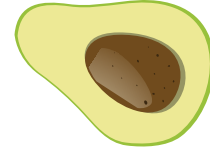

- Observa el dibujo que está al centro. Es un ave. Repite varias veces la palabra ave. ¿Qué sonido escuchamos al inicio? Repítelo junto a tus compañeros: /aaa/. Escucha otras palabras que empiezan con el sonido /aaa/: amigo, abrazo, agua, azul, amarillo. Dile a tu maestra otra que conozcas.
- Circula las figuras que inicien con el mismo sonido.

Para hacer en casa...

Pide ayuda a alguien de tu familia, para encontrar tres palabras que empiecen con el sonido /aaa/. Mañana se las dirás a tus compañeros y maestra.

¿Has visto los nidos de las aves? ¡Cómo son?

Para aprender más...

Las aves viven en nidos. Las aves construyen sus nidos con ramitas, hojas y otros materiales. Lo hacen acomodando con el pico todo lo que han recolectado y con las patas le van dando forma.

Hay nidos pequeños, medianos y grandes. Un nido pequeño es el del colibrí. Es el ave más pequeña del mundo. Su nido es como del tamaño de una moneda de 25 centavos. El nido más grande es el del avestruz, que es el ave más grande que existe. Su nido es un agujero sobre el suelo en el que caben unos 20 huevos. Cada huevo es como del tamaño de una pelota de fútbol.

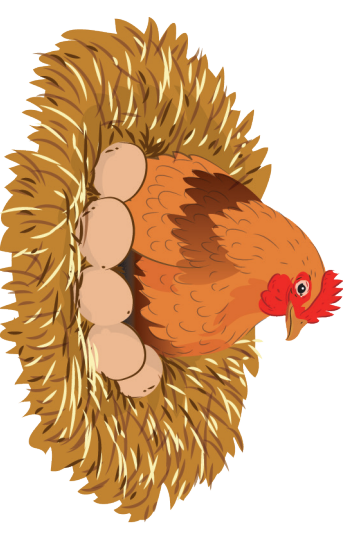

- Observa los dibujos y explica lo que ves. Piensa: ¿Cabe una gallina en el nido de un colibrí? ¿Por qué? ¿Cabe una gallina en el nido de un avestruz? ¿Por qué? ¿Cuántos huevos hay en cada nido? ¿En qué nido hay más?
- Con ayuda de tu maestra repite el poema del "El nido calentito" varias veces. Apréndetelo y recítalo en grupo.

El nido calentito

Un pollito en su nido
muy calentito está,
¿Por qué no ha salido?
Dormido está.

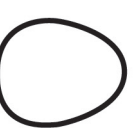
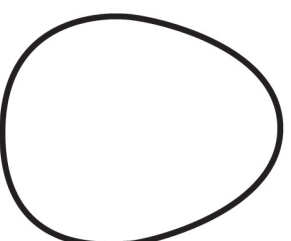
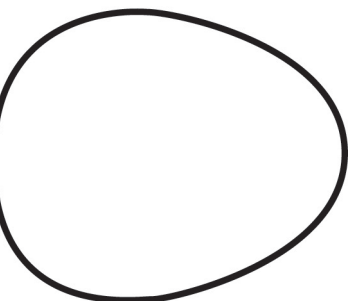
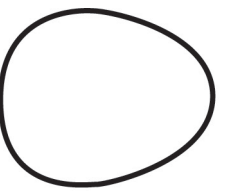
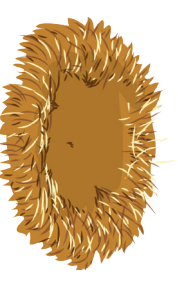
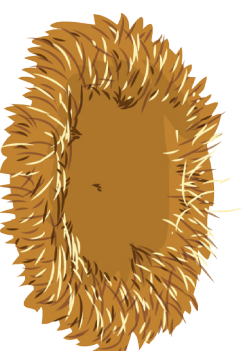
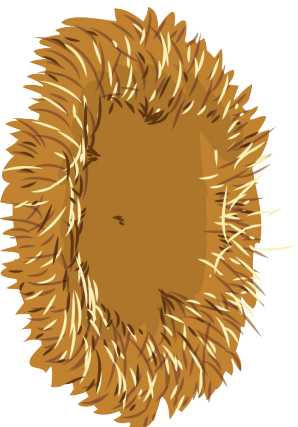
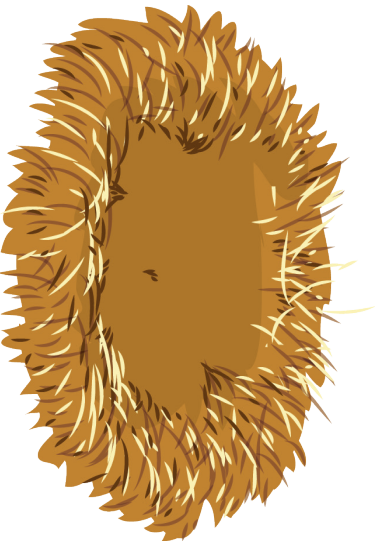

Observa los dibujos de nidos y huevos, son de diferentes tamaños. Traza una línea de cada huevo al nido que le corresponde. Primero hazlo con tu dedo y luego con crayón. Pinta los huevos.

¿Vuelan todas las aves?

Para aprender más...

La mayoría de aves pueden volar, pero hay algunas que no. Esto se debe al tamaño y peso de su cuerpo, pues al ser muy grande y pesado no permite que las alas puedan sostenerlo. Por ejemplo, la gallina tiene alas, pero no puede volar porque su cuerpo es más grande que sus alas y esto impide que al aletear pueda elevarse. Algunas gallinas al aletear se levantan un poco del suelo, lo logran porque no son muy gorditas y lo hacen por un corto tiempo, ya que sus alas no son lo suficientemente fuertes para seguir aguantando el peso. Otra ave que no puede volar es el pato, puede aletear igual que la gallina, pero no puede elevarse muy alto. De igual manera, el avestruz, que es el ave más grande, tampoco puede volar. Para que pudiera volar necesitaría unas alas grandísimas y lo suficientemente fuertes para aguantarla en el aire. Así como estas aves, hay otras que no pueden volar por la misma razón.

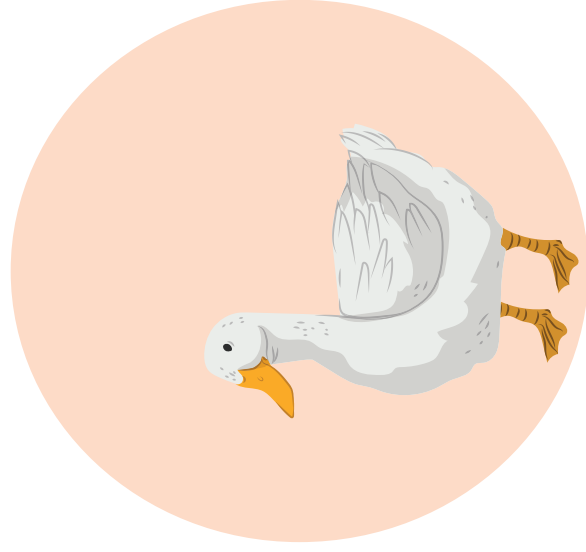

- Forma con tus compañeros un grupo de tres. Cada uno escogerá una de las aves del dibujo: pato, gallina, avestruz y explicará con sus propias palabras cómo es esta ave.
- Observa el dibujo: ¿Qué diferencia hay entre un pato y una gallina? ¿Qué diferencia observas entre el avestruz y la gallina? Imita cómo aletean las gallinas y camina por el aula como lo hacen los patos.

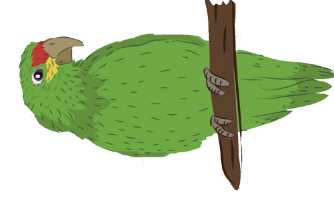

- Pronuncia la palabra ave muy despacio. Pon atención a los sonidos de la palabra. Ahora repítela más despacio /a/ - /v/ - /e/. Las palabras están formadas de sonidos.
- Observa los dibujos de arriba, pronuncia el nombre de cada figura muy despacio y descubre los sonidos que las forman. Debajo de cada dibujo hay un círculo por cada sonido que tiene la palabra. Trata de pronunciar cada sonido y lo podrás comprobar. Si se te hace difícil, no te preocupes, tu maestra te ayudará pronunciando cada sonido.

¡Escucha el cuento del pato fanfarrón!

Escucha este cuento que se llama "El pato fanfarrón". Antes de empezar responde estas preguntas: ¿Sabes qué significa la palabra fanfarrón? Es una palabra que se utiliza para referirse a alguien que dice o hace algo para presumir lo que no es. ¿De qué crees que tratará esta historia?

El pato fanfarrón

Autora: Olga Orellana

A Beto le gustaba mucho Domitila, una pata muy simpática con un lindo lunar cerca del pico.

Para enamorarla, cada día Beto trataba de llamar su atención. Estiraba una y otra vez sus alas, pero Domitila como que nada. Se lanzaba desde una roca, pero Domitila como que nada.

Intentó llamar su atención picoteando a otros patos, pero Domitila como que nada.

Beto estaba desesperado. Pensaba y pensaba qué más hacer.

Domitila seguía nada que nada, como que nada.

Un día, ya cansado de intentar, se quedó en la orilla y se puso a cantar. Esto lo hacía muy bien. A Domitila le encantó y le sonrió. Beto se sorprendió y aprendió la lección: no es bueno ser fanfarrón.



- Pronuncia varias veces la palabra "pato". ¿Con qué sonido termina? Es el sonido /ooo/. Ahora di varias veces la palabra "pata". ¿Con qué sonido termina? Es el sonido /aaa/. Piensa en dos palabras, una que termine con el sonido /ooo/ y otra que termine con el sonido /aaa/.
- Pinta el dibujo del pato Beto y la pata Domitila. Luego, traza con crayón azul los arcos del agua.

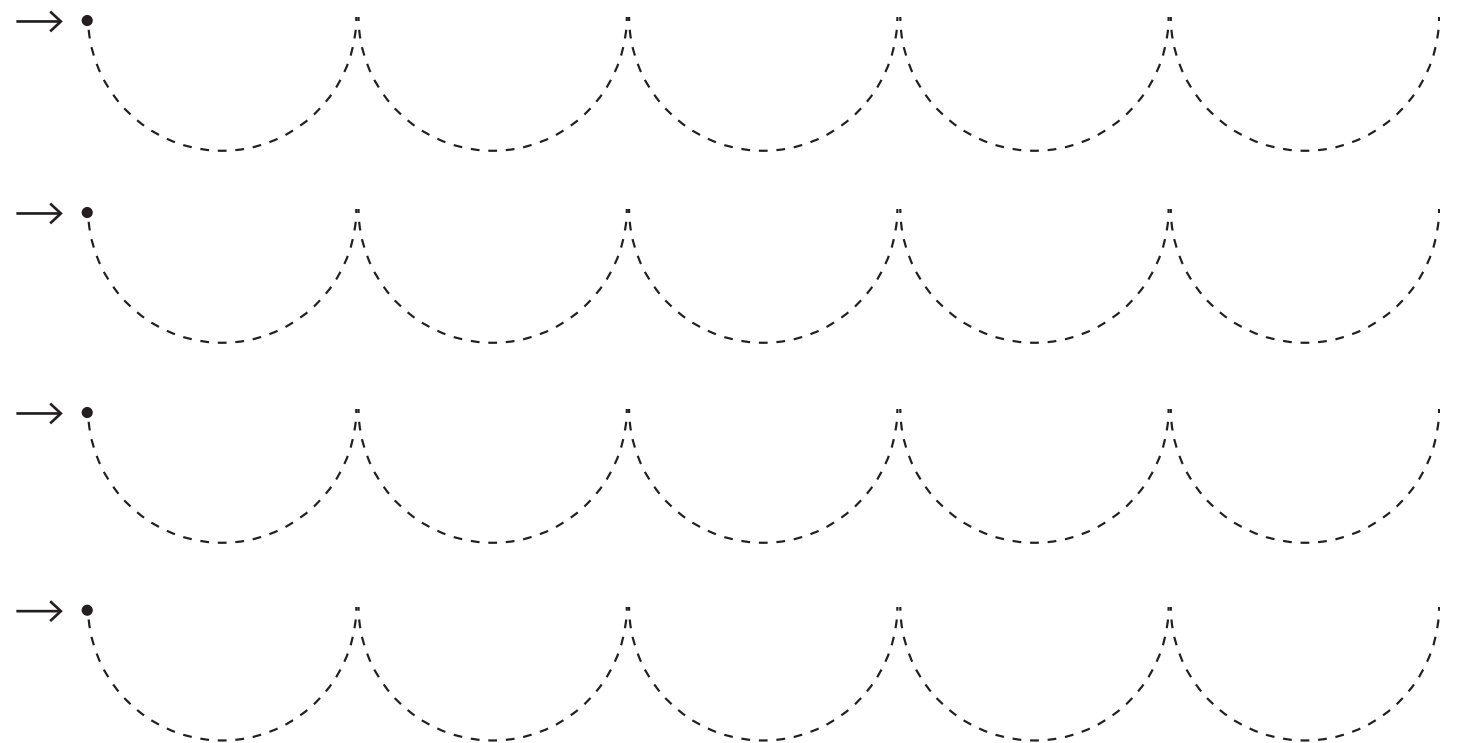
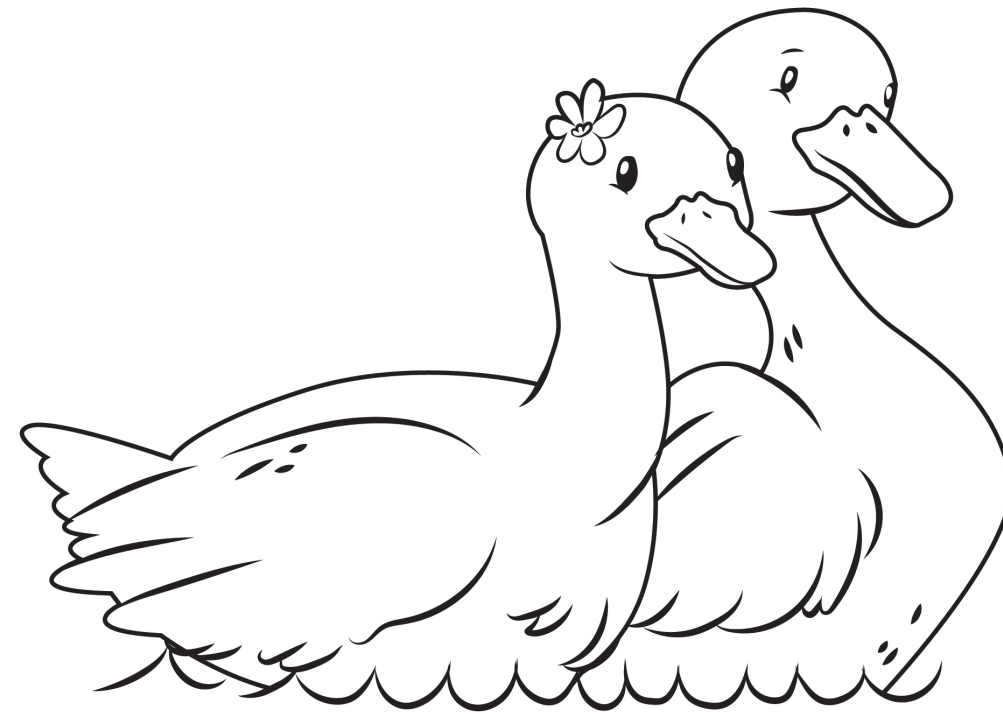

- Responde: ¿Te gustó este cuento? ¿Por qué? ¿Quién era Domitila? ¿Quién era Beto? ¿Por qué este cuento se llama el pato fanfarrón?
- Observa el dibujo y explica lo que está sucediendo.

¿Qué animales marinos conoces?

Para aprender más...

Los animales marinos no construyen sus casas como otros que viven en la tierra, pero muchos de ellos sí utilizan espacios que hay en el mar como vivienda. Por ejemplo, los camarones, los camarones, los cangrejos y muchos peces, viven en grietas de las rocas, bajo la arena, en las cuevas marinas, entre las plantas y entre los corales. Los corales son unos pequeños animales marinos que producen residuos de cal que al unirse forman curiosas formas dentro del mar, como si fueran pequeños árboles.

Los animales marinos utilizan esas viviendas para poner sus huevos y cuidar a sus crías, y para protegerse de los depredadores. En esos lugares también cazan a sus presas y duermen.



- Observa el dibujo: ¿Qué animales conoces? ¿Qué sabes de ellos? Señala dónde están los corales, la ballena, los cangrejos, los camarones y el pulpo. Explica con tus palabras cómo es cada uno.
- Recorta las tarjetas de las ballenas y realiza lo siguiente.
 1. Cuenta cuántas ballenas hay.
 2. Ordénalas de la más pequeña a la más grande. Luego, de la más grande a la más pequeña.
 3. Forma dos grupos con todas las ballenas. ¿Quiénes irían en un grupo? ¿Quiénes irían en el otro? ¿Por qué decidiste hacerlo así?

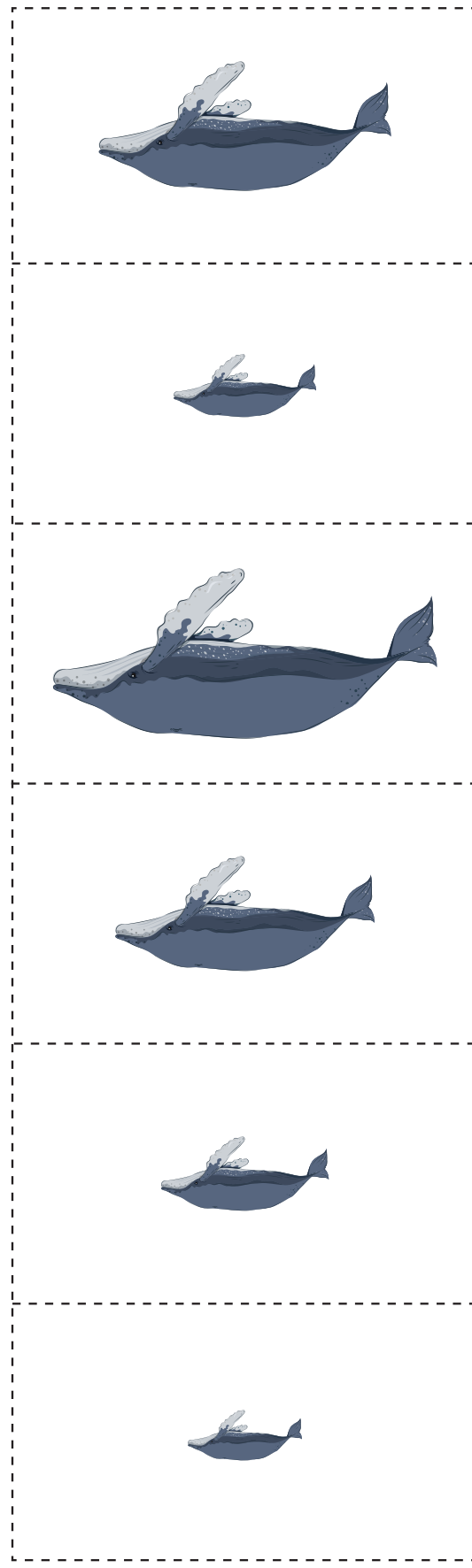

¡Midamos los sonidos de las palabras!

- Escucha la palabra ballena. Repítela despacio. Escucha la palabra pez. Repítela despacio. Si te das cuenta una palabra es más larga que la otra. ¿Cuál es más larga? ¿Cuál es más corta?
- Observa los dibujos y repite despacio cada uno de sus nombres. Mientras lo hagas traza una línea debajo de cada uno y descubre cuáles son palabras largas y cuáles cortas. Inicia donde aparece el puntito. Fíjate en el ejemplo.



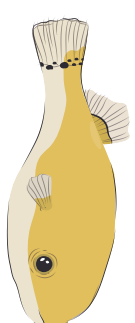



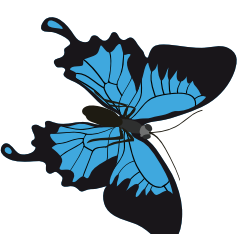



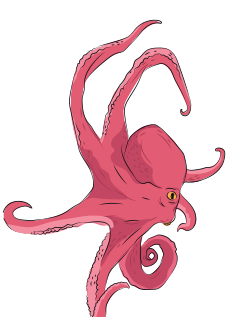









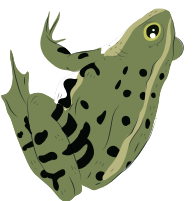





¿Qué peces conoces? ¡Cómo son?

Para aprender más...

Existen peces que viven en el mar, es decir, en agua salada, y peces que viven en agua dulce, como la de los ríos, lagos y algunos pantanos. Hay de muchas formas, tamaños y colores y existen en todas partes del mundo. Los peces tienen una excelente capacidad para ver. No tienen brazos y piernas pero sí aletas, con las que pueden nadar y una cola que les sirven para empujarse y moverse en la dirección que quieren. Su cuerpo está cubierto de escamas, que son pequeñas laminitas en forma de círculos que protegen su piel.

Muchos peces son consumidos por las personas como alimento. Y en el mar, muchos peces grandes se comen a los más pequeños para alimentarse. Para que siga habiendo peces en el mar, en los ríos, lagos y pantanos debemos evitar tirar basura y cualquier cosa que ensucie el lugar donde viven.

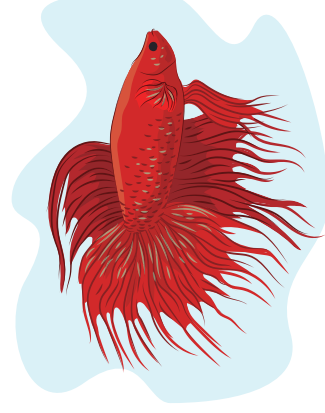
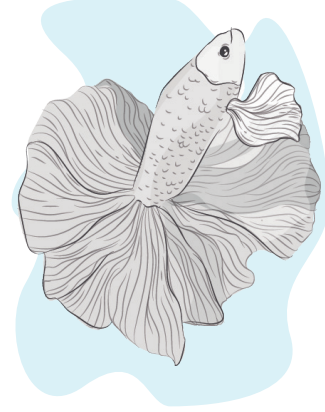
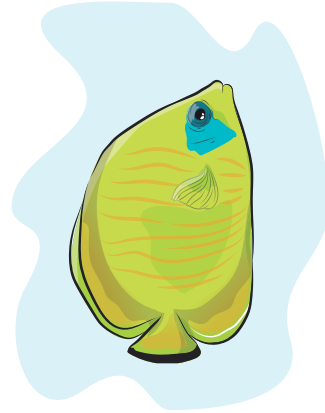
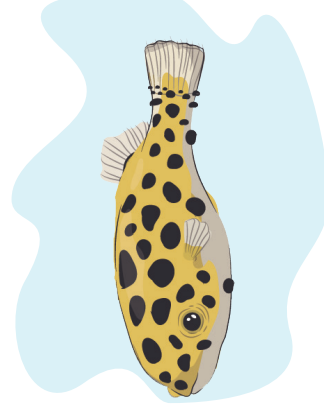
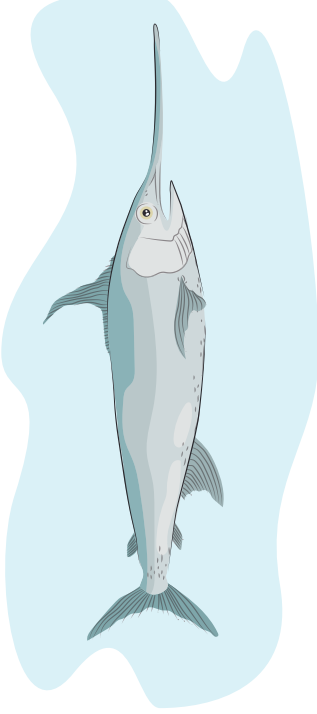
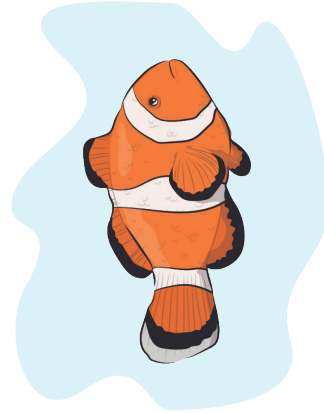

- Observa los dibujos de los peces: ¿Qué pez te gusta más? ¿Por qué? ¿Alguna vez has visto un pez de verdad?
- Forma una pareja con algún compañero y expliquen con sus propias palabras cómo son los peces de los dibujos. Uno explicará cómo son los de la primera fila y el otro, los de la segunda.
- Pronuncia varias veces la palabra pez. Escucha cuál es el sonido con el que empieza: /ppp/. Escucha con atención las siguientes palabras y si en alguna escuchas el sonido /ppp/ das un aplauso: pito, tapadera, frijol, pan, comal, tapón, tamal, pollito.
- Cuando los peces nadan, mueven todo su cuerpo. Con tus compañeros muevan su cuerpo como pececitos, nadando por el aula.

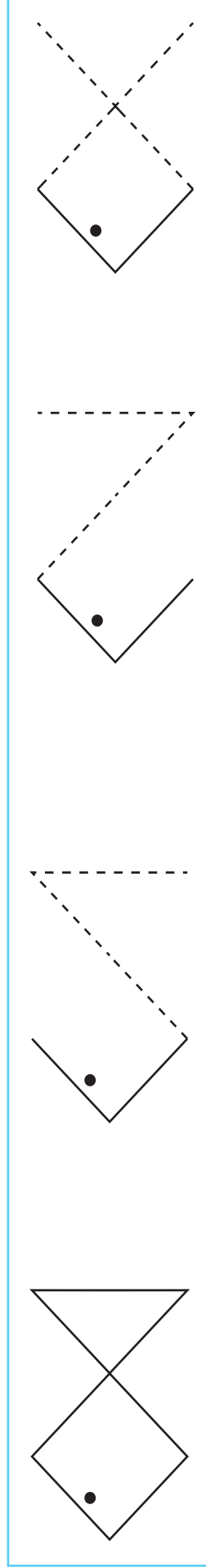
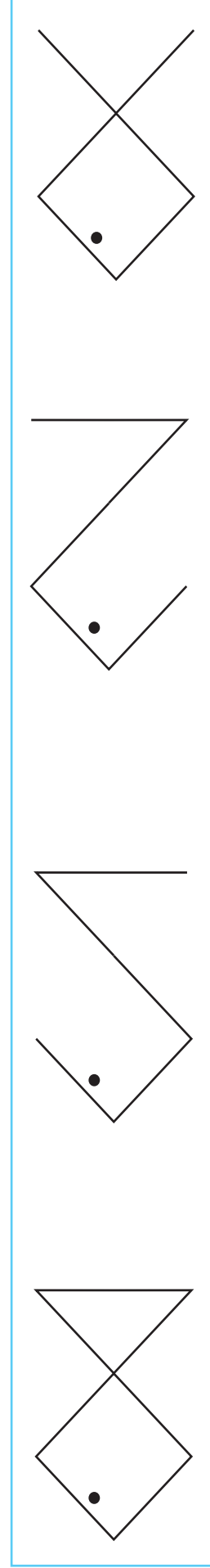
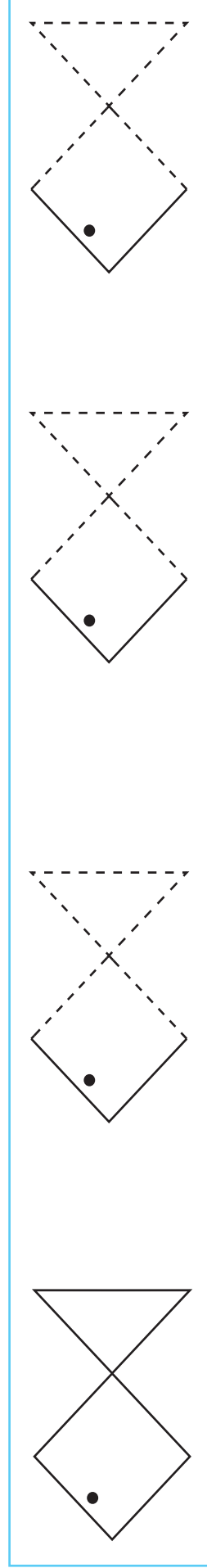

¿Para qué le sirve a las tortugas su caparazón?



Para aprender más...

Las tortugas pueden vivir muchos años, más que lo que viven las personas. Hay tortugas terrestres que son las que viven en la tierra y marinas, que viven en el mar. Las tortugas marinas tienen cuatro aletas, cola, pico y un caparazón muy duro que las protege para que otros animales no las lastimen o se las coman. Las hembras tienen la cola más corta que los machos.

Las tortugas marinas nacen de huevos. Con sus aletas cavan un agujero en la arena, para depositarlos. Luego, cubren el nido con la arena.

Hay muchos tipos de tortugas marinas que están en peligro de desaparecer. Esto es porque las personas las cazan para comerse su carne y para fabricar adornos con su caparazón. También porque sacan sus huevos de los nidos, para comerlos o venderlos.

- Observa el dibujo de las tortugas en el mar. ¿Cuántas tortugas ves? ¿En qué son diferentes? Señala las tortugas grandes y las pequeñas. ¿Cuántos peces de colores hay? ¿Hay más peces de colores o tortugas? Di algo que hayas aprendido de las tortugas marinas.
- Repite la rima de la tortuga varias veces, junto a tu maestra. Luego, con dos o tres compañeros, pasa al frente a decirlo. ¡Será divertido!
- Con crayón, realiza el trazo de la tortuguita nadando hacia donde está su mamá. Pinta las tortugas que no tienen color.

Una tortuguita en el mar nadaba
y a su mamá, por todos lados buscaba,
a lo lejos la vio y muy rápido nadó.

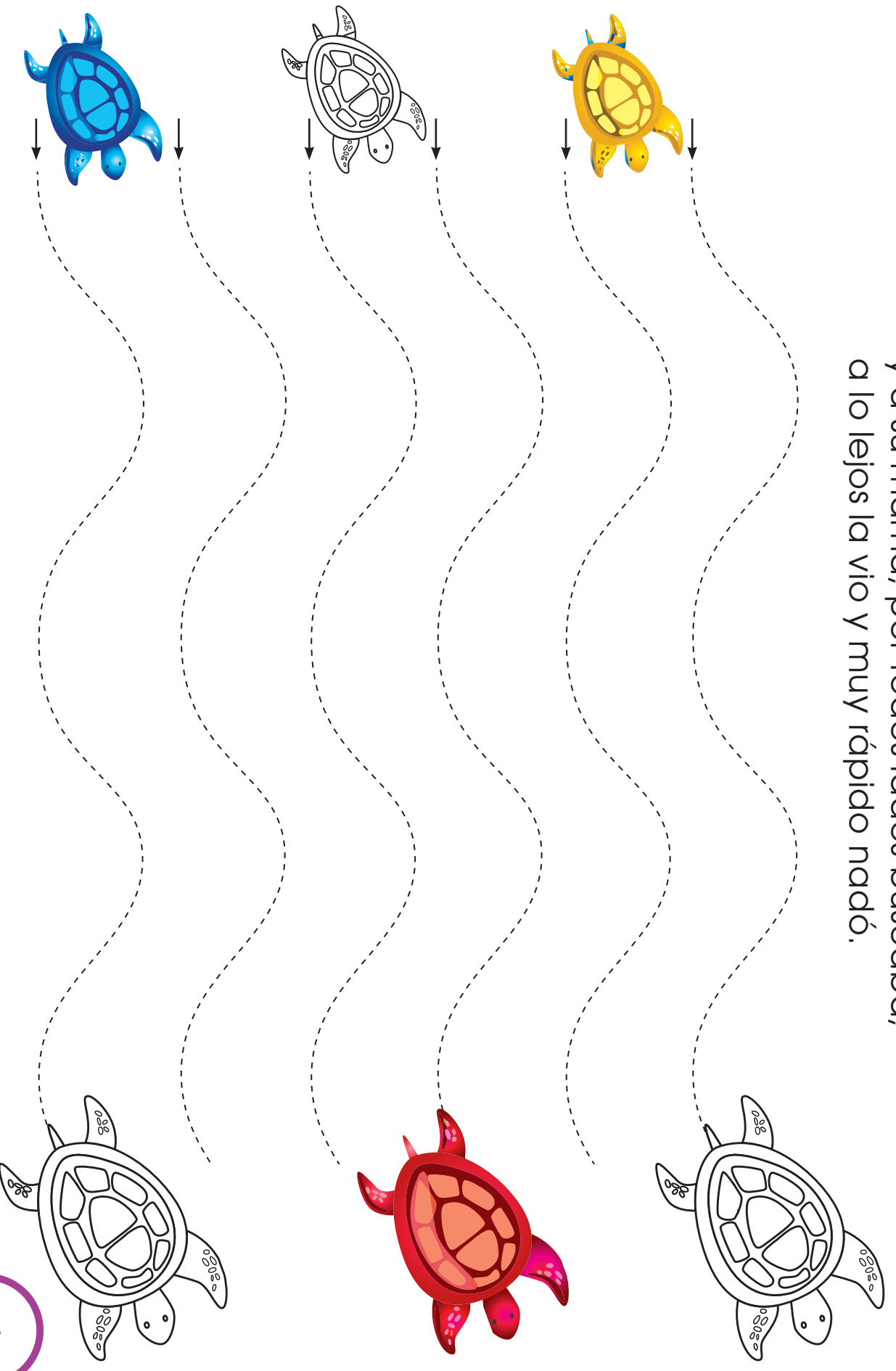

¿Qué animales viven bajo tierra?

Para aprender más...

Aunque las personas no nos demos cuenta, debajo de la tierra hay todo un mundo animal, donde hay vida y movimiento, aunque oscuro.

Debajo de la tierra viven hormigas, topos, armadillos, escorpiones y lombrices que cavan sus viviendas. Cavar significa que abren o levantan la tierra. Los animales lo hacen con sus patas o con la boca. Los animales que cavan túneles construyen sus viviendas con varios espacios para diferentes usos: dormir, almacenar su comida y cuidar a sus crías.

Otros animales que viven bajo tierra ocupan cuevas, como los murciélagos y otros más, simplemente viven entre la tierra, sin vivienda, como las lombrices.



Forma un grupo con tus compañeros, observen el dibujo y respondan: ¿Cómo son los túneles? ¿Qué animales ven? ¿Cómo son los animales? ¿Qué animales son más grandes? ¿Cuáles son más pequeños? ¿Conocen otros animales que vivan debajo de la tierra? ¿Qué ventajas tiene vivir bajo la tierra?

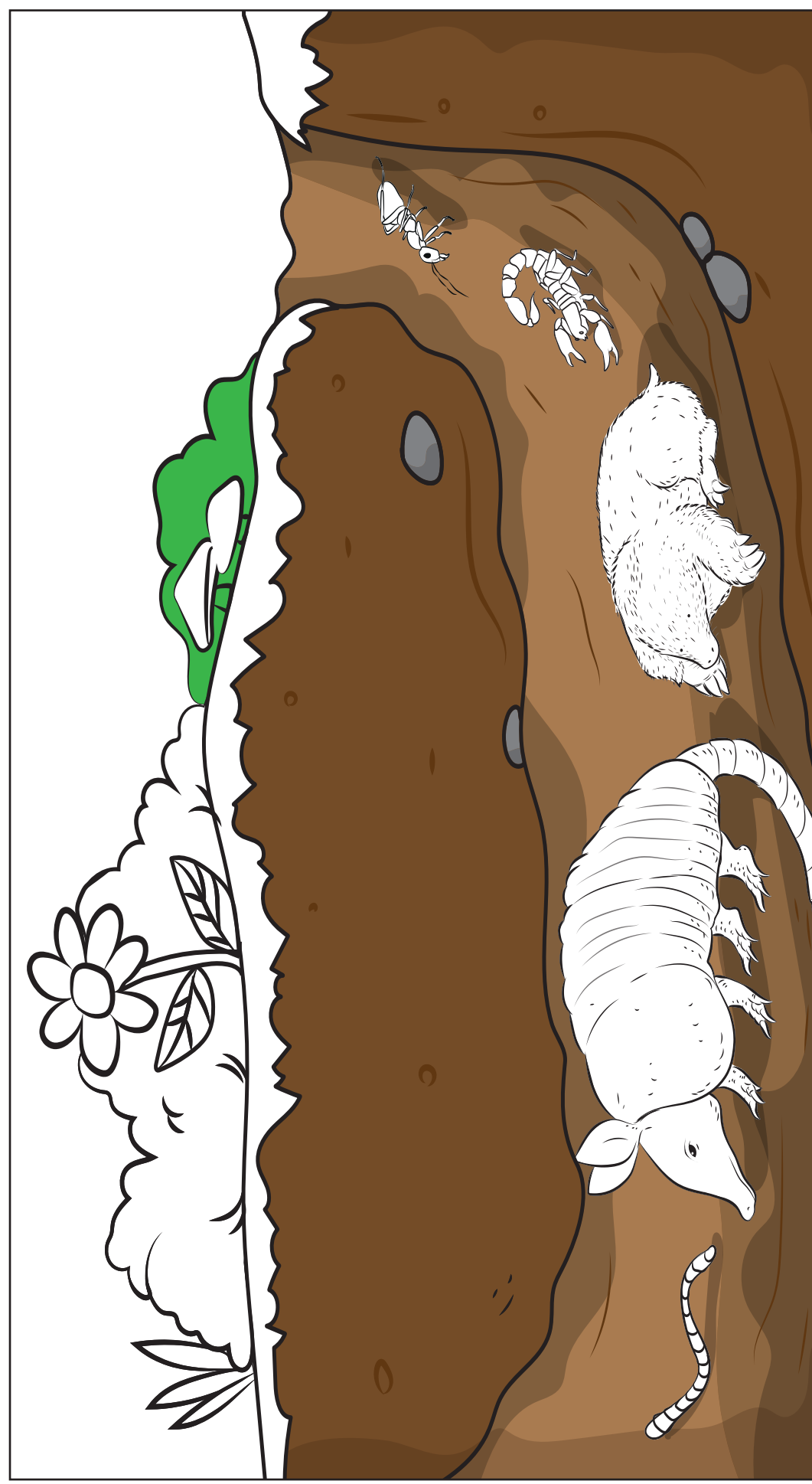

- En el dibujo que está arriba hay un túnel con varios animales que viven bajo tierra. Pinta los dibujos que no están coloreados.
- Observa y responde: ¿Cuántos animales hay? ¿Qué animal está de primero? ¿Quién va de último? ¿Quién está en medio? ¿Cómo lo supiste?

¿Has escuchado hablar del castor? ¿Qué sabes de él?

Para aprender más...

El castor es un animal vegetariano, es decir, que se alimenta de hojas, raíces y troncos. Su cola es ancha, parece una paleta gigante, sus patas son grandes y tiene unos dientes que salen de su boca.

Los castores trabajan sin descanso para construir sus casas. Son animales roedores, es decir que desgastan las cosas con sus dientes. Primero roen poco a poco el tronco del árbol hasta que se cae. Luego, llevan el tronco flotando hasta donde van a construir su casa.

La casa de los castores se llama madriguera. La madriguera es una cueva que construyen en lugares donde hay agua. Ahí, hacen túneles para poder entrar y salir con facilidad.

Los dientes del castor no dejan de crecerle durante toda su vida, pues los desgasta constantemente cuando corta madera, come y cavala los túneles de su madriguera.



- Observa el dibujo. ¿A qué animal se parece el castor? ¿En qué se parece? ¿Cuántos castores hay? ¿Qué están haciendo? Señala el castor que está cortando el árbol.
- Explica con tus palabras cómo hacen los castores para construir su madriguera: primero... luego... y después...
- Los castores trabajan en equipo para construir su cueva o madriguera. Imagina una conversación entre los tres castores del dibujo: ¿Qué crees que diría cada uno?

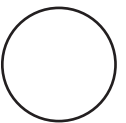
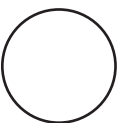
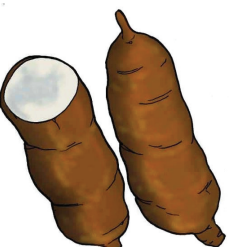
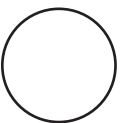
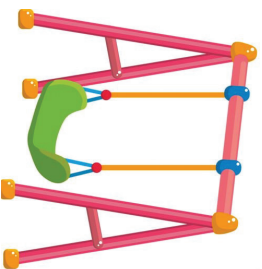
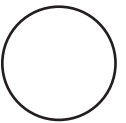
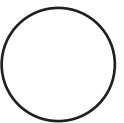
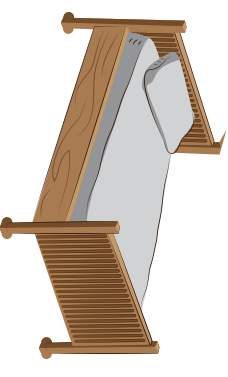
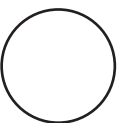
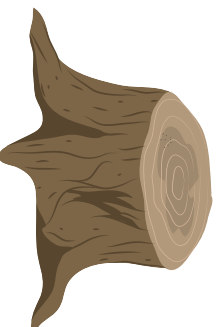
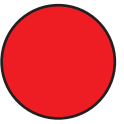

- Repite despacio la palabra castor. ¿Con qué sonido inicia? El sonido inicial es /ccc/. Este sonido está en muchas palabras, algunas lo llevan al inicio y otras lo llevan después. Veamos unos ejemplos: casa, lo lleva al inicio y banco, lo lleva después
- Observa los dibujos de arriba. Algunos llevan el sonido /ccc/ al inicio y otros después. Pronuncia el nombre de cada dibujo despacio. Si el sonido /ccc/ va al inicio, pinta de color rojo el círculo que está debajo y si el sonido /ccc/ lo lleva después, píntalo de color azul.

Observa el dibujo del topo. ¿De qué tamaño crees que sea en realidad?

Para aprender más...

Hay varios animales que viven debajo del suelo, como las hormigas, algunas arañas y las lombrices. Otro de ellos es el topo.

Los topos son animales pequeños, como del largo de una mano extendida de un adulto. Tienen ojos muy pequeños, casi cerrados, pelo oscuro, patas cortas y uñas muy fuertes y largas, que le sirven para cavar o abrir hoyos en la tierra.

La casa del topo se llama madriguera. Es una cueva que cava el topo debajo de la tierra. La madriguera le sirve para protegerse de la lluvia, del sol y de animales que puedan comérselo, es decir, depredadores.

La comida preferida de los topos son las lombrices, aunque también pueden comer otros insectos y pequeños ratones.

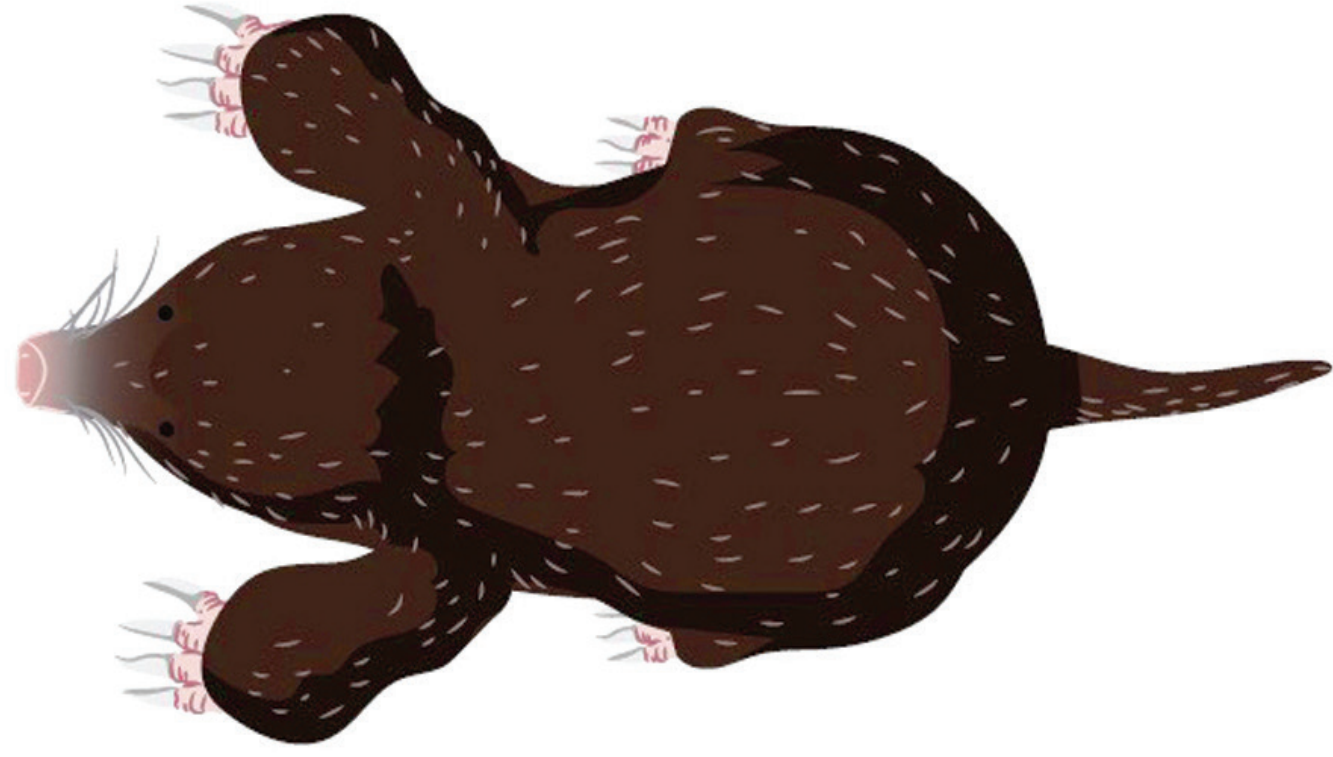

- El topo que ves en la imagen de arriba, es de tamaño real. En tu póster también hay algunos. Observa y señala dónde están. ¿Cuántos topos hay? ¿Qué están haciendo? ¿Cómo son los topos? ¿A qué animal se parecen? Coloca tu mano a la par del dibujo del topo, así tendrás una idea de su tamaño real.
- Abajo aparecen unos túneles que ha cavado un topo. Él ha olfateado una lombriz. ¿Qué te imaginas que hará? ¿Se la quiere comer! Traza con crayón del color que quieras, el camino que debe seguir el topo para llegar a la lombriz. Trata de dibujar la línea sin tocar las paredes del túnel. Si lo haces, no te preocupes, estás aprendiendo. Puedes trazar ese cambio varias veces con diferentes colores.

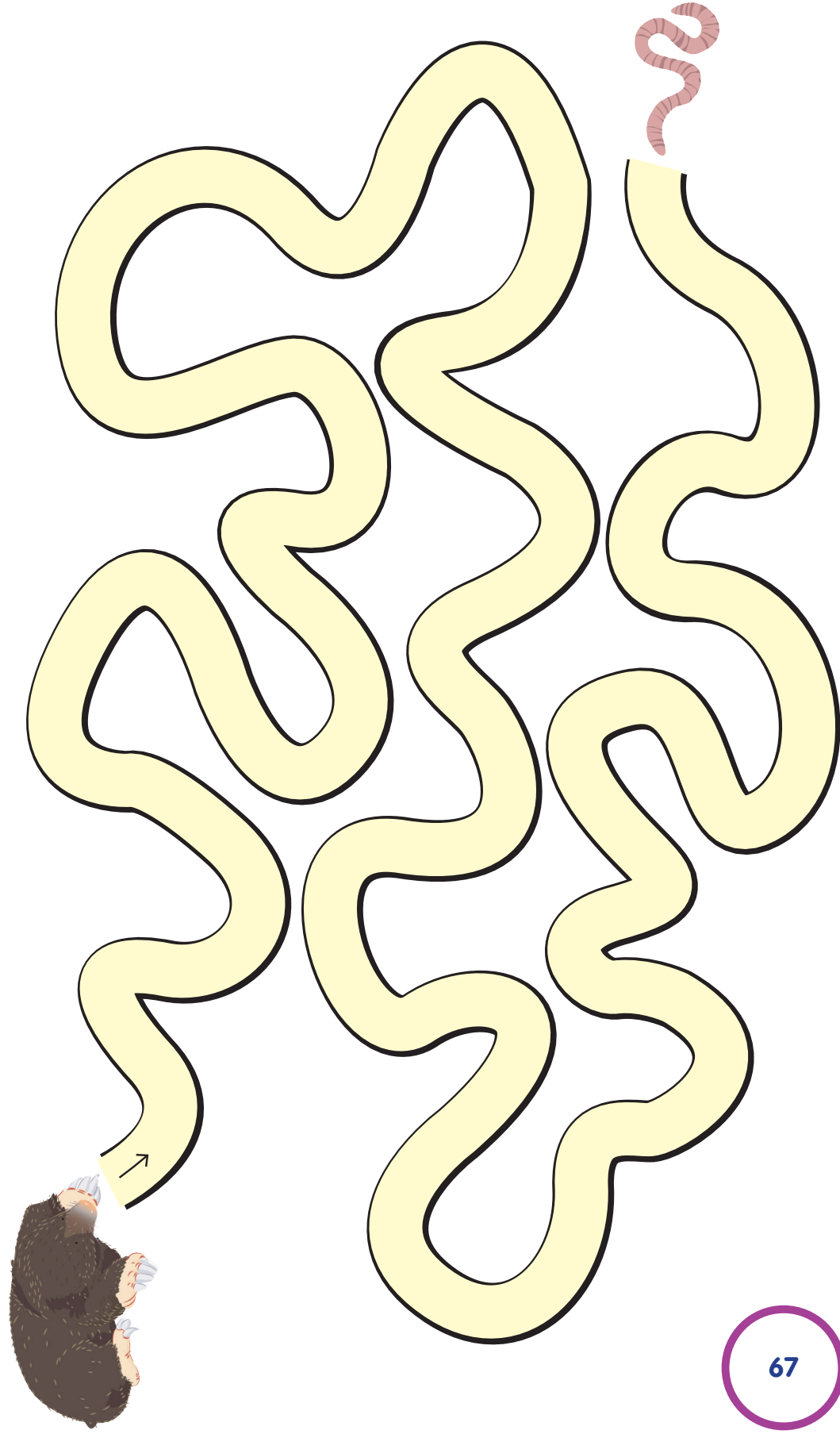

La casa de las hormigas se llama hormiguero. ¿Cómo crees que es?

Para aprender más...

Los hormigueros son grandes viviendas subterráneas, es decir, que están bajo el suelo, que construyen las hormigas para vivir, cuidar a las hormigas que van naciendo y guardar sus alimentos.

Para construir su hormiguero, las hormigas cavan túneles y llevan trozos muy pequeños de materiales en su boca, como de hojas y ramas, que colocan en la entrada del hormiguero para protegerla. Los hormigueros están ubicados bajo tierra, debajo de piedras o dentro de troncos. Los que están bajo tierra, tienen diferentes pisos y cuartos.

En los hormigueros viven diferentes tipos de hormigas.



Observa el dibujo: ¿Así te habías imaginado un hormiguero? ¿Qué sabes de las hormigas? ¿Cómo son? ¿Qué comen? ¿Qué hacen? Señala el lugar donde guardan su comida y donde están sus huevitos.

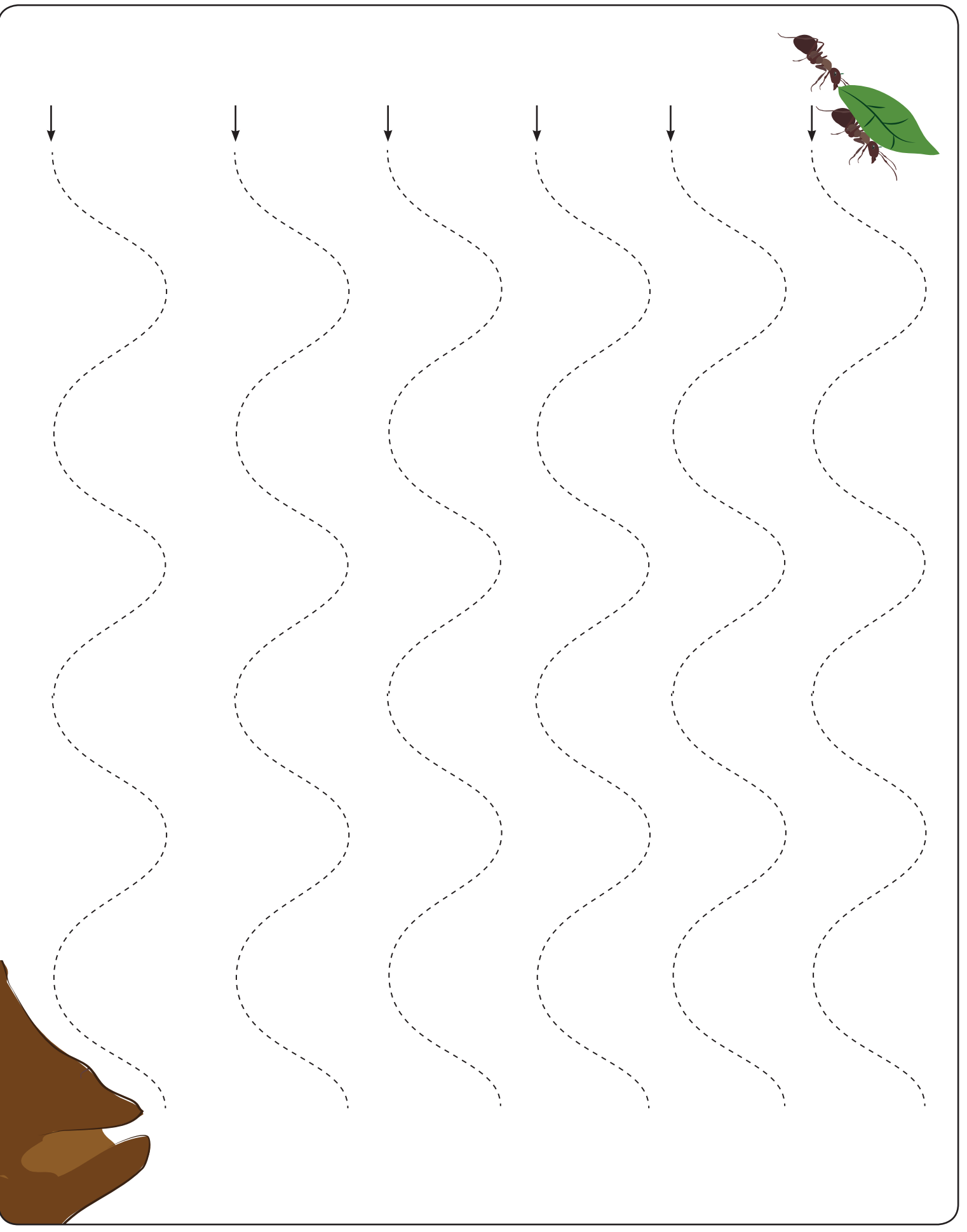

Dos hormigas salieron a buscar comida. De regreso a su casita atravesaron un terreno con muchas subidas y bajadas. Repasa primero con tu dedo el camino que deben recorrer las hormigas. Luego hazlo con un crayón, del color que quieras. Puedes repetir el trazo varias veces y con colores distintos.

Hay animales que viven en lugares muy fríos. ¿Crees que sientan frío?

Para aprender más...

Los polos son los lugares más fríos del mundo. Casi siempre hay hielo. En los polos viven animales como los osos polares, focas, morsas, lobos blancos, perros y pingüinos. A todos estos se les llama animales polares.

Los animales de los polos no sienten frío, porque sus cuerpos tienen una capa muy gruesa de grasa que los protege del frío. Además, tienen plumas o pelo muy tupido o grueso que los mantiene calientitos, porque atrapa y calienta el aire del ambiente. Este pelo o plumas son especiales porque hacen que el agua resbale y que el cuerpo se mantenga seco.



- Observa el dibujo y responde: ¿Cómo es el polo? ¿Dónde está el iglú? ¿Cómo es? Fíjate en la morsa, es la que tiene unos colmillos muy largos. ¿Para qué los usa? Explica con tus propias palabras por qué siendo el polo un lugar tan frío, los animales pueden vivir ahí.
- Aprende la rima y juega con tus compañeros a decirla de diferente manera: en parejas, por turnos diciendo una frase cada quien, todos juntos. También, pueden dramatizar lo que dice la rima.

Al polo voy a viajar
y en el hielo jugar.
A los osos y focas
una foto les tomaré
y un bonito recuerdo tendré.

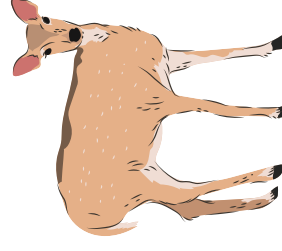
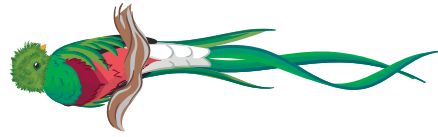
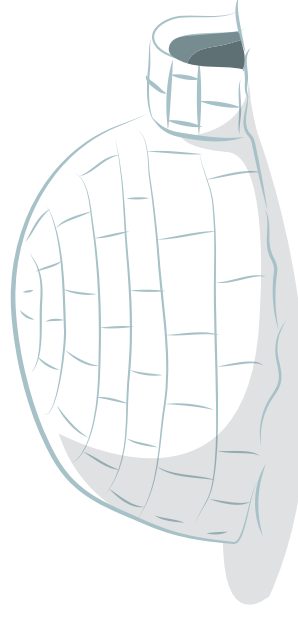
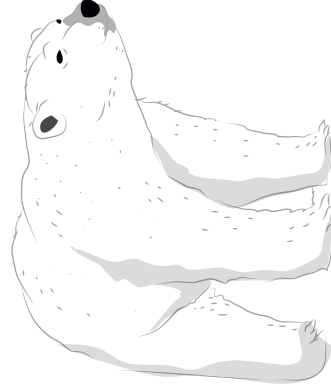

Observa los dibujos de arriba y di su nombre. Verás que hay palabras cortas y otras más largas. Di nuevamente cada palabra pero esta vez acompañada de palmadas. En los círculos debajo de cada dibujo, pinta la cantidad de sílabas que tiene, de acuerdo a las palmadas que diste. Si la palabra tiene dos palmadas, pintarás dos círculos. Fíjate en el ejemplo con la palabra morsa: /mor/-/sa/.

¿Qué son los pingüinos?

Para aprender más...

Los pingüinos son aves que viven en lugares muy fríos y pasan la mayor parte del tiempo en el agua. Aunque no pueden volar, son expertos nadadores que usan sus alas como aletas para nadar. Además, saltan, marchan y se deslizan por el hielo. Para comunicarse usan diferentes sonidos.

Hay muchos tipos de pingüinos y de diferente estatura. Algunos pueden ser como del tamaño de un niño de seis o siete años y otros, más pequeños.

Los pingüinos nacen de huevos. La hembra pingüino casi siempre pone un huevo y tanto ella como el macho cuidan de él. A sus crías se les llama polluelos de pingüinos y el papá y la mamá se turnan para ir a buscar comida y alimentarlo.

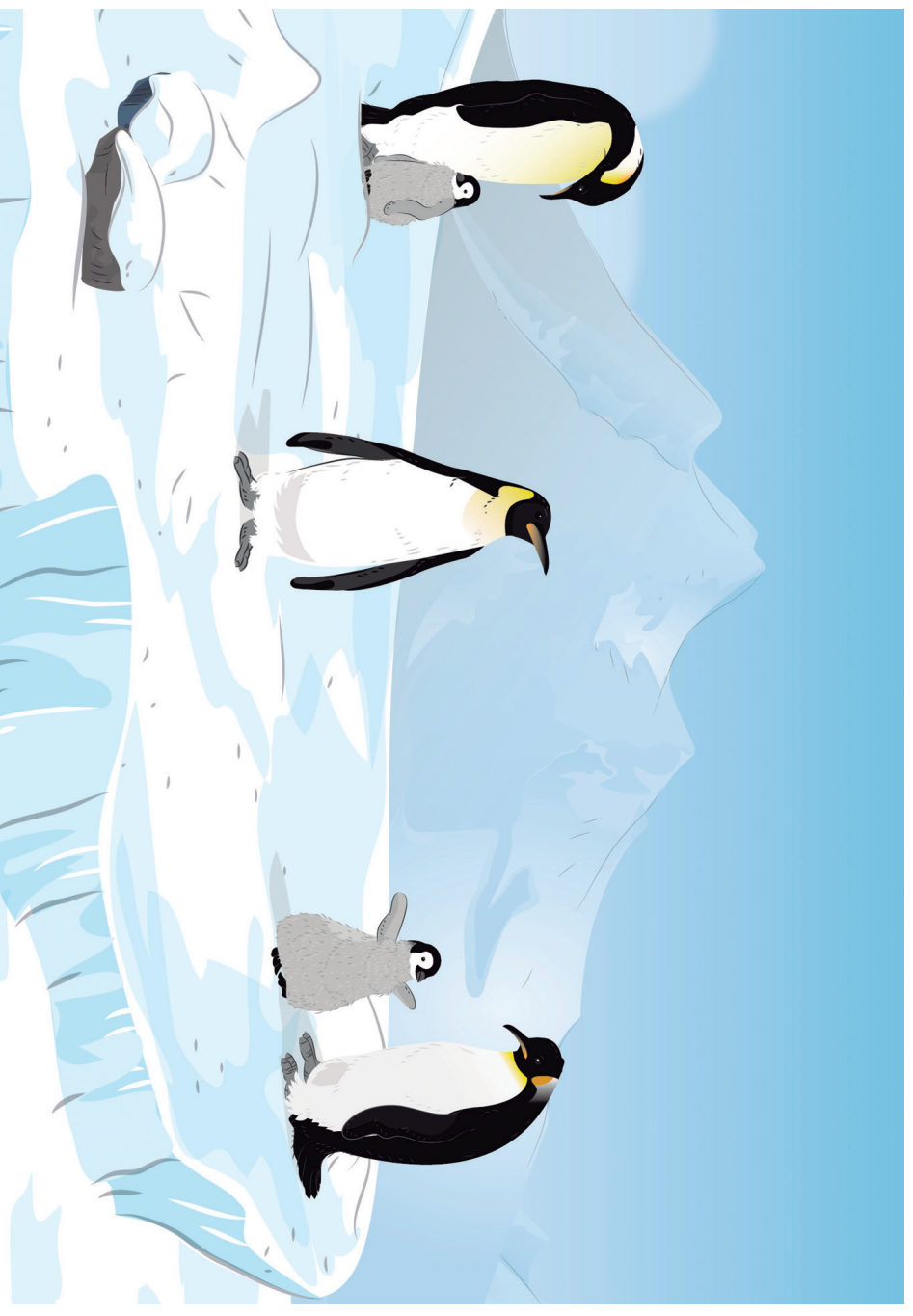

- Observa el dibujo: ¿Cuántos pingüinos hay? ¿Cuántos son adultos y cuántos polluelos? Explica con tus propias palabras cómo es el cuerpo de los pingüinos. Piensa: ¿Por qué los polluelos están solo con uno de sus padres?
- Pronuncia despacio la palabra "pingüino". ¿Con qué sonido inicia? Di ahora la palabra "polluelo". ¿Inicia con el mismo sonido? Escucha estas otras palabras y si comienzan con el sonido /ppp/ darás un aplauso: buey, pulga, pala, gorro, pozo, puma, peine, café, pita, piojo, lámpara, pescado, papaya, dormido, perico, paleta.

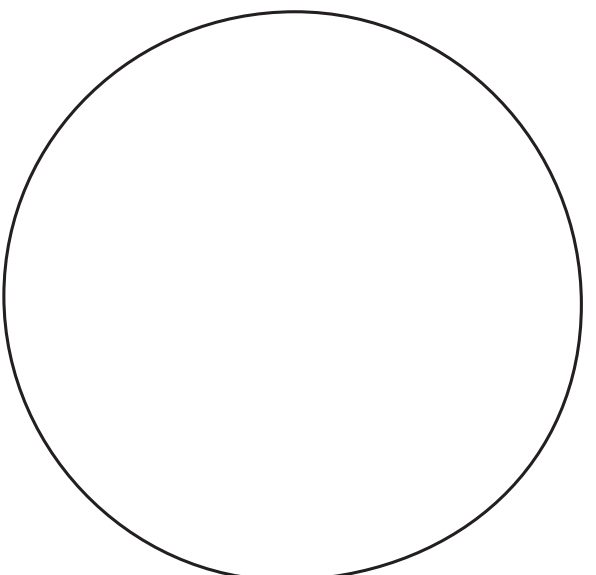
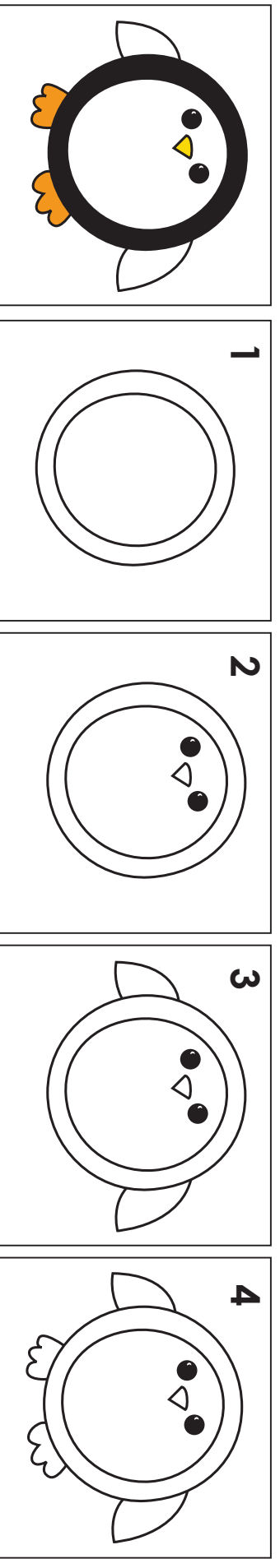

¿Quieres dibujar un pingüino? Fíjate en el dibujo del pingüino que está en el primer cuadro y trata de hacer uno igual, siguiendo los pasos uno a uno y haciendo tu propio dibujo usando el círculo que está abajo. Cuando hayas terminado puedes pintarlo.

Observa el dibujo de las focas. ¿A qué animal se parece?



Para aprender más...

La foca es un animal marino, es decir, vive en el mar. Muchos grupos de focas viven en zonas muy frías, cubiertas de hielo. Tienen una piel muy gruesa, con una capa de grasa que hace que no sientan frío en el agua, aunque esté muy fría

El cuerpo de las focas es alargado, tienen dos aletas y una cola. Su cabeza es pequeña, sin orejas y tienen grandes bigotes.

Las focas tienen solamente una cría que se alimenta de leche durante 30 días. Esta leche contiene un alta cantidad de grasa y por eso es que las crías crecen mucho cada día.

- Observa la imagen, forma pareja con un compañero y responde: ¿Cómo son las focas? Explicalo con tus palabras. ¿Cómo es el lugar donde viven? ¿Qué crees que comen? Las focas comen peces y otros animales que hay en el mar.
- Aprende y recita con tus compañeros el trabalenguas de La Foca Loca. Hay muchas palabras que suenan igual al final. ¿Te fijaste cuáles fueron? Dile algunas a tu maestra.
- Observa cómo se escribe la palabra foca y pez. Está debajo de cada dibujo. Busca las letras que forma estas palabras y píntalas con un crayón.

La foca loca, la foca loca,
tomó coca en la roca.
En la roca, en la roca,
la foca loca, tomó coca con la boca.



foca

o	e	b
c	p	f
a	u	h

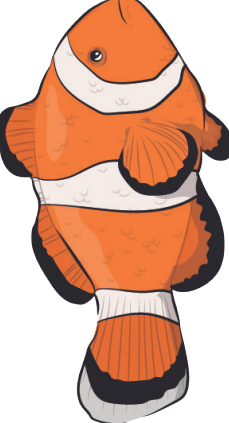

pez

o	e	b
p	u	c
a	h	z

¿Has visto perros trabajadores?

Para aprender más...

En los polos viven perros que son parientes de los lobos. Son capaces de soportar el frío intenso porque su piel tiene mucho pelo que parece abrigo de invierno. Son perros grandes y muy fuertes. Se alimentan de carne y pueden comerse varias libras en una sola comida.

En todo el mundo existen perros que trabajan. Los que viven en el Polo Norte lo hacen jalando trineos o a personas. Los trineos son medios de transporte que se usan en la nieve o hielo.

Otros perros polares trabajan ayudando a sus amos a cazar o pescar. En los trineos se transportan personas o carga. Ahora que ya existen motores para jalar los trineos, los perros trabajan menos en eso, pero continúan acompañando a las personas y ayudándoles en sus tareas.

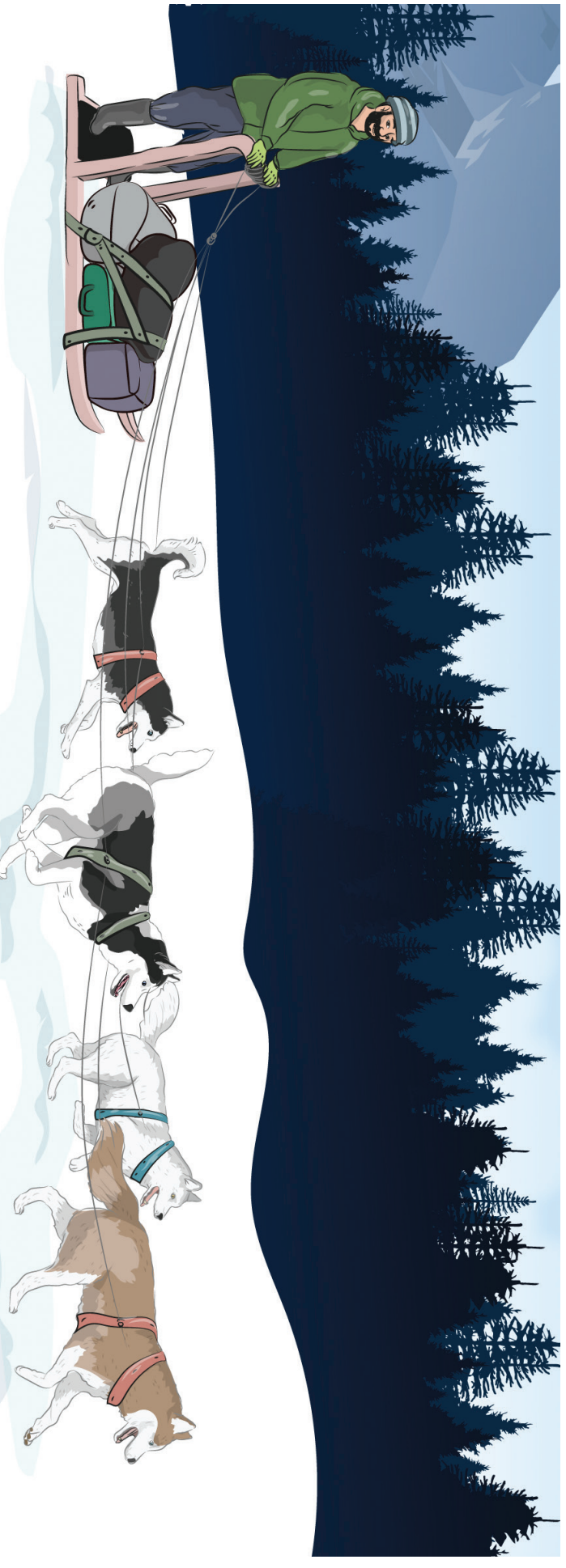

- Observa los perros polares del dibujo: ¿Cómo son? ¿Has visto perros parecidos a estos? ¿Cómo es el clima del lugar en que están? ¿Cómo lo sabes?
- Con toda la clase, juega el juego "Perros y trineos". Tu maestra repetirá una rima y debes formar un grupo con tus compañeros, según la cantidad que diga en la rima: "Un trineo hay que jalar y cinco perros hay que juntar"
- Pronuncia la palabra perro varias veces. Escucha el sonido con que inicia: /ppp/. Ahora pronuncia la palabra polo. Escucha el sonido con que inicia: /ppp/.
- Pronuncia despacio las siguientes palabras: papa, pato, mesa, zapato, bota, pepino, mapa, flor, sopa. Dile a tu maestra cuáles tiene el sonido /ppp/. Puede ser que esté al principio o en medio.
- Ayuda a los perros polares a jalar el trineo trazando varias veces la línea.

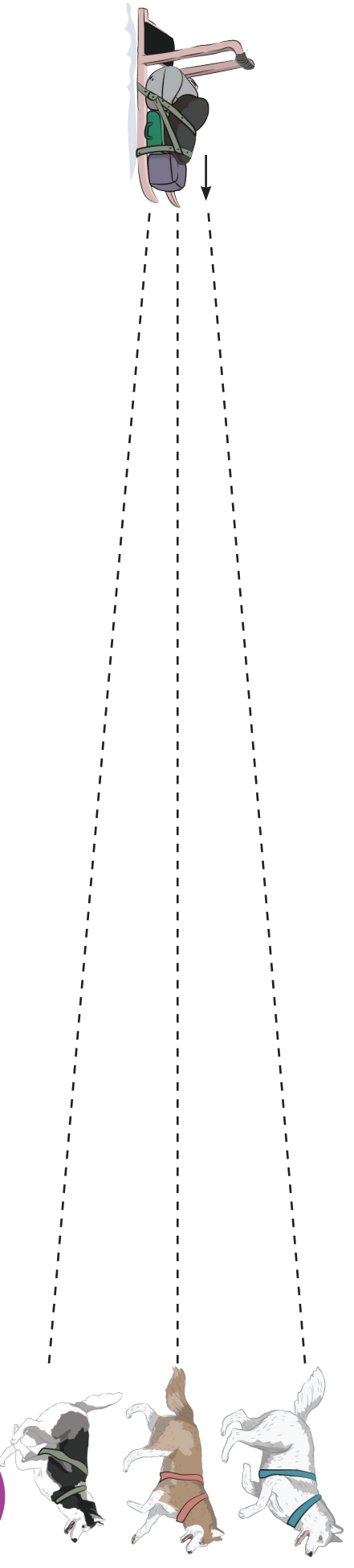
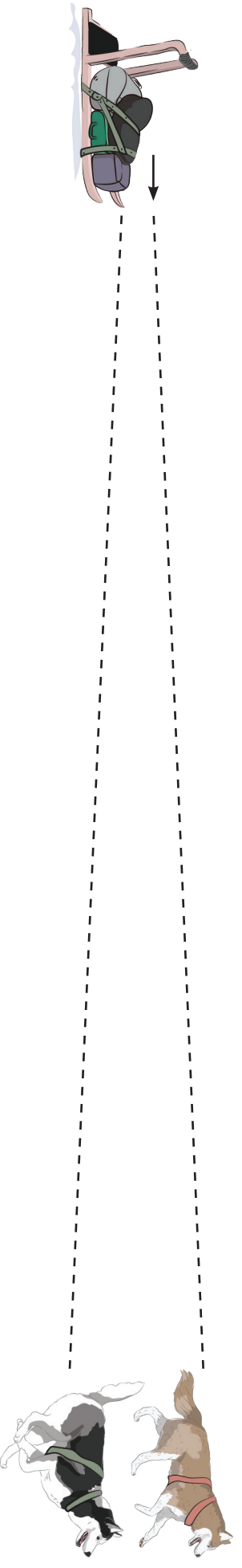
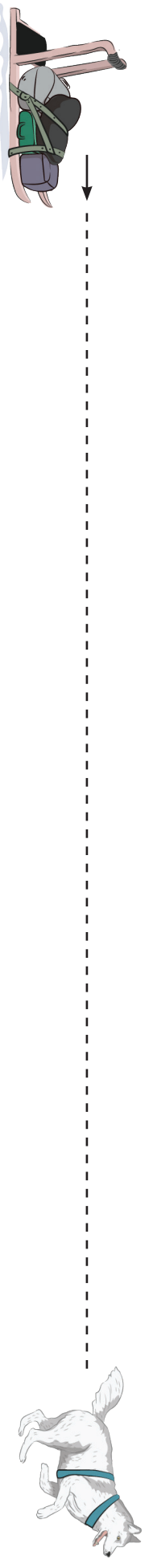

¿Qué animales viven en una granja?

Para aprender más...

Las granjas son lugares en el campo donde las familias cuidan y crían animales domésticos, es decir animales que han aprendido a vivir con las personas. En las granjas hay gallinas, patos, conejos, cerdos, ovejas, caballos, perros, gatos, cabras y vacas, entre otros. En algunas granjas hay más o menos animales dependiendo de su tamaño y de la cantidad de personas que haya para cuidarlos.

A los animales de la granja hay que alimentarlos, limpiarlos y curarlos si se enferman. Si así lo hacemos, estos animales de la granja nos darán muchos beneficios como por ejemplo: huevos, carne, leche, cuero, lana y mucho más.



- Observa la granja. ¿Qué ves? ¿Qué hay en una granja? ¿Conoces alguna? ¿Cómo es? Recorta las tarjetas de los animales y colócalas en la granja, para resolver los problemas que se describen en la hoja de atrás.
- Puedes resolverlos en dos o tres días. Diviértete jugando y aprendiendo.



¡Juguemos resolviendo problemas!

1. "Tres cerditos a comer van. Paseando otro está. Al escuchar a sus amigos, que la comida servida está, corriendo se va."
¿Cuántos cerditos van a comer?
2. "Mamá pata paseando está con sus 3 patitos. En fila todos marchan. Pero un patito se distrajo viendo a los cerditos y de la fila se salió." ¿Cuántos patitos siguen en la fila?
3. "Dos gallinas salieron a comer y a otra en el camino se encontraron. Una gallina en su casita se quedó, porque empollando sus huevos está. ¿Cuántas gallinas hay en total?
4. En la granja dos gatos corriendo van. A tres conejos persiguiendo están. Los conejos muy rápido saltando van, porque jugando con los gatos están. ¿Cuántos animales están jugando en la granja?
5. Tres conejos con hambre están y unas lechugas salieron a buscar. ¿Alcanzan las lechugas para todos los conejos?
6. En el lugar que tú quieras a todos vas a poner. Y ahora vas a contar: ¿Cuántos animales hay en total? ¿Cuántos tienen dos patas? ¿Cuántos tienen cuatro patas? ¿Cuántas ovejas hay? ¿Qué animales de la granja te gustan más? ¿Por qué?



¿Aman los animales a sus crías?

Para aprender más...

En la naturaleza, muchos animales pelean contra otros, ya sea por comida o por espacio para vivir. Pero cuando se trata del cariño hacia sus crías, las madres y algunos padres, se parecen mucho a las personas. Se preocupan por sus cachorros o crías, les dan de comer, les enseñan cómo cuidarse, cómo cazar, juegan con ellos. También, los protegen de los depredadores, los salvan cuando están en peligro y les dan cariño.

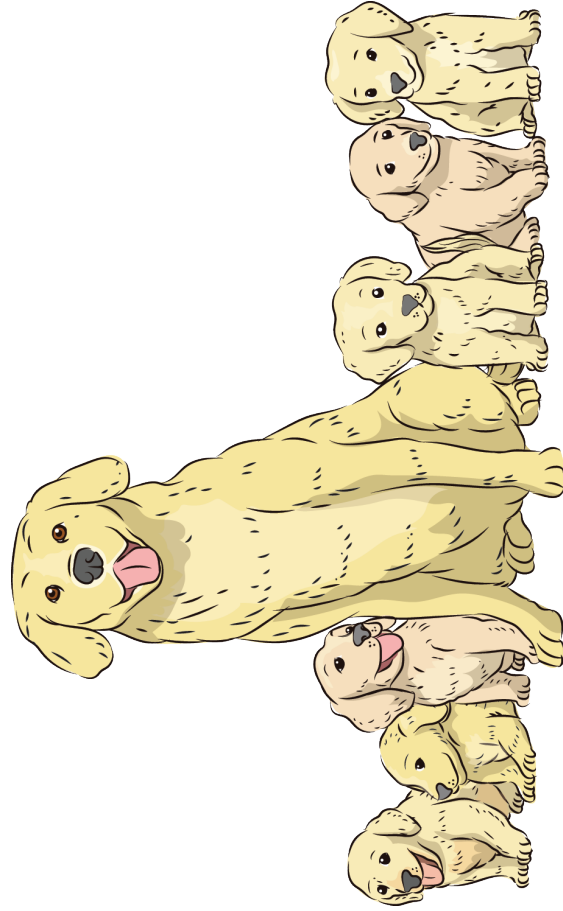

- ¿Qué es una cría? Explicalo con tus palabras. Luego, di una oración usando esta palabra. Escucha el ejemplo: Mi perrito tuvo cinco crías.
- ¿Tienes perros o gatos? ¿Cómo son? ¿Qué hacen? Observa los dibujos: ¿Cuántos cachorritos tiene la perra? ¿Cuántos tiene la gata? ¿Quién tiene más hijos? ¿Cuál de estos animales te gusta más? ¿Por qué?
- Apréndete la poesía "Mi perrita". Dila junto con tus compañeros. Pinta el dibujo de la perrita Lolita con sus tres cachorritos. Escoge los colores que tú quieras.

Para hacer en casa...

Piensa en un nombre para cada perrito o perrita. Pide ayuda a alguien de tu familia para que debajo de cada perrito, escriban el nombre que escogiste. Muéstralo mañana a tus compañeros y maestra, los nombres que elegiste.

Mi perrita

Mi perrita Lolita
muy contenta está
porque sus cachorritos
nacieron ya.

Un lindo nombre
les quiere poner
¿le ayudarías a escoger?

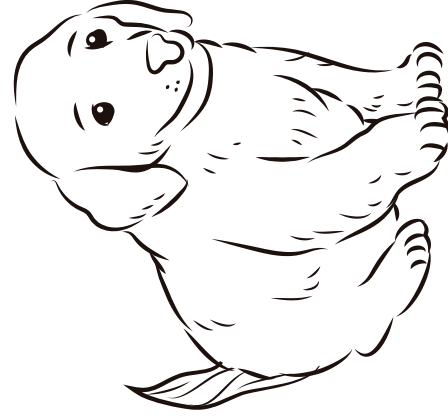
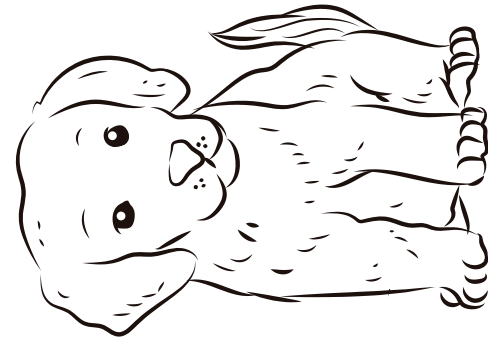

- Escucha lo que le pasó a un perrito: Manchitas es un perrito muy curioso que quiso saber cómo era el mundo allá afuera. Sin avisarle a su mamá, salió de la casa y fue de jardín en jardín visitando las casas vecinas. Sin darse cuenta se alejó mucho y no sabía cómo regresar, estaba asustado. Su mamá lo empezó a buscar.
- Ayuda a la perra a encontrar a Manchitas. Con tu dedo recorre el camino que ella debe seguir. Luego hazlo con crayón.

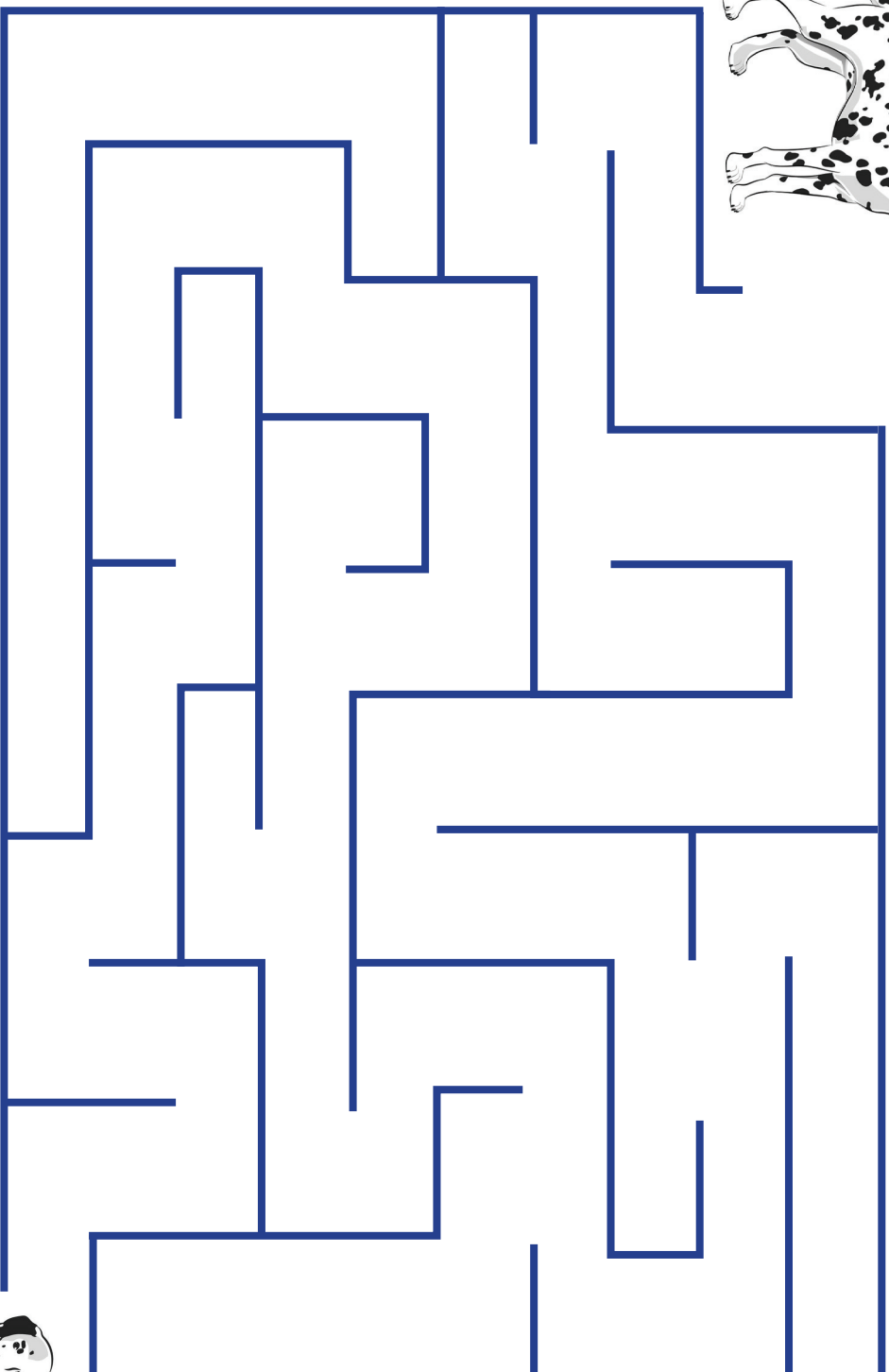

Observa el primer dibujo de cada fila. Pronuncia su nombre e identifica el sonido con el que empieza. Luego, di el nombre de los demás dibujos y encierra en un círculo el que no empieza con el mismo sonido.

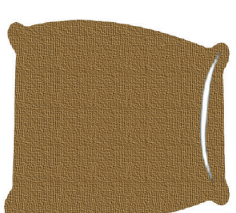
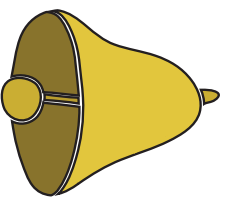
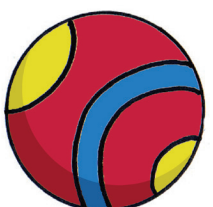
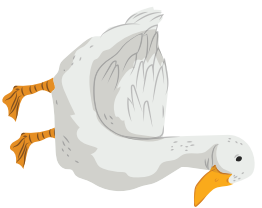
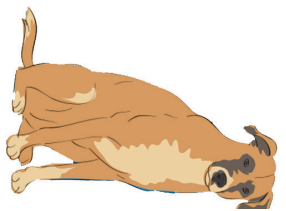

¿Los cerdos son sucios o limpios? ¿Por qué lo piensas?

Para aprender más...

Los cerdos tienen fama de ser sucios porque ellos mismos se llenan de lodo, pero esto no es cierto. Los cerdos son muy limpios, les gusta el agua y no comen ni duermen donde hayan ensuciado. Los cerdos se llenan de lodo porque esto les refresca la piel cuando hace mucho calor.

Los cerdos son animales sociables, es decir que les gusta relacionarse con las personas, son curiosos y cariñosos. Así como los perros, les gusta que los rasquen y acaricien. Les gusta tomar el sol, jugar y comer. Para esto necesitan espacio y muchas veces en las granjas no lo tienen.

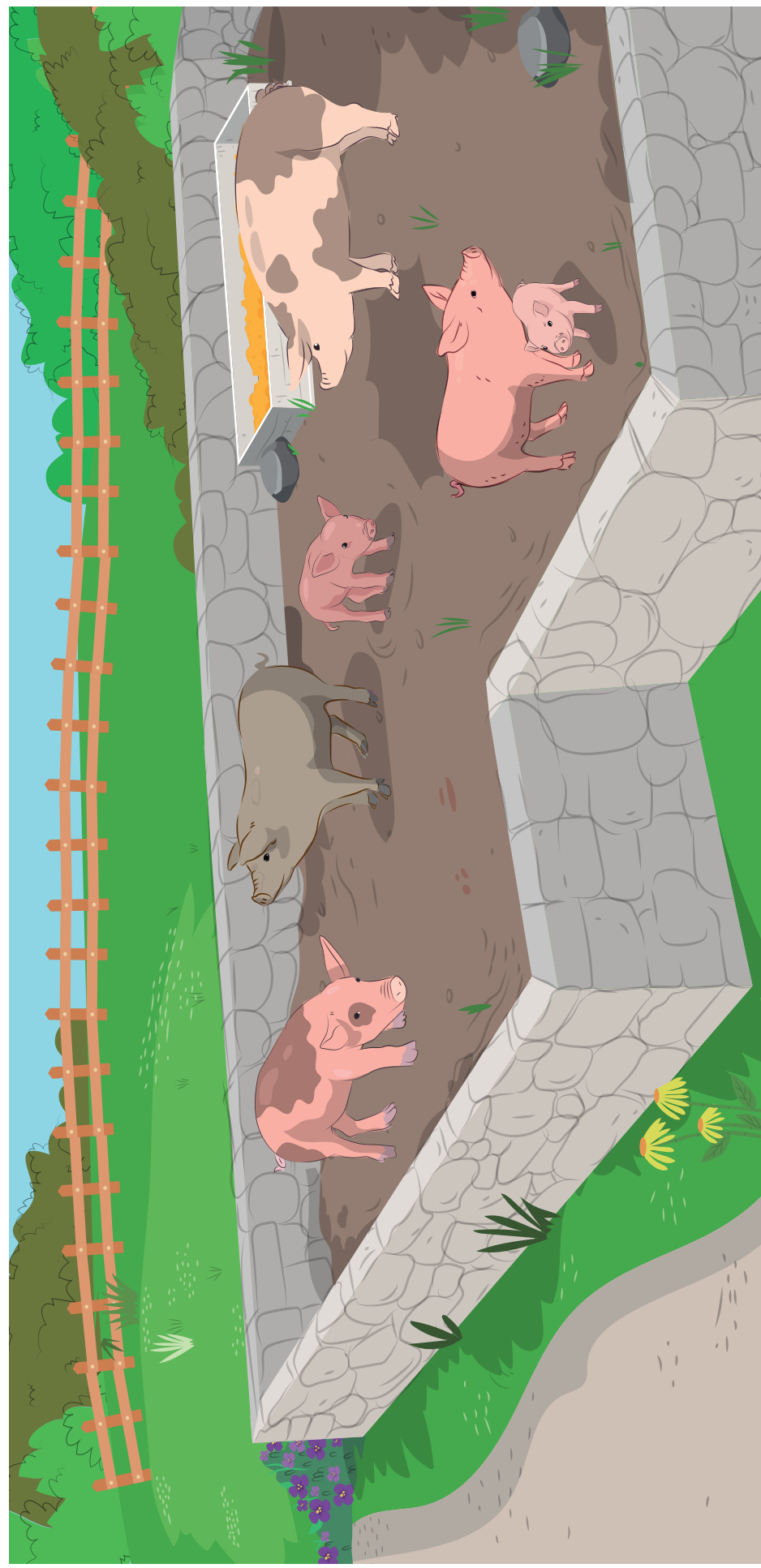

- Cuenta lo que sepas de los cerdos: qué hacen, qué comen, cómo se comportan. Imita el sonido que hacen
- Observa el dibujo. ¿Cuántos cerdos hay? ¿Cuántos son grandes y cuántos pequeños? ¿De qué color hay más cerdos? Piensa: ¿Cómo crees que se sienten los cerdos que viven en lugares amplios? ¿Cómo se sienten si viven en un lugar muy pequeño donde no tienen espacio para moverse?

Para hacer en casa...

Platica con tu familia lo que aprendiste acerca de los cerdos. Pregúntales si saben qué otros nombres se les dan a los cerdos y mañana, cuenta lo que te dijeron.

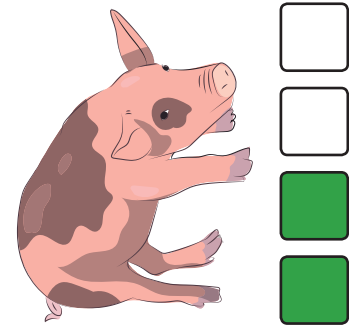

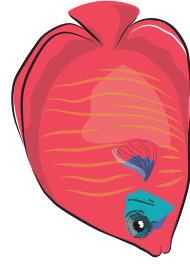

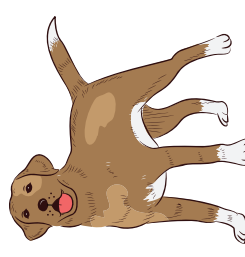







Observa los dibujos de arriba y di su nombre. Verás que hay palabras cortas y otras más largas. Di nuevamente cada palabra pero esta vez acompañada de palmadas según la cantidad de sílabas que tiene. En los cuadrados que hay debajo de cada dibujo, pinta la cantidad de sílabas que tiene. Si la palabra tiene dos palmadas, pintarás dos cuadrados. Fíjate en el ejemplo.

¿Cómo son las cabras?

Para aprender más...

Las cabras son animales mamíferos que se alimentan de hierbas y ramas. Existen cabras salvajes que viven en las montañas y cabras domésticas, que viven en las casas y son cuidadas por pastores. Cuando son domésticas, las cabras se crían para extraer su leche, con la cual, además de tomarla, se elabora queso y crema.

Los machos son más grandes que las hembras y tienen los cuernos más grandes. Son animales muy ágiles que pueden saltar y subirse a lugares muy difíciles como rocas y montañas empinadas. Como son curiosas, les gusta subirse a todas partes y probar de todo, incluso la ropa y los zapatos de las personas, que muchas veces muerden y destruyen. Por eso, tienen fama de ser traviesas.



- Observa los dos dibujos de las cabras. ¿Cuáles cabras son domésticas? ¿Cuáles salvajes? ¿Cómo lo sabes?
- Escucha las oraciones que te leerá tu maestra y complétalas con la idea que se te ocurra. Por ejemplo: La cabra es... traviesa.

Las cabras comen...

Las cabras son...

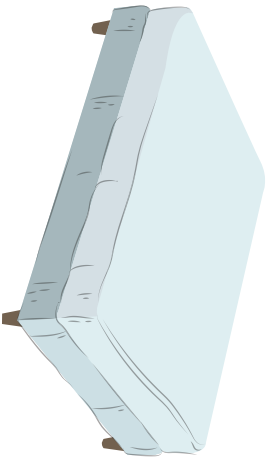
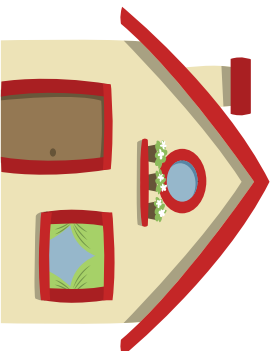
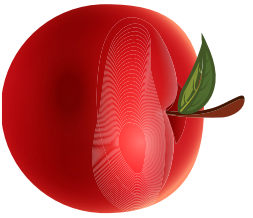

Repite la palabra cabra. El sonido inicial es /ccc/. Observa los dibujos, repite despacio varias veces su nombre y circula los que lleven ese sonido. Puede ser al inicio o bien al final.

¿Qué sabes de las vacas?



Para aprender más...

La vaca es un animal grande y fuerte. Sus patas son largas, al final de ellas tienen dos dedos muy duros que se llaman pezuñas. Por esto puede caminar en cualquier tipo de terreno sin hacerse daño. Son como sus zapatos. En su cabeza tiene dos cuernos. Su hocico es ancho y sus ojos grandes. Tiene una cola larga que al final lleva una escobita de pelos. Con su cola espanta las moscas y otros insectos que la molestan.

La vaca es un animal herbívoro, es decir que se alimenta de hierbas. Come mucho y muy despacio. Pasa muchas horas masticando.

El macho de la vaca es el toro y a su cría se le llama ternero. Las vacas alimentan a sus crías con leche. En su cuerpo tiene una parte que se llama ubre, que es por donde maman la leche los terneros.

- ¿Qué aprendiste acerca de la vaca? Dilo a tus compañeros. Escucha la oración que dirá tu maestra y complétala con lo que sabes. Fíjate en el ejemplo: La vaca come... hierbas.

La vaca es...

Con la cola la vaca ...

El ternero es ...

- Inventar historias es algo muy divertido y todos lo podemos hacer. Vas a inventar un cuento utilizando los dibujos de las tarjetas. Recórtalas, obsérvalas e imagina lo que puede suceder en el cuento. Puedes inventar nombres para los animales y empezar tu historia con la siguiente frase: Había una vez en una granja...
- Cuando hayas terminado, podrás contar tu historia a tus compañeros.

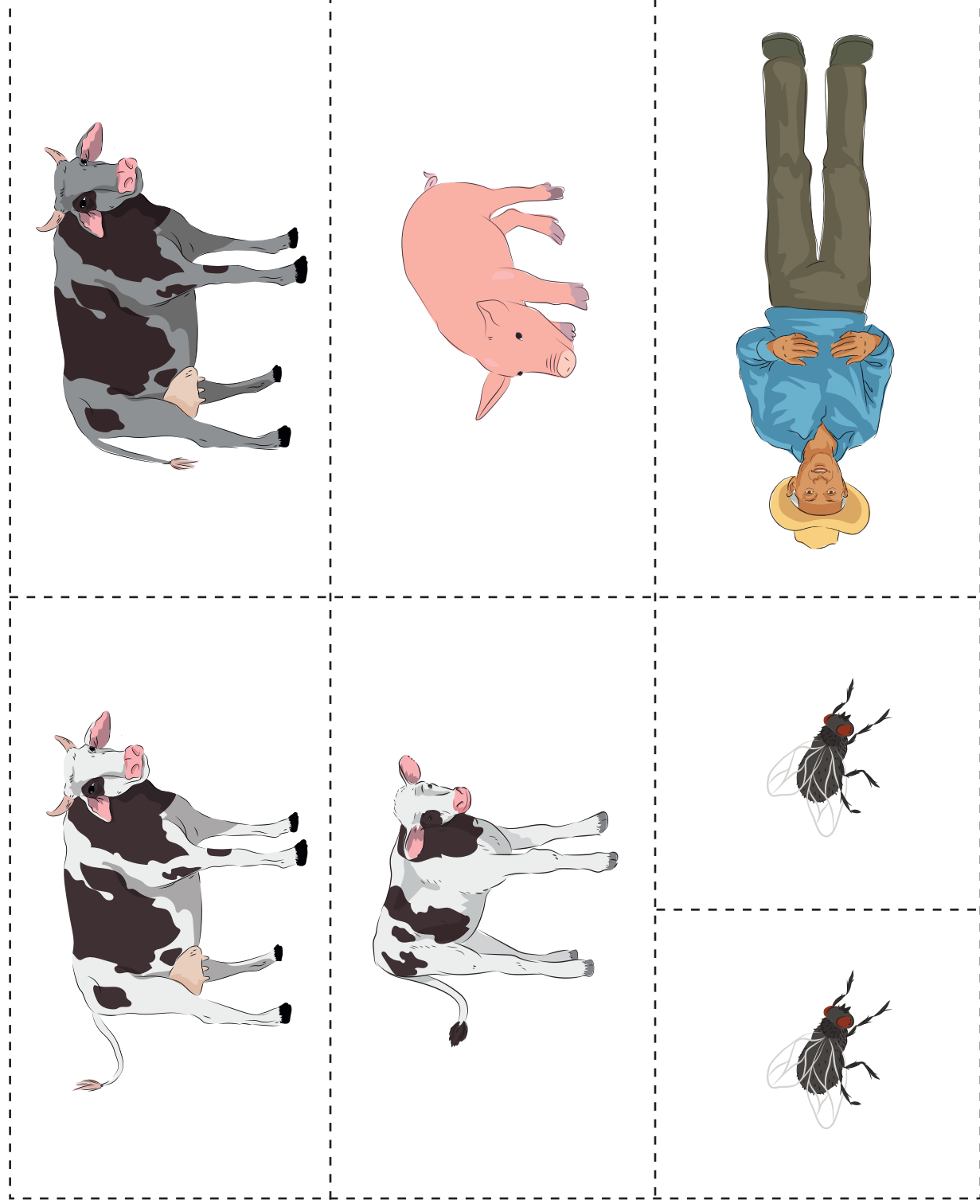

¡Buscando sonidos!

- Observa los dibujos y di su nombre en voz alta.
- Di varias veces cada palabra, fíjate el sonido con el que inicia y di cuál es. Busca otro dibujo que empiece con el mismo sonido y únelos con una línea. Fíjate en el ejemplo: vaca, inicia con el sonido /v/ y venado empieza con el mismo sonido.

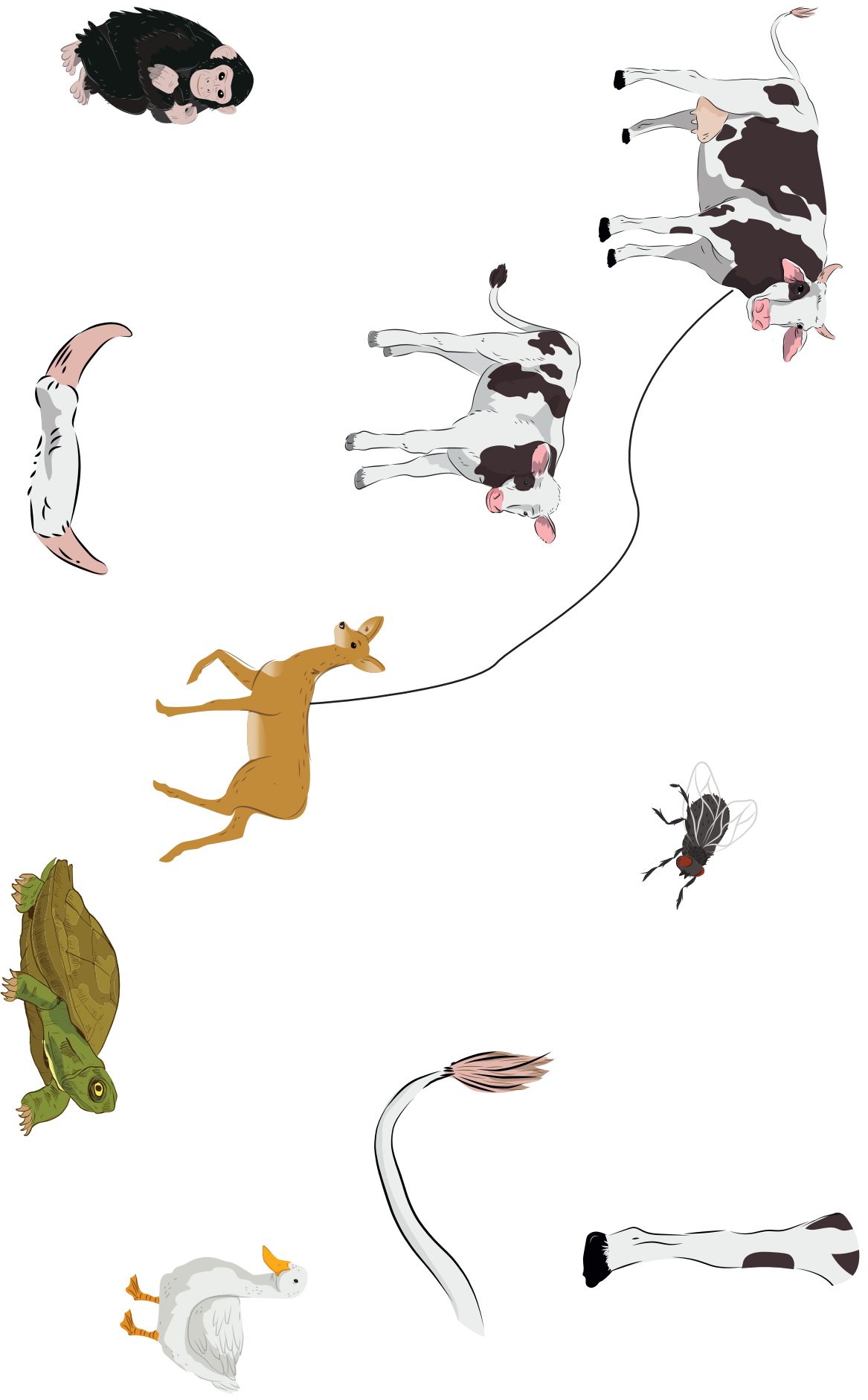

¡A contar un cuento!

- Este cuento se llama "Abuelo Florián y abuela Elsa". La autora de este cuento, es decir la persona que lo escribió se llama Marlene Grajeda.
- Recorta las tarjetas de este cuento y colócalas en orden. Tu maestra te ayudará.
- Observa la primera tarjeta: ¿De qué crees que tratará este cuento? Escucha la historia.
- Después de leer responde: ¿Cómo se llamaba la cabra? ¿Qué broma le hizo la abuela Elsa al abuelo Florián? ¿Qué pasó al final del cuento? Cuenta la historia con tus propias palabras, diciendo lo que sucede en cada tarjeta.



Abuelo Florián y abuela Elsa

Autora: Marlene Grajeda de Paz



Abuelo Florián y abuela Elsa vivían en una casa pequeña, pero con un patio grande. Tenían muchos animales: patos, gallinas, perros, gatos y cabras.

La cabra Lula era la más querida y consentida por los abuelos, porque era muy dulce y mansa, y tenía un pelo suave que se dejaba acariciar.

Abuelo Florián era un anciano un poco enojado. Abuela Elsa era una anciana bromista.

1



Era Lula, la cabra consentida, que dormía en la cama en lugar de abuela Elsa que, al sentir el abrazo y los besos de abuelo Florián, saltó asustada de la cama diciendo: "¡mee... mee!".

Abuelo Florián se asustó y dio un brinco. Abuela Elsa entró al cuarto riéndose mucho. Entonces abuelo Florián también se empezó a reír con muchas fuerzas y los dos disfrutaron de la broma.

3

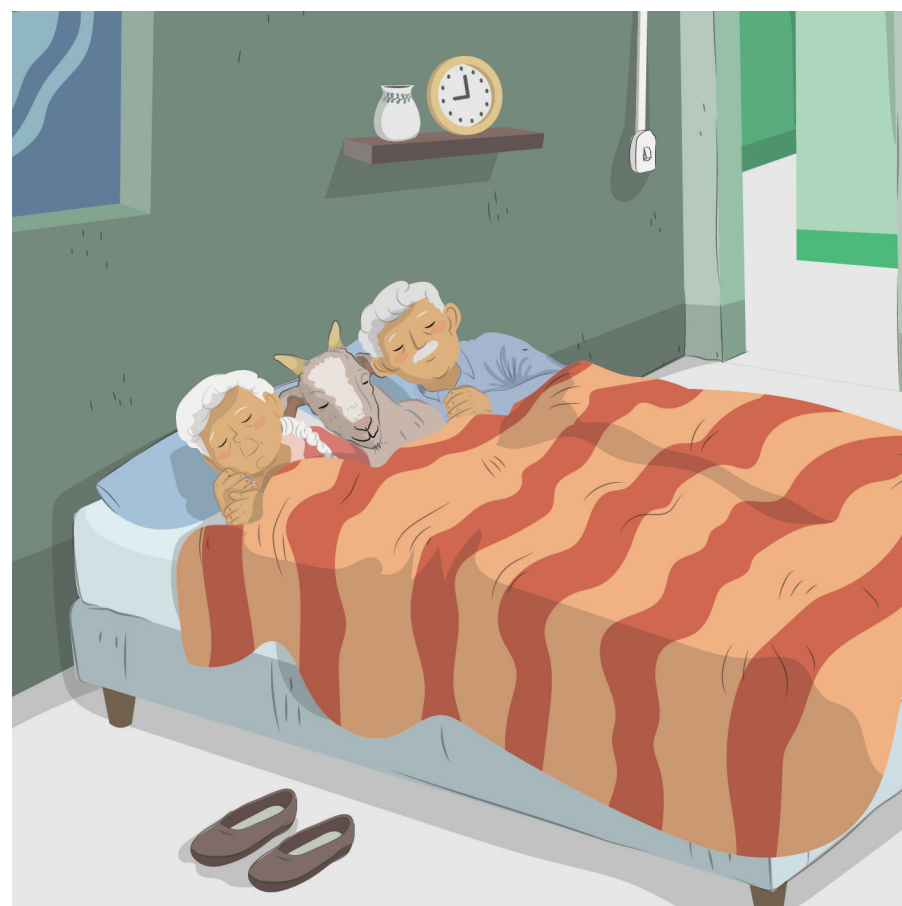

Luego de meter a Lula en la cama, los dos abuelos se acostaron, uno a cada lado de la dulce cabra. Y durmieron felices los tres.

4



Un día, abuela Elsa quiso hacerle una broma a su esposo.

Era la hora de dormir. Abuelo Florián vio en la cama un bulto tapado de pies a cabeza. Pensó: –Abuela Elsa está dormida, me acostaré con ella y le daré muchos besos y abrazos–. Se metió a la cama y así lo hizo. Pero, ¡oh sorpresa! ¿Sabes qué pasó?

2

¡Juguemos con los sonidos y palabras!

Observa las tarjetas con dibujos de animales. Menciona el nombre de cada animal en voz alta y escucha cómo suenan. En la parte de atrás de esta hoja, encontrarás las indicaciones que tu maestra te dará, para jugar con los sonidos de estas palabras. ¡Será divertido!



abeja



mosca



lagartija

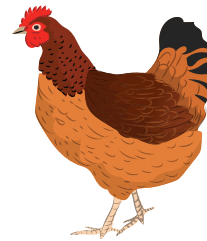

gallina



pingüino



gato



sapo



tortuga



mariposa



oso

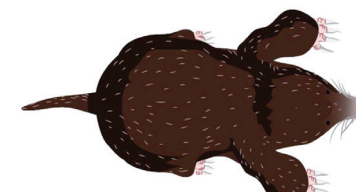

topo



mono



serpiente



araña



foca

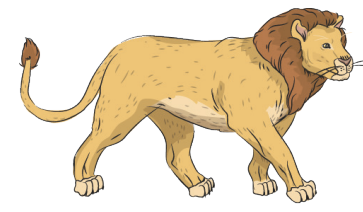

león



gusano

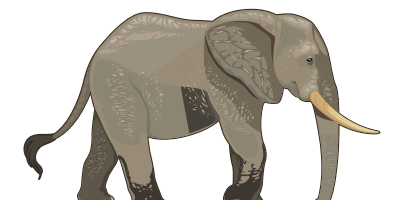

elefante



tigre



rana



ratón



perro polar



loro

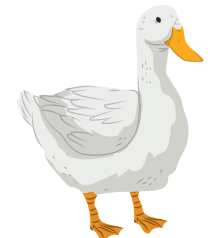

pato

¡Juguemos con los sonidos y palabras!

Con esta hoja de dibujos de animales, podrás jugar varios días. Tu maestra te dará las indicaciones de qué ejercicios realizar, te recomendamos hacer tres diferentes cada día.

- **Sonidos iniciales**

Buscaremos animales que su nombre comienza con el sonido /mmm/. Repitan este sonido: mmm. Veamos un ejemplo: mmmono y mmmariposa. Ahora busquen ustedes. ¿Qué animales encontraron? Encuentra otros animales que empiecen con /sss/, /ggg/, /lll/, /ppp/, /ttt/, /aaa/, /rrr/.

- **Sonidos finales**

Buscaremos animales que su nombre finalice con el mismo sonido. Repitan este sonido: /ooo/. Vemos un ejemplo: patooo y pingüinoo. ¿Qué animales encontraron? Después busca otros animales que finalicen con los siguientes sonidos: /aaa/, /eee/, /nnn/.

- **Palabras cortas y largas**

Observa las palabras que identifican a cada animal. Señala un animal cuya palabra sea corta y una que sea larga. Veamos un ejemplo: sapo es una palabra corta. Elefante es una palabra larga.

- **Sonidos de los animales**

Escoge tres animales e imita el sonido que hacen. Por ejemplo, el gato hace: miau, miau, miau. Pasa frente a tus compañeros y muéstrales el sonido que hacen los animales que escogiste. Puedes hacer este juego en parejas.

- **Dividiendo las palabras**

Escoge tres animales y repite su nombre acompañado de palmadas.

- **Adivinanzas**

Vamos a jugar a adivinar. Tu maestra te dará unas pistas de cómo es un animal y tú debes decir cuál es el animal.

- ✓ Vive y ayuda con su trabajo a las personas. Algunos jalan trineos.
- ✓ No tiene orejas, tiene grandes bigotes y vive en los polos.
- ✓ Es un felino, vive en la selva y tiene rayas en su cuerpo.
- ✓ Su caparazón le sirve de protección y nada en los mares.
- ✓ Son pequeñas, producen miel y pican si las molestas.
- ✓ Vive en madrigueras, come lombrices y es del tamaño de una mano extendida.
- ✓ Tiene el cuerpo cubierto de plumas, tiene aletas y vive en los polos.
- ✓ Es de la familia de los felinos, caza ratones y vive en las casas.

- **Características de los animales**

Escoge tres animales y di algo que sepas de ellos. Por ejemplo: Los pingüinos viven en el polo.

- **Imitando el movimiento de los animales**

Escoge tres animales y muévete como ellos lo hacen.

¡Juguemos memoria!



Para aprender más...

El juego de memoria es un juego de tarjetas que te ayuda a ejercitar la memoria, es decir que te ayuda a recordar.

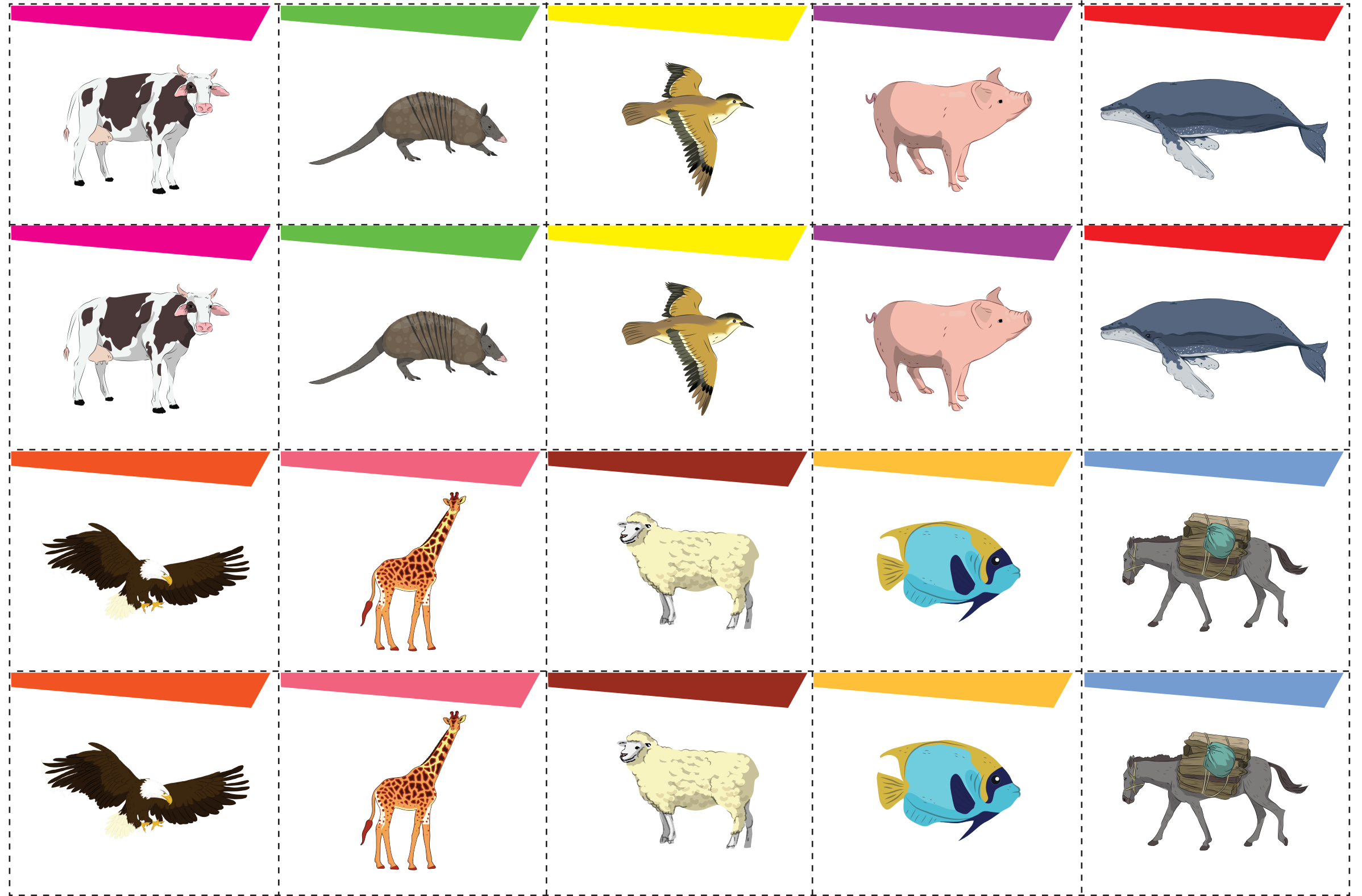

- Para jugar memoria debes formar parejas o grupos de tres o cuatro compañeros. Este juego trata de que observes y recuerdes dónde está cada tarjeta, para que puedas encontrar las parejas.
- Recorta las tarjetas. Revuélvelas y colócalas boca abajo, sobre la mesa. Si tienes el primer turno, voltea dos de las tarjetas, una por una. Si las tarjetas tienen el mismo dibujo te quedas con ellas. Si las tarjetas que volteaste no son iguales, colócalas nuevamente boca abajo. El siguiente jugador debe hacer lo mismo. Los turnos se repiten hasta que no haya más tarjetas sobre la mesa y ganará el juego, quien tenga más tarjetas. Juega con tu familia y tus amigos. ¡Será divertido! Cuida tus tarjetas y guárdalas para usar este juego muchas veces.

Pequeños y grandes transportes



Este póster pertenece a:



¿Qué sabemos?

Piensa: Si quieres ir a un lugar muy lejano, ¿llegas más rápido a pie, en avión o en carro?

Observa tu póster. Platica con un compañero qué utilizan las personas para llegar de un lugar a otro. ¿Qué transportes has usado tú?

Para aprender más...

Viajar de un lugar a otro en un vehículo, es transportarse. Por eso, cuando viajas en carro, moto, bicicleta, camioneta, tren, barco o avión, te estás transportando. Lo que usas para hacerlo se llama medio de transporte.

Hace muchos años, la gente viajaba a pie, luego utilizó animales como los caballos y los camellos. Hoy, gracias a los inventores, tenemos transportes que pueden llevarnos por tierra, mar y aire.

Los medios de transporte nos hacen más fácil. Para caminar a pie una distancia larga, tardaríamos muchas horas, quizás días o meses. Llevar muchas cosas, ya sea pesadas o grandes de un lugar a otro, sería complicado si no hubiera transportes que nos ayuden. Por ejemplo, si un país construye carros y los quiere vender en otro país usa los barcos para transportarlos. Si una familia quiere llevar verduras al mercado para venderlas, usa un carro o camión para trasladarlas.

También ayudan a que mucha gente viaje a un mismo lugar, como por las camionetas y los microbuses. Si no existieran sería complicado y le costaría más dinero a las personas poder viajar.

Otros transportes sirven para llevar a personas enfermas como las ambulancias. O para llevar a personas que necesitan llegar rápido a un lugar, como los aviones. Hay transportes muy pequeños, como la bicicleta y el tuc tuc, otros son grandes, como los barcos y los aviones. Los transportes son importantes y nos ayudan mucho.

Observa de nuevo tu póster. Junto con un compañero señala en el póster:

- ¿Cuál medio de transporte es más grande y cuál es más pequeño?
- ¿En cuál medio de transporte crees que es más útil? ¿Por qué?
- ¿Cuáles transportes tienen llantas y cuáles no?
- ¿Cuáles transportes viaja en el agua? ¿Cuáles en el aire?
- En parejas, escoge un medio de transporte, el que quieras, y di lo que sepa de él.

Puedes dibujar el medio de transporte en que más te gustaría viajar. Muéstralo a tus amigos y cuéntales a dónde te gustaría ir.



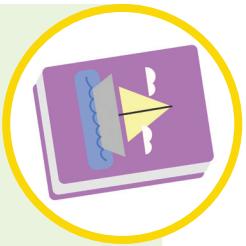

Cecilio, el caballo que quería viajar

Autoras: Claudia González y Marlene Grajeda

Cecilio era un caballo que, desde pequeño, soñaba con viajar y conocer muchos lugares. Unas veces soñaba dormido y otras veces despierto. ¿Sabes qué es soñar despierto? Es cuando imaginas cosas y estás despierto. Eso mismo hacía Cecilio.

Cecilio vivía en una granja y ayudaba a jalar una carreta. Algunas veces el hijo del dueño lo montaba y lo hacía correr muy rápido. Cada vez que corría el caballo Cecilio se sentía muy feliz. Le encantaba sentir el viento en su rostro. Cecilio no sabía que el hijo del dueño lo estaba entrenando. ¿Sabes que es entrenar? Es cuando se prepara a un animal para que haga ciertas cosas. En el caso del caballo Cecilio, lo estaban entrenando para carreras de caballos.

Cecilio se puso muy fuerte. Corría todos los días y se alimentaba muy bien. Cuando estuvo listo, el hijo del dueño lo inscribió en una carrera y ganó. Cecilio estaba muy contento. Empezó a participar en muchas competencias y fue campeón muchas veces.



Una noche, el caballo escuchó decir a su amo que lo llevaría a competir a otro país. Se puso tan emocionado que no pudo dormir toda la noche. —¿Cómo iremos a otro país? —se preguntaba. —¿Me llevarán en un camión o en un tren?

¡Cuál fue su sorpresa cuando, al día siguiente, lo montaron en un hermoso barco! Mientras navegó vio muchos lugares, conoció a otros caballos. Su sueño estaba cumplido. ¡Y se sintió feliz!

Comenta con tus compañeros lo siguiente:

1. Comenta con tus compañeros lo siguiente:
 - ¿Qué fue lo que más te gustó del cuento? ¿Por qué?
 - ¿Cómo se cumplió el sueño de Cecilio?
2. Observa los siguientes dibujos. Pronuncia varias veces el nombre de cada uno y encuentra los que empiezan con el mismo sonido. Cuando los encuentres, pinta el cuadrito que está a la par del dibujo.

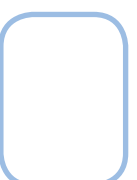
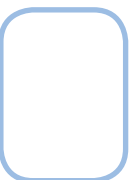
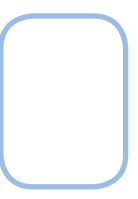
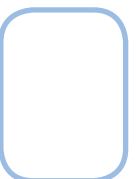
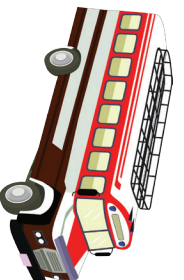
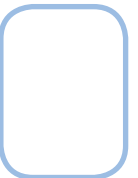

¿Qué transportes has usado?

Para aprender más...

Los medios de transporte son animales o vehículos que trasladan personas o carga de un lugar hacia otro.

Los transportes que se mueven por tierra, se llaman terrestres, como la camioneta. La camioneta se utiliza en todo el mundo para transportar muchas personas a la vez. La llaman con distintos nombres según el país: bus, guagua, ómnibus, colectivo. Los que se mueven por el agua, se llaman marítimos, como las lanchas y barcos. Estos trasladan a las personas o llevan cargas por los mares, ríos y lagos. Los transportes que se mueven por aire, se llaman aéreos. Entre ellos están las avionetas, los aviones y helicópteros que transportan a las personas a lugares que están muy lejos, por ejemplo a otros países.

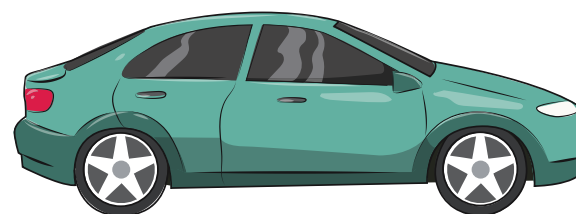
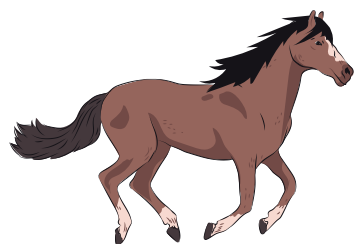
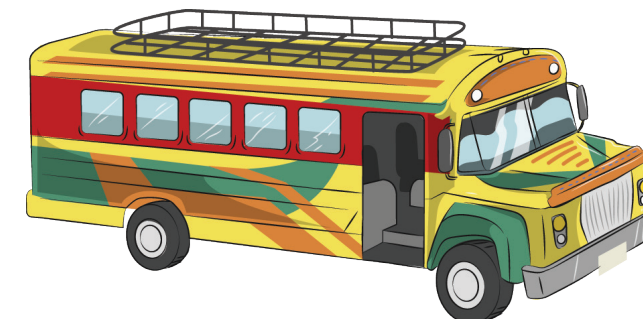
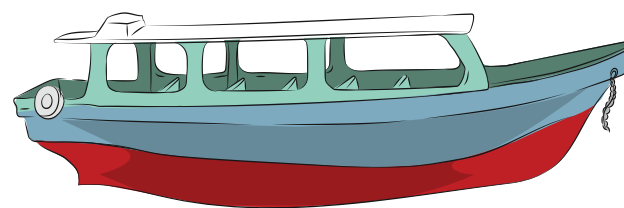
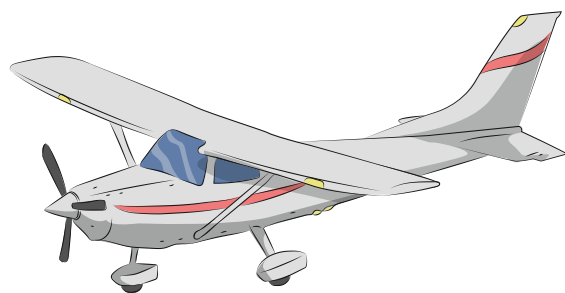

- Observa las ilustraciones: ¿Has viajado en alguno de estos transportes? Pinta el rectángulo que está debajo de los transportes que alguna vez has utilizado.
- Si has viajado en camioneta, bus o algún otro transporte, seguro tienes alguna historia que contar que haya sucedido ahí. Comenta en tu aula alguna experiencia: qué sucedió, cómo fue, qué hiciste tú o la persona con quien ibas.
- Piensa: ¿Cómo ayudan a las personas estos transportes? Explícalo a tus compañeros.
- De los dibujos que están arriba, observa los dos que tu maestra dirá y explica en qué se parecen y en qué son diferentes.

Para hacer en casa...

Muestra a tu familia esta hoja y pregúntales qué transportes han utilizado y para qué. Pídeles que te ayuden a completar la siguiente oración que mañana dirás en la clase.

La bicicleta es...

¡A observar y trazar!

Observa los transportes. Circula el que vaya en sentido contrario a los demás.

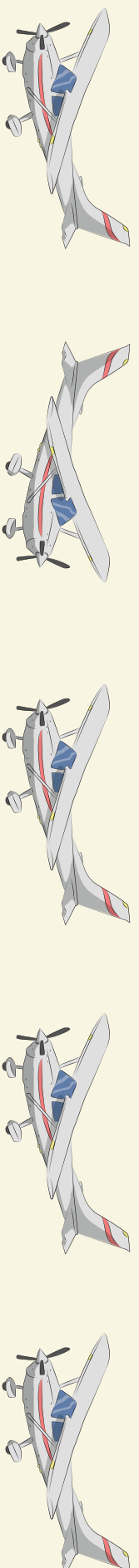

La mayoría de transportes tiene ruedas que dan vueltas para trasladarse de un lugar a otro. Repasa con tu lápiz el rastro que dejó el camión, el carro y la moto.

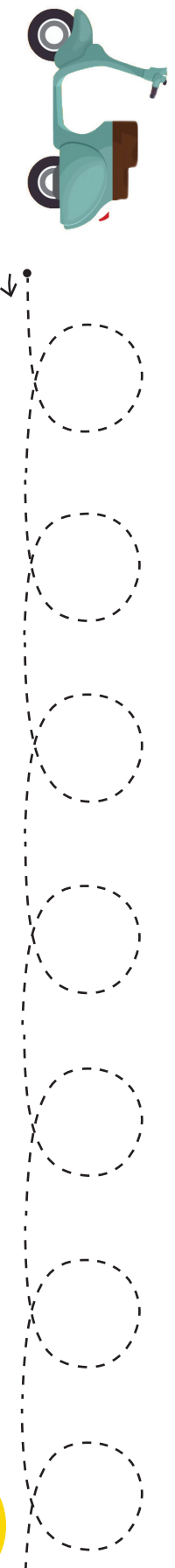
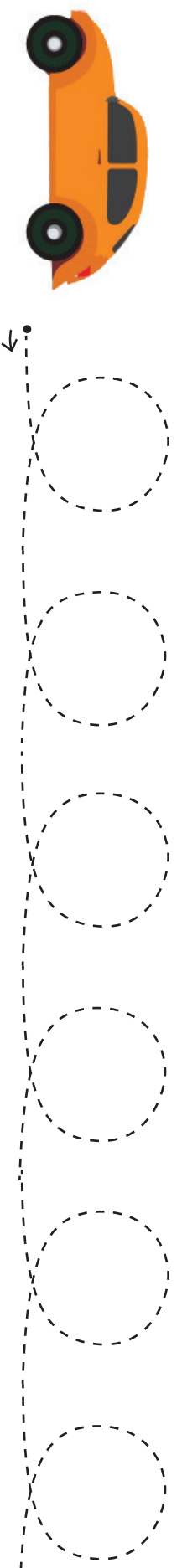
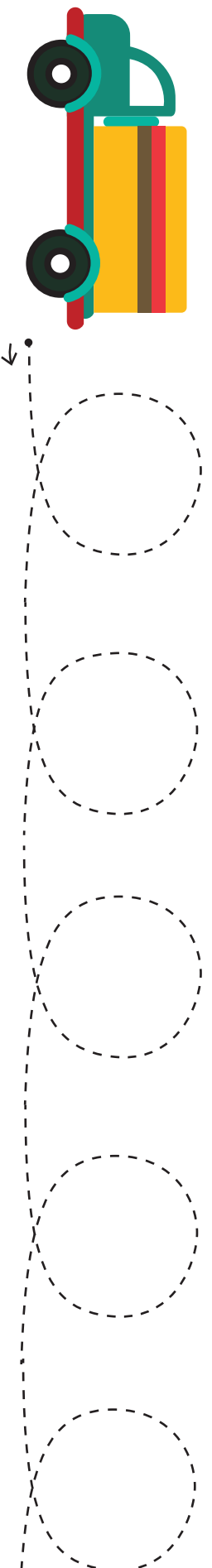
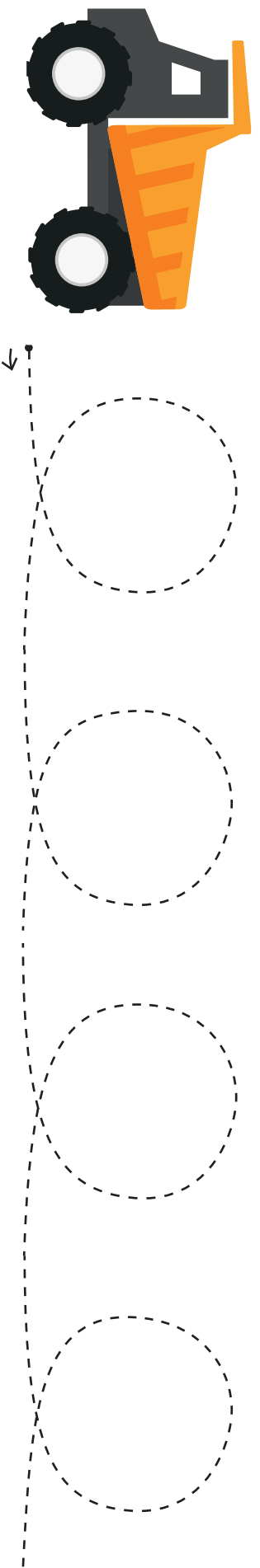

¿Porqué son importantes las camionetas?

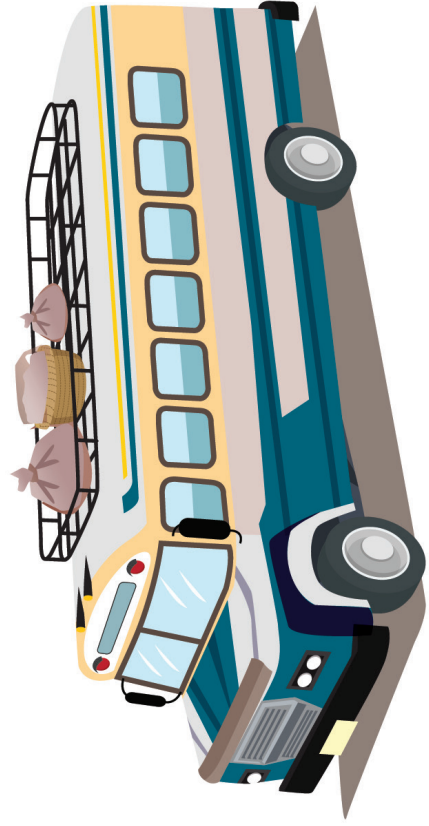

Para aprender más...

La camioneta es un medio de transporte colectivo, es decir que transporta a muchas personas a la vez. A las personas que viajan en una camioneta se les llama pasajeros.

Las camionetas se usan para ir a trabajar, a pasear, a visitar a un familiar. Las camionetas pueden llevar a muchas personas porque tienen varias filas de asientos. Todas las personas que viajan en ella deben ir sentadas por su seguridad.

La persona que maneja una camioneta se le llama chofer. Los choferes deben ser muy cuidadosos al manejar porque son los responsables de la seguridad de todas las personas que viajan en ella. Por eso deben manejar don cuidado.

Las camionetas tienen una bocina que suena fuerte para alertar a las personas y a los carros, pero solamente se debe hacer sonar cuando se necesita.

¿Te has subido a una camioneta? ¿A dónde has ido? ¿Alguien de tu familia usa la camioneta para transportarse? ¿Para qué la usan? ¿Te gusta viajar en camioneta? ¿Por qué? ¿Qué diferencia hay entre viajar en carro y viajar en camioneta? ¿Por qué?

Repite después de tu maestra el sonido de una camioneta cuando arranca: "run, run, run". El sonido de la camioneta cuando va caminando: "rrrrrrrrrr". El sonido de la camioneta cuando bocina: "piliiii piliiii". El sonido de la camioneta cuando no quiere arrancar: "tucutucutucu tucutucutucu".

Di la palabra "camioneta" mientras trazas una línea con tu dedo sobre tu brazo. Ahora di la palabra "carro" y vuelve a trazar la línea sobre su brazo. ¿Cuál de las dos es más larga? Camioneta es una palabra larga. Así hay otras. Repite después de tu maestra: bicicleta, cocodrilo, panadería, locomotora, electricidad, hipopótamo.

Tres camionetas van para diferente lugar y tarde no quieren llegar, mira bien el camino que cada una debe seguir y con tu crayón díles por dónde deben ir.

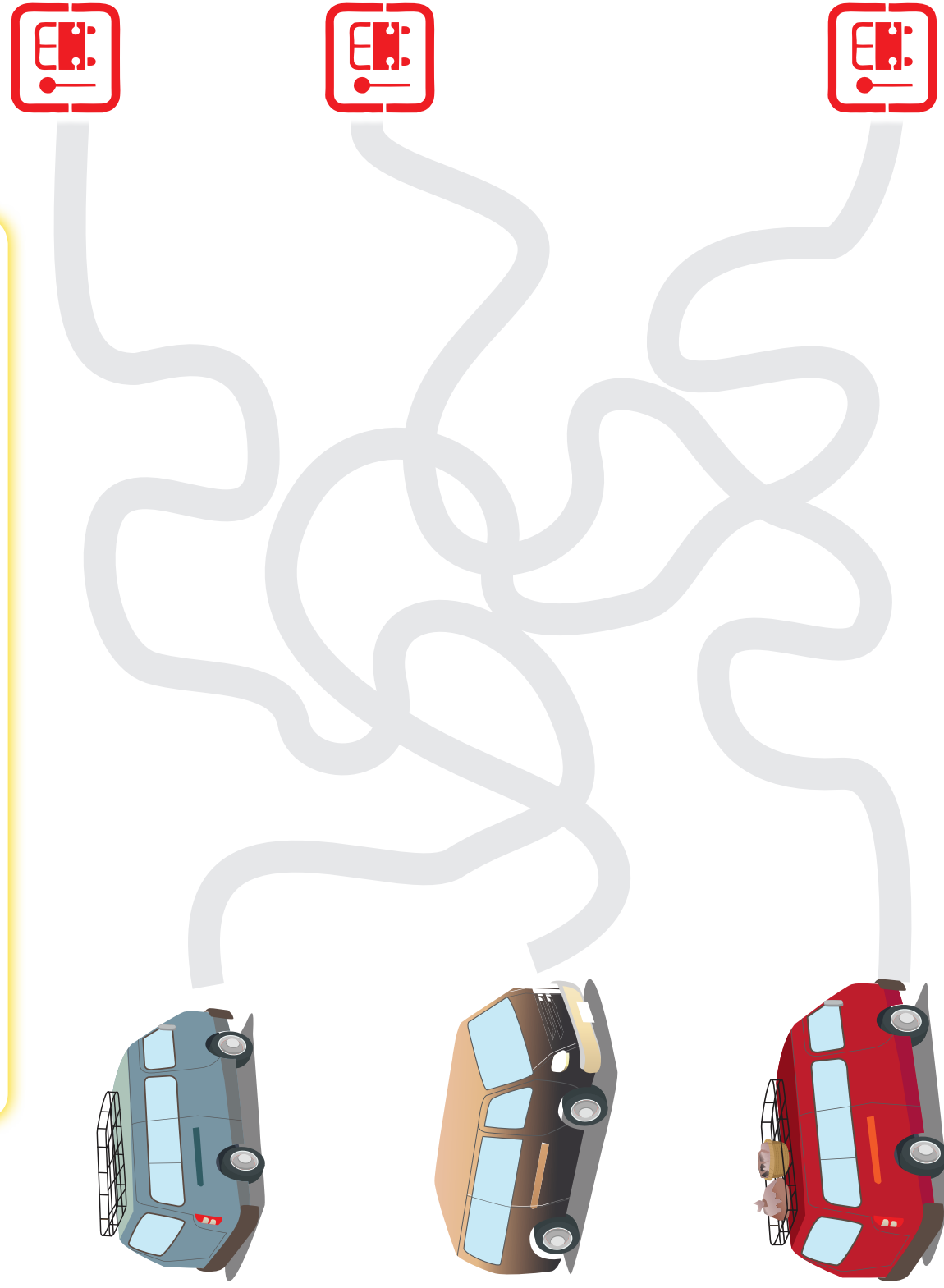

¿Conoces animales que transportan carga y personas?



Para aprender más...

Muchos animales son utilizados como medio de transporte para trasladar personas y carga de un lugar a otro. Algunos, como la mula y el burro son utilizados para llevar personas y carga. Los bueyes jalan carretas con carga o el arado para cultivar la tierra.

Estos animales se han usado como medio de transporte desde hace muchos años, cuando aún no existían camiones, carros, motos ni bicicletas. Desde entonces, facilitan el trabajo humano, por eso deben ser respetados, bien alimentados, cuidados y no abusar de su uso.

- Observa cómo trabajan los animales de la imagen. Piensa: ¿Qué harían las personas que los usan si ellos no existieran? ¿Cómo deben tratar las personas a los animales que ayudan a transportar gente y carga? ¿Qué pasa si tratamos mal a los animales que nos ayudan?

- Observa la imagen de abajo, es un burro. Repite la palabra varias veces. Pon atención al sonido inicial. Es /bbb/. Hay otras palabras que tienen ese sonido. Escucha: barco, buey, bueno, bata, bate, bueno, bien, baño. Repítelas junto con tu maestra.

Yo tengo un burrito bueno
que me lleva a pasear
donde quiero y cuando quiero
jija jija sin parar.

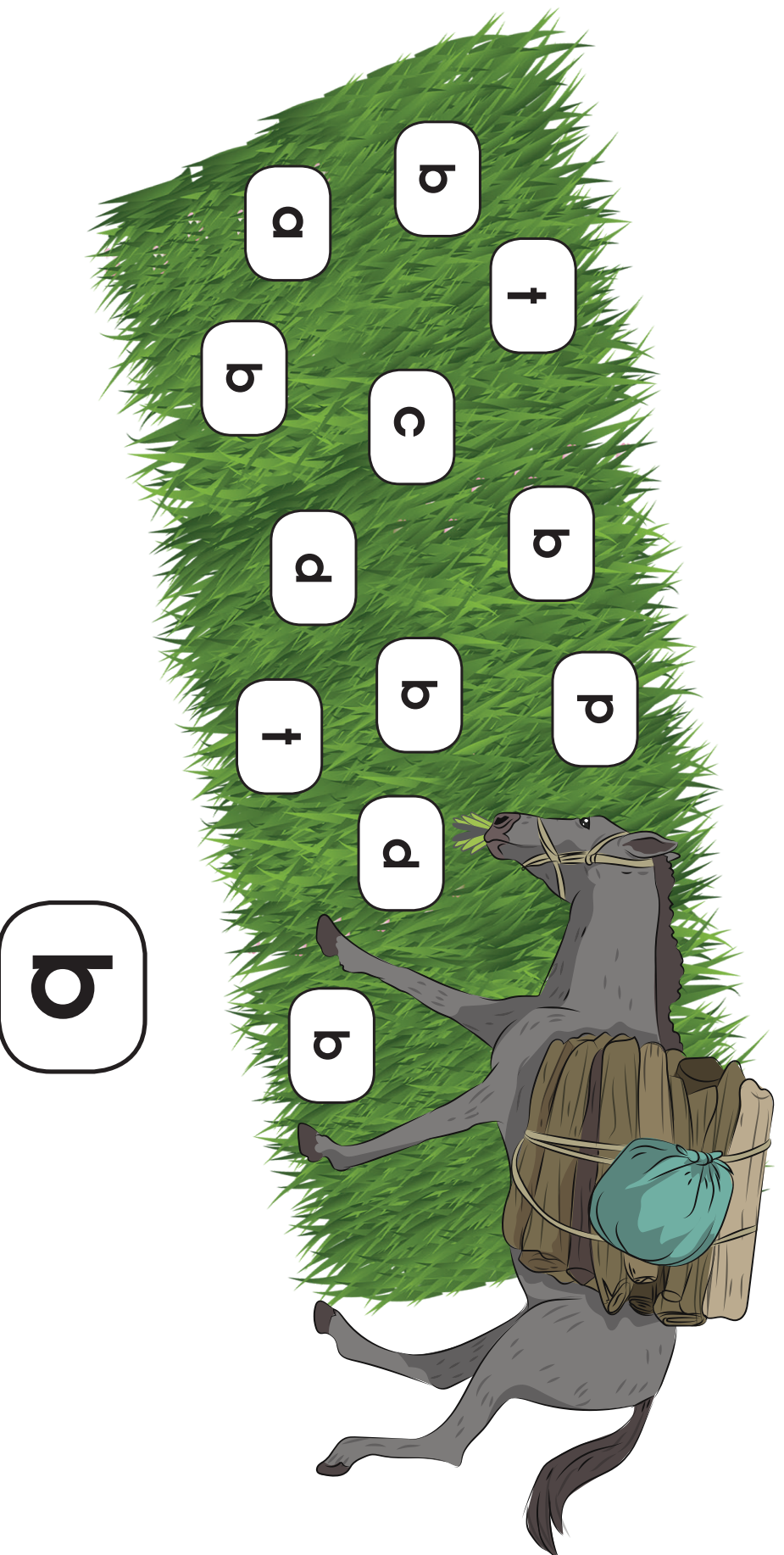

- Observa la forma de la letra que está debajo del dibujo del burro. Al burrito le gusta la letra con que empieza su nombre. ¿Puedes ayudarlo a encontrar las que perdió dentro del pasto? Cuando las encuentres, píntalas del color que te guste.
- Aprende y recita la rima del burrito.

Para hacer en casa...

Muéstrale la hoja de trabajo a tu familia y pídeles que te cuenten algo más sobre estos animales.. Busca otros nombres que empiecen con el mismo sonido que la palabra burro y se los dices a tu maestra mañana.

¿Para qué nos sirven los caballos?

Para aprender más...

Los caballos son animales que fueron domesticados y se volvieron amigos de las personas hace muchísimos años. Pero en la naturaleza hay todavía muchos caballos salvajes. Los caballos salvajes viven en grandes grupos y son muy sociables entre ellos, se acarician y cuidan entre sí.

Los caballos fueron los primeros medios de transporte, al igual que otros animales como los bueyes, los burros y otros. Los caballos se han usado para llevar carga, jalar carretas, llevar personas en su lomo. Algunos son entrenados para hacer carretas.

Hay diferentes tipos de caballos. Los más pequeños se llaman ponis y muchas personas los tienen de mascotas.



● Observa las imágenes. ¿Cuáles son los caballos salvajes? ¿Cuáles los domésticos? ¿Cómo lo sabes? ¿Qué hay más: caballos domésticos o salvajes? ¿En tu comunidad hay personas que tienen caballos? ¿Para qué usan los caballos? Si has montado un caballo cuéntale a tu maestra.

● Repite la palabra caballo varias veces. Pon atención al sonido inicial. ¿Cuál es? El sonido es /ccc/. Hay otras palabras que inician con este sonido, escucha: casa, carro, culebra. Piensa en otras palabras y dílas a tu maestra.

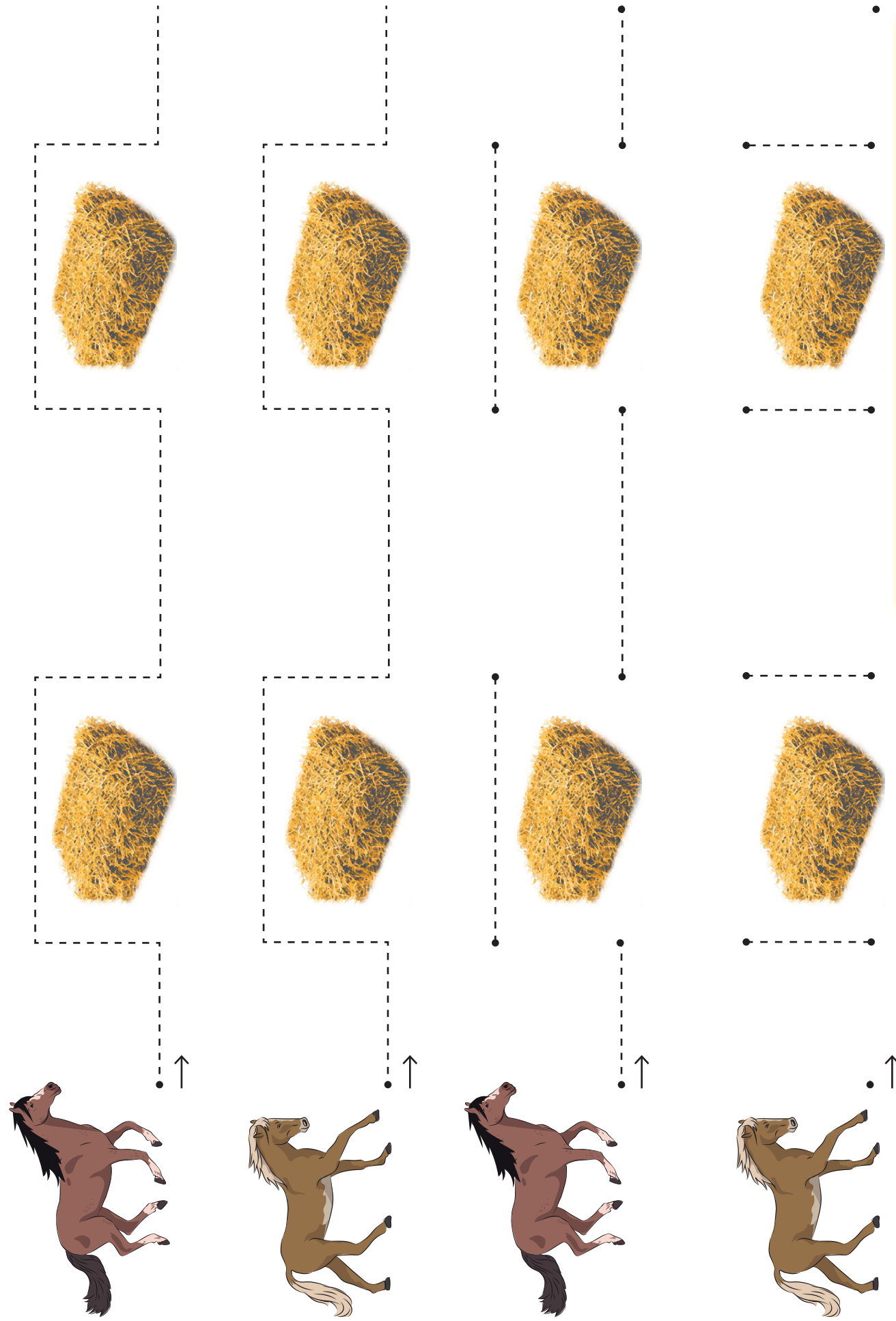

Ayuda a los caballos a saltar obstáculos. Realiza el trazo siguiendo la línea punteada. Completa los últimos trazos haciendo las líneas que faltan. Puedes usar el crayón que más te guste.

Para hacer en casa...

Pregunta en tu casa cómo se le llama a la hembra del caballo y a sus crías, cuando es macho y cuando es hembra. Comparte esta información con tus compañeros.

Has viajado en tuc Tuc



Para aprender más...

El tuc Tuc es un medio de transporte que usan muchas personas. Es muy parecido a la moto. La diferencia es que la moto tiene dos ruedas y el tuc Tuc tiene tres. Además, en los tuc Tuc, los pasajeros van protegidos del sol y de la lluvia.

No es un transporte tan rápido como el carro, pero por su tamaño se mueve con facilidad de un lugar a otro.

El tuc Tuc se debe utilizar para recorrer distancias cortas. No es un transporte para viajar en carreteras. Esto está prohibido, es decir, no se debe hacer.

Para seguridad de las personas que viajan en tuc Tuc, es importante que no suban más de tres pasajeros. Como es un transporte pequeño con mucho peso puede dar vuelta. Los niños al utilizar un tuc Tuc, debe ir sentados.

Los tuc Tuc, por tener un motor pequeño, contaminan menos el medio ambiente.

- ¿Hay tuc tucs en tu comunidad? ¿Te has subido a alguno? ¿Sabes cuánto cobra los tuc Tuc? Observa la ilustración y explica ¿Cómo son los tuc Tuc?
- Repite la palabra "tuc Tuc", varias veces. ¿Cuál es el sonido inicial? Es /ttt/. Escucha las palabras que dirá tu maestra. Si alguna tiene el sonido /ttt/ darás un aplauso: teta, lata, pollo, tren, atol, barco, tomate, cama, tomillo, elote, olla, puerta, nariz.
- Aprende y recita la rima del tuc Tuc junto con tus compañeros.

El tuc Tuc tuc, el tuc Tuc tuc,
hace, hace tuc Tuc, tuc.
Si va despacio y cuando corre
hace, hace tuc Tuc, tuc.

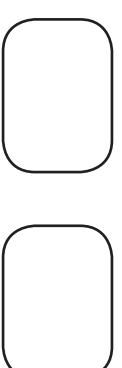
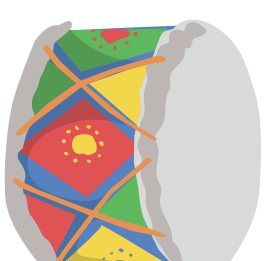
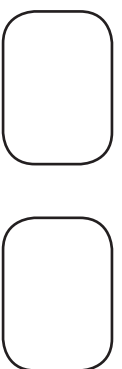
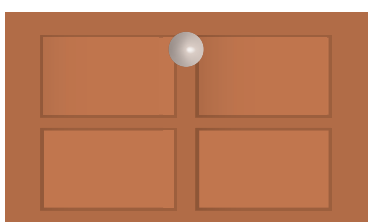
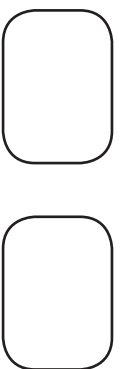
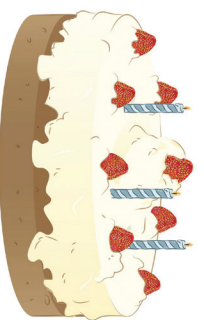
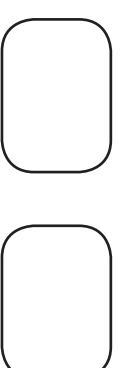
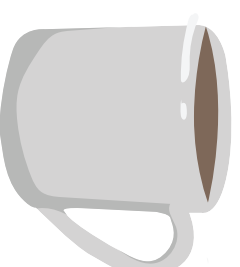
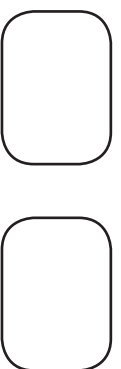
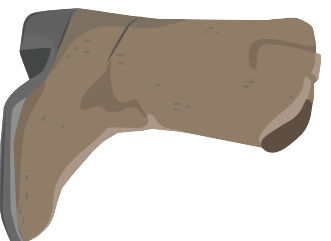
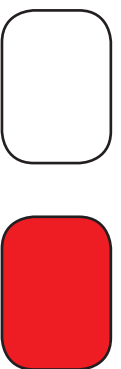
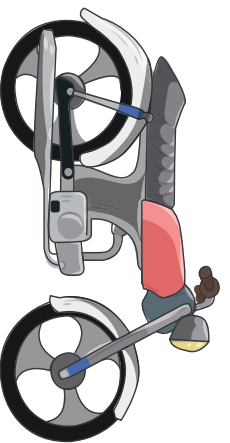

Observa los dibujos que aparecen arriba, tienen el sonido /ttt/. Di el nombre de cada uno. Si el sonido /ttt/ está al principio de la palabra, pinta el primer cuadrito. Si está después, pintarás el segundo. Fíjate en el ejemplo.

¿Qué hacen los tractores?

Para aprender más...

El tractor es un vehículo con un motor muy grande y fuerte. Sirve para jalar o empujar carretones con carga pesada, lanchas u otras máquinas. Ayudan a las personas en tareas como la siembra, la construcción y el traslado de cosas pesadas de un lugar hacia otro.

Por ser tan fuertes y por sus llantas grandes, pueden andar en terrenos con hoyos y lodo, sin atascarse. Mucho del trabajo que antes hacían los bueyes y las mulas, ahora lo hacen los tractores.

A la persona que maneja un tractor se le llama tractorista, debe conocer bien el manejo de este transporte, pues no es fácil, necesita mucha práctica.



- Observa la imagen. ¿Qué está jalando el tractor? ¿Te gustaría aprender a manejar un tractor? ¿Por qué? ¿Has visto funcionar un tractor? ¿Qué otras cosas podría jalar un tractor en su carretón?
- Colorea cada carretón que va jalando el tractor pintando hacia donde te indica cada flecha.
- Recorta los objetos que están abajo. Piensa cuáles pueden ser transportados en un tractor y cuáles no. Los que sí pueden ir, pégalos en los carretones. Explica por qué los otros no pueden ir.

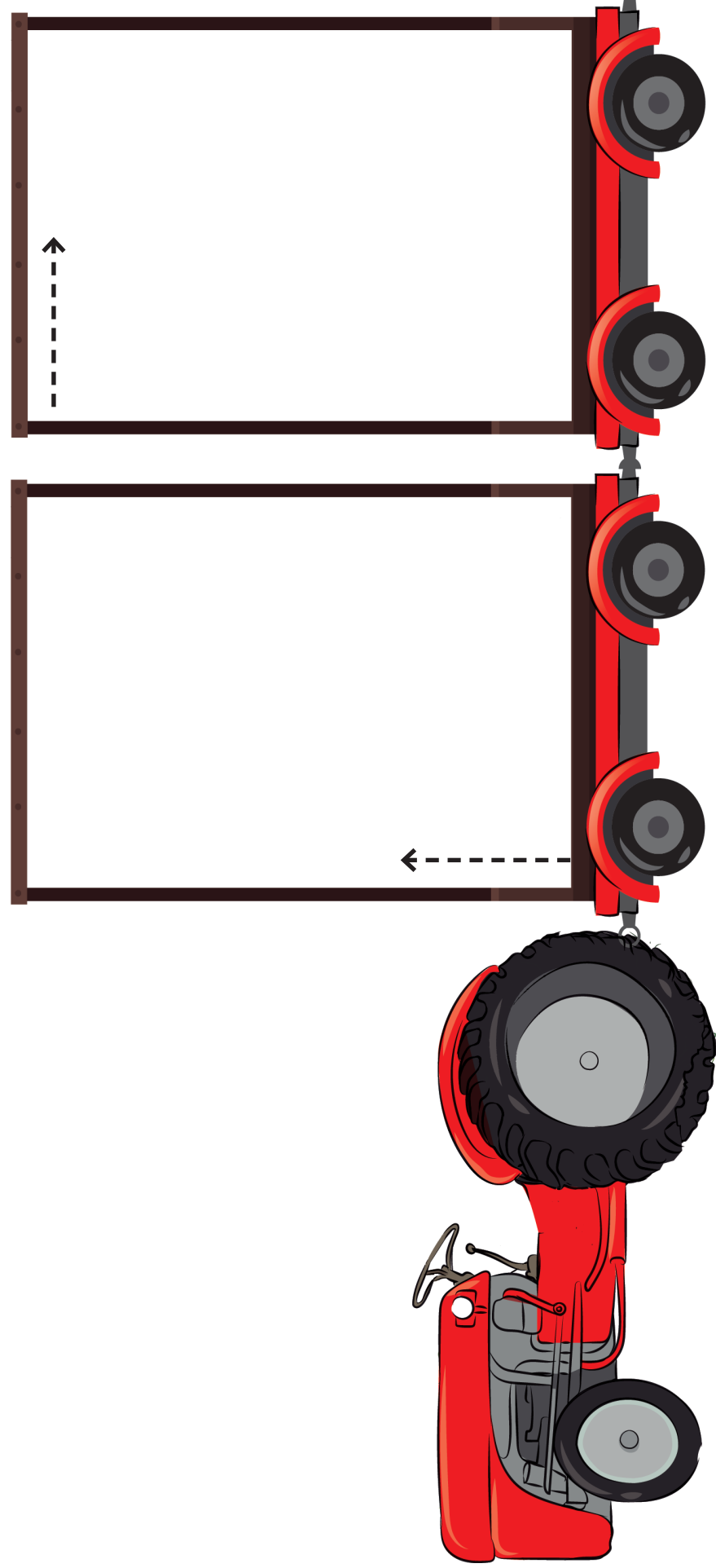

¿Te gustan las motos? ¿Por qué?

Para aprender más...

Las motos son un medio de transporte que se utiliza mucho. Por su tamaño son fáciles de parquar. Tienen un motor más pequeño que el de un carro y por eso usan menos combustible o gasolina.

La persona que maneja una moto se llama motorista. Los motoristas deben tener permiso para manejar moto, es decir que tienen que tener licencia.

Quienes conducen moto deben usar un casco como protección y ropa adecuada. Si llegaran a caer de la moto, el casco protege su cabeza. En una moto no deben ir más de dos personas y ambas deben usar casco. Llevar más de dos personas es muy peligroso.

Los motoristas deben conducir con cuidado y a la velocidad adecuada. Al llegar a un cruce o en las esquinas de las calles, deben pararse para ver que no vengán carros o personas y evitar así un accidente.

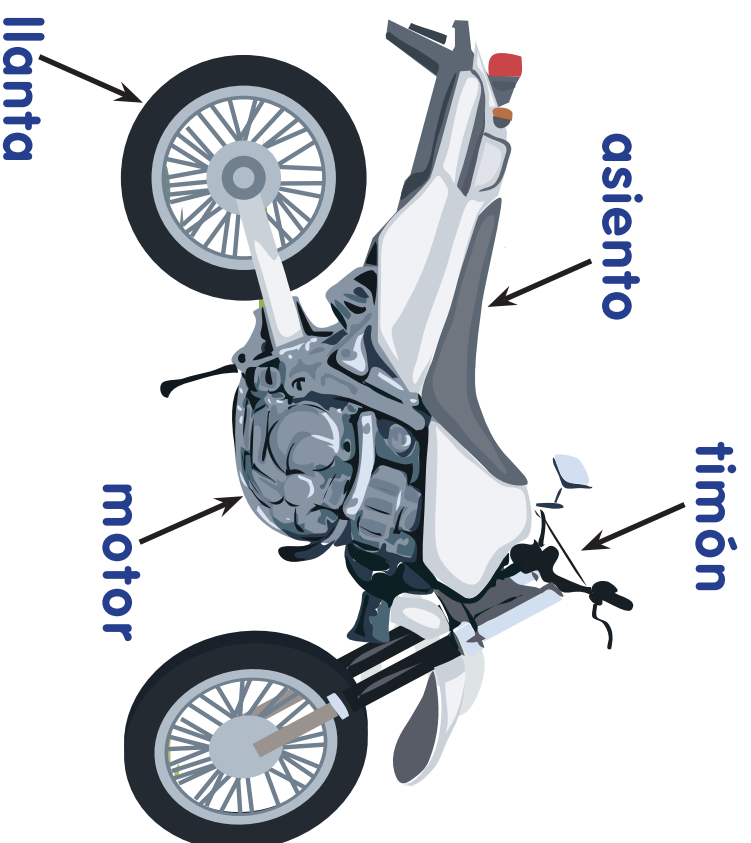

- Responde: ¿Has viajado alguna vez en moto? ¿Cómo se siente? Si no lo has hecho, ¿te gustaría hacerlo? ¿Por qué? ¿Para qué usan la moto las personas? ¿Qué es más barato: viajar en moto o en bicicleta? ¿Por qué? ¿Qué es más rápido: ir en moto o bicicleta?
- Observa el dibujo: ¿Qué partes de la moto están señaladas con unas flechas? ¿En qué se parecen las motos a las bicicletas? ¿En qué son diferentes?
- Pronuncia la palabra moto y motorista ¿Cuál es el sonido que va al inicio? Es /mmm/. Busca tres palabras que empiecen con ese sonido.
- Observa cómo se escribe la palabra moto y carro. Está debajo de cada dibujo. Busca las letras que forman estas palabras y píntalas con un crayón.

moto

l o b
c p t
m u o

carro

o m r
e u c
a r z



¿Te gustaría ir de paseo? ¿A dónde?

Para aprender más...

Los medios de transporte se utilizan para realizar varias actividades, como ir a trabajar, a estudiar y a hacer mandados. Pero una de las más interesantes actividades que podemos hacer es ir de paseo o de turismo, ya sea en una camioneta, en una moto, un carro, un avión, un tren, o simplemente ir caminando. Podemos ir de paseo al campo o a algún lugar cercano.

Ir de paseo ayuda a las familias y personas a sentirse contentas, a unirse más, y les permite conocer nuevos lugares y personas distintas.

- ¿Has ido de paseo alguna vez? ¿A qué lugares has ido? ¿Con quién has ido? ¿Te gustan los viajes? ¿Por qué?
- Recorta todas las tarjetas con dibujos. Utilízalas para colocarlas en el dibujo de abajo. Resuelve los problemas que tu maestra leerá. Esto será como un juego y te divertirás. Puedes resolver hoy unos problemas y otro día los demás. También puedes usar este juego en tu casa y jugar con tu familia.



¡Juguemos resolviendo problemas!

1. Observa el dibujo y explica lo que ves. Conversa con tu maestra y compañeros sobre: ¿Cómo es una playa? ¿Qué hay en una feria? ¿Qué animales hay en los zoológicos?
2. Imagina que te vas de viaje o paseo. Observa en el dibujo los lugares a los que te gustaría ir. Puedes elegir a dónde ir, en qué transporte y con quiénes ir. Entre los personajes que recortaste, elige quién eres tú. Juega a hacer el viaje y las actividades que realizarían en el lugar que elegiste. Comenta con un amigo: quiénes viajaron contigo, a qué lugar fueron, en qué transporte y qué hicieron en el lugar.
3. Usa las tarjetas y juega:
 - Un niño vive en la casa azul y uno en la casa amarilla. Coloca a cada uno en su casa. ¿Quién vive más lejos de la venta de verduras? ¿Quién vive más cerca de la feria?
 - Una niña vive en la casa roja y una en la casa rosada. ¿Quién vive más lejos del zoológico? ¿Quién vive más cerca del parque?
 - El niño que vive en la casa azul va de paseo a la playa con una niña, un niño y su mamá. ¿Cuántos van de paseo a la playa?
 - El abuelo, la mamá, su hija y su hijo van a ir de paseo a la feria. A última hora el abuelo se sentía cansado y ya no fue. ¿Cuántas personas fueron a la feria?
 - Un niño que vive en el rancho de la playa irá a conocer el parque de la ciudad en su bicicleta. Lleva la bicicleta por el camino que recorrerá desde la casa hasta el parque. El niño que vive en la casa amarilla también irá al parque en su bicicleta. Lleva la bicicleta por el camino que recorrerá. ¿Cuál de los dos niños recorrió más camino en la bicicleta? ¿Quién se tardó más en llegar?
 - El domingo, todos los niños decidieron ir a la feria. Una niña vive en la casa verde y la otra en la roja, un niño vive en la casa azul y el otro en la amarilla ¿Quién recorrió más distancia para llegar?
 - Los cuatro niños planificaron ir para sus vacaciones a la playa. Se irán en bicicleta. ¿Alcanzan las bicicletas para todos?
4. Juega con tus amigos como desees, usando las tarjetas.



¿Cómo son los trenes?

Para aprender más...

El tren o ferrocarril es un medio de transporte compuesto por una locomotora, que es una especie de carro grande que lleva el motor. Detrás de la locomotora van enganchados vagones que son cuartos con ruedas donde viajan pasajeros o se transporta carga. Los vagones de pasajeros tienen sillones para sentarse.

En cada vagón caben hasta 100 personas y una locomotora puede jalar muchos vagones, incluso más de 100.

El lugar donde un tren hace paradas, se suben y bajan pasajeros y se coloca la carga, se llama estación. El tren camina sobre carriles.



- Observa la imagen. ¿Qué partes tiene un tren? Señálalas en el dibujo. ¿Qué puede transportar el tren? ¿Cuántos vagones tiene el tren? ¿Cuántos transportan pasajeros? ¿Cuántos llevan carga? ¿Qué hay más: vagones de pasajeros o de carga.
- Juega con tus compañeros a formar trenes, con la cantidad de vagones que tu maestra dirá.
- ¿Con qué sonido inicia la palabra tren? El sonido es /ttt/. Escucha las palabras que dirá tu maestra. Si alguna tiene el sonido /ttt/ darás un zapatazo: tortuga, tigre, bola, agua, lancha, fíftere, vagón, trineo, tostada.
- Con la ayuda de tu maestra, aprende las rimas del tren y luego recítala junto con tus compañeros. Puedes aprender dos rimas cada día.

Había una vez un tren chuchu
había una vez un tren chuchu
que cada día al despertar
de paseo nos quería llevar.

Y una vez el tren chuchu
y una vez el tren chuchu
a la playa nos llevó
y nadando nos dejó.

Y otra vez el tren chuchu
y otra vez el tren chuchu
a un pueblo nos llevó
y paseando nos dejó.

Por último el tren chuchu
por último el tren chuchu
al campo nos llevó
y a caballo nos dejó.

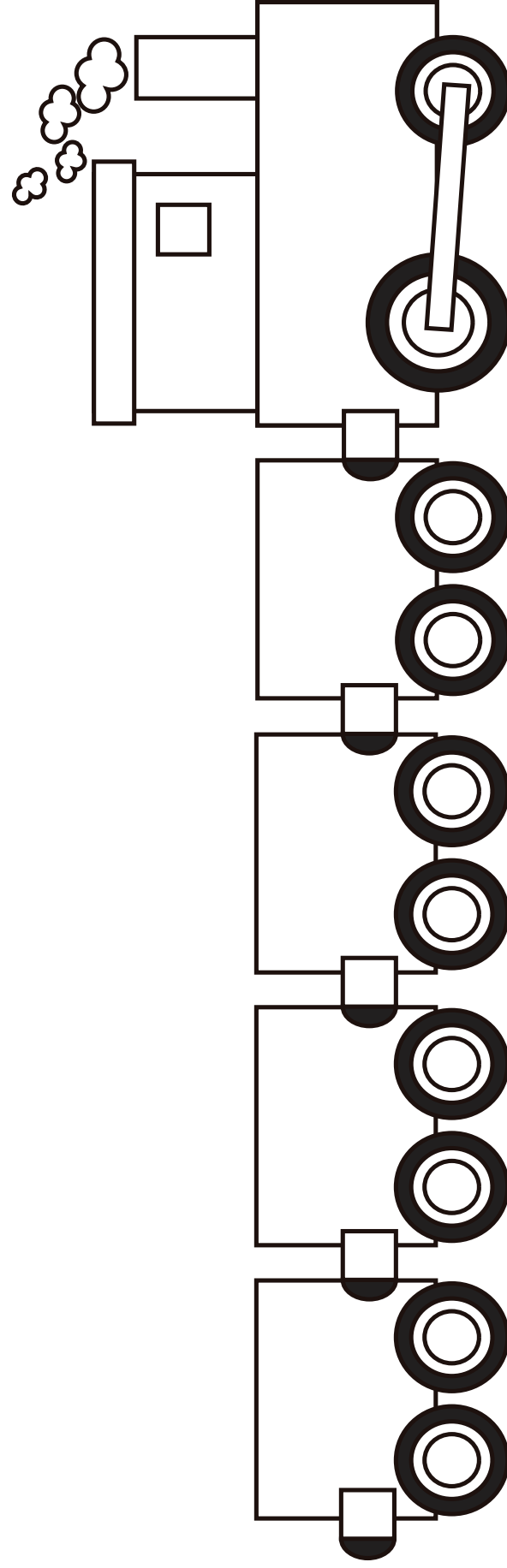

- Di el nombre de los dibujos de abajo, encuentra los que contienen el sonido /ttt/ en cualquier parte de la palabra y con crayón haz el trazo para circularlos.

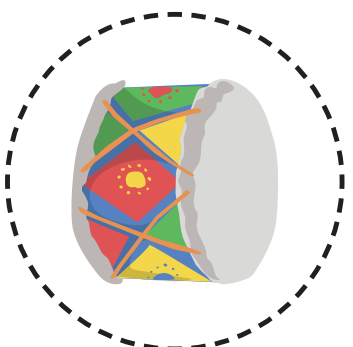
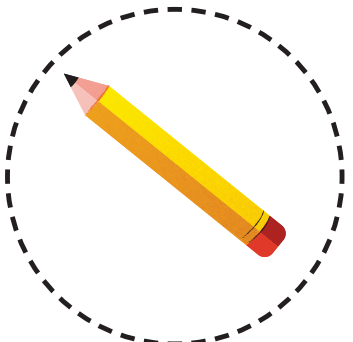
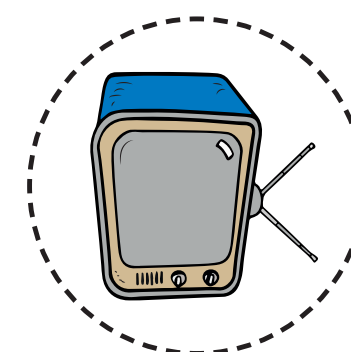
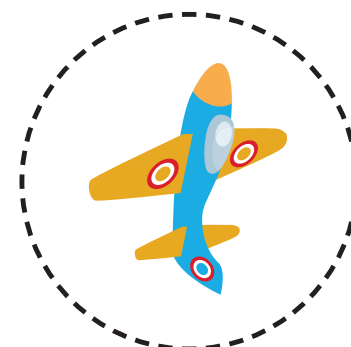
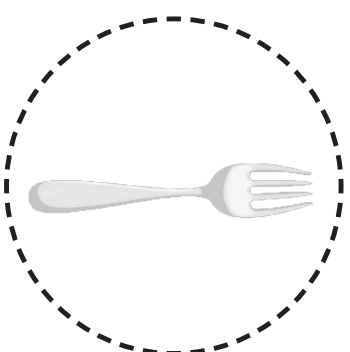
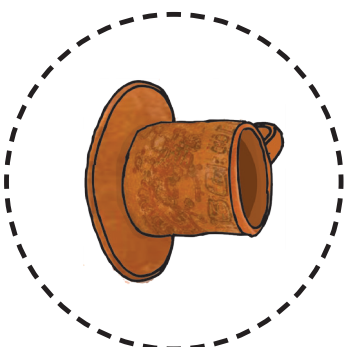
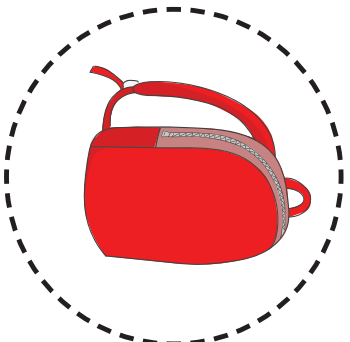

- ¿Sabes qué son las adivinanzas? Este es un juego que trata de que te dan pistas de cómo es algo: un animal, una fruta o cualquier objeto y debes averiguar o descubrir de lo que te están hablando.
- Escucha las adivinanzas de transportes que leerá tu maestra, una por una. Adivina de qué te están hablando y en los dibujos que están a la par busca la respuesta y enciérrolo en un círculo.

Dos pedales tengo
también un sillón
si te llevo a pasear
te haré sudar



No uso la carretera
ni tampoco el río
en un camino de hierro
puedes viajar conmigo

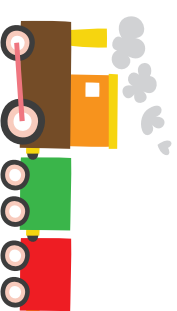
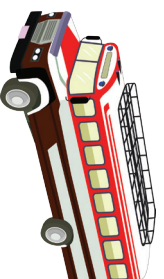

No uso la carretera
ni tampoco el río
en un camino de hierro
puedes viajar conmigo

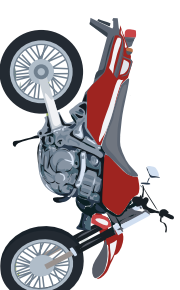
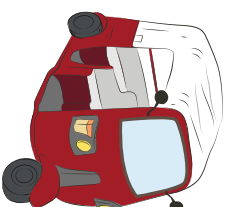

Hay transportes que vuelan. ¿Cuáles conoces?

Para aprender más...

Uno de los sueños del hombre ha sido volar y ver otros lugares desde arriba. Así fue como los pájaros sirvieron de inspiración para inventar los transportes aéreos. Si observas un avión verás su parecido con los pájaros.



Los transportes aéreos vuelan por el aire, trasladando personas y carga a través de aviones, helicópteros y avionetas.

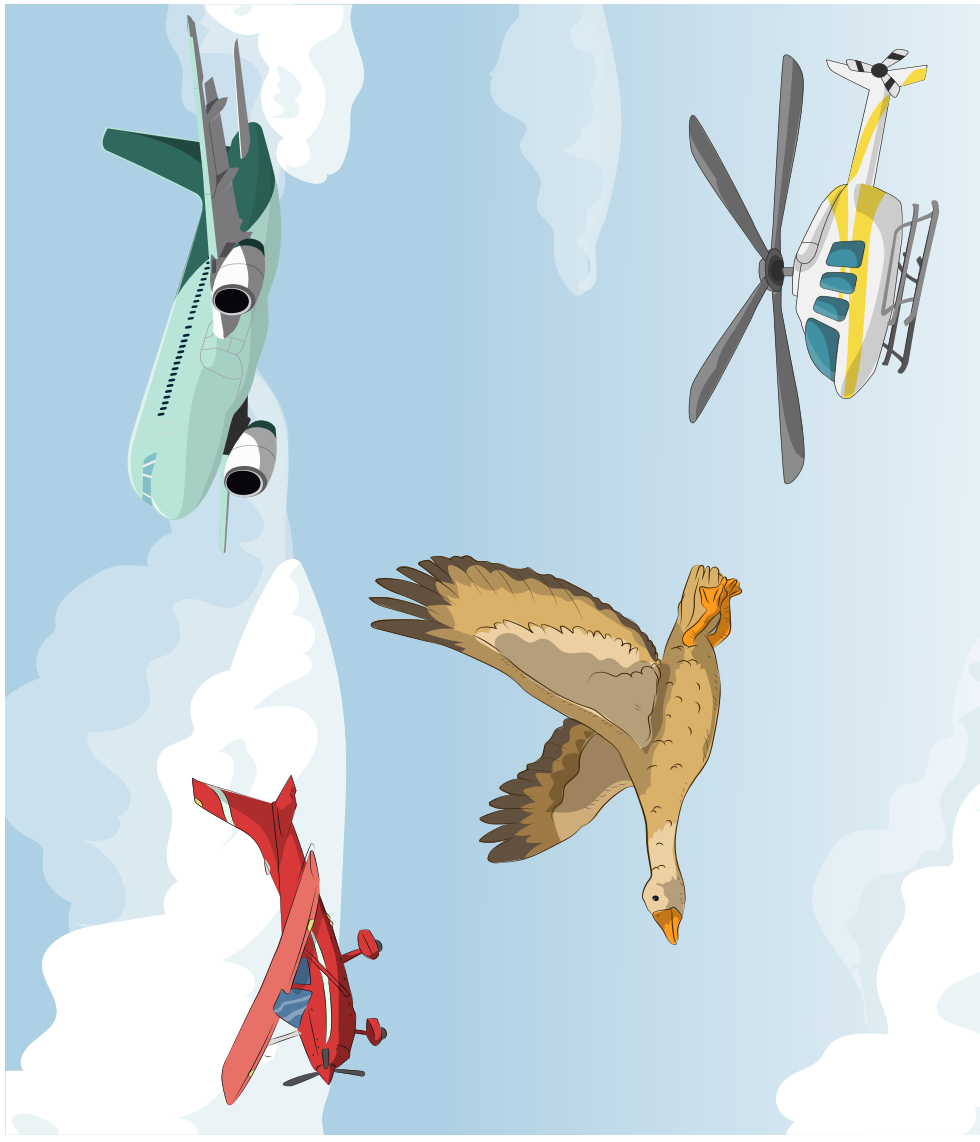

El transporte aéreo es el más rápido del mundo y pueden viajar sobre tierra y mar. Un helicóptero puede viajar mucho más rápido que una camioneta, pero el avión es mucho más veloz.

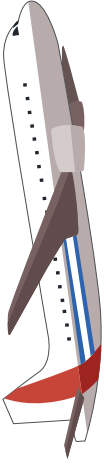

Hay aviones que llevan cargas grandes, como carros o materiales de construcción, pero los barcos pueden llevar cargas mucho más grandes y pesadas.



- Observa los dibujos que están en los recuadros de abajo. Describe lo que ves. ¿Qué similitudes encuentras entre los medios de transporte y el ave? ¿Y qué diferencias hay? ¿Conoces alguno de estos medios de transporte? ¿Dónde los has visto?
- Juega con tus compañeros a volar como aviones, usando tus brazos extendidos. Pueden hacer competencias.
- Observa los dibujos de cada cuadro. Di el nombre de cada transporte mientras caminas. Observa cuántos pasos diste mientras nombras los transportes. Marca con una X en el cuadrado el nombre del transporte que es más largo. Si son iguales marca los dos.







Escucha la rima del avioncito y responde: ¿A quién crees que le ganó el avioncito? ¿Porqué lo piensas? Aprende y recita la rima.

A un avioncito le quise ganar
rodando mis cuatro llantas sin parar
pero el avioncito con sus ailitas voló
y muy rápido me ganó.

Para hacer en casa...

Cuéntale a tu familia qué aprendiste hoy. Recítale la rima y díles a quien le ganó el avioncito.

¿Vuela igual un helicóptero que un avión?



Para aprender más...

Los helicópteros pueden volar hacia arriba y hacia abajo, por esto, para despegar y aterrizar no necesitan una pista como los aviones. Pueden quedarse parados o quietos en el aire, avanzar y retroceder, es decir ir hacia adelante y hacia atrás. Pueden dar vuelta hacia la derecha y a la izquierda. En esto son diferentes a los aviones que solo pueden volar hacia adelante.

Los helicópteros pueden volar así porque en lugar de tener alas tienen una hélice en la parte de arriba y otra más pequeña en la cola, que dan vueltas de forma muy rápida.

Los helicópteros pueden trasladar personas y cargas pesadas. También, son de mucha ayuda para llevar alimentos y medicinas a lugares que por lluvias, inundaciones o derrumbes se han quedado sin carreteras.

- Observa el helicóptero y explica cómo es. Piensa: ¿En qué se parece un avión y un helicóptero? ¿En qué son diferentes?
- Pronuncia la palabra helicóptero, acompañada de aplausos. Luego, hazlo con la palabra avión. ¿Qué palabra es más larga?
- Juega a volar como un helicóptero. Cuando tu maestra diga "despegando" sube tus brazos y estírate lo más que puedas. Cuando diga "aterrizando" agáchate poco a poco. Si dice "avanzando" da unos pasos hacia adelante y si dice "retrocediendo" da los pasos hacia atrás. Cuando diga "derecha" o "izquierda" mueve tu cuerpo hacia el lado correspondiente.
- Traza las líneas de cada dibujo, que muestra la forma en que puede volar y moverse un helicóptero. Inicia desde el punto.

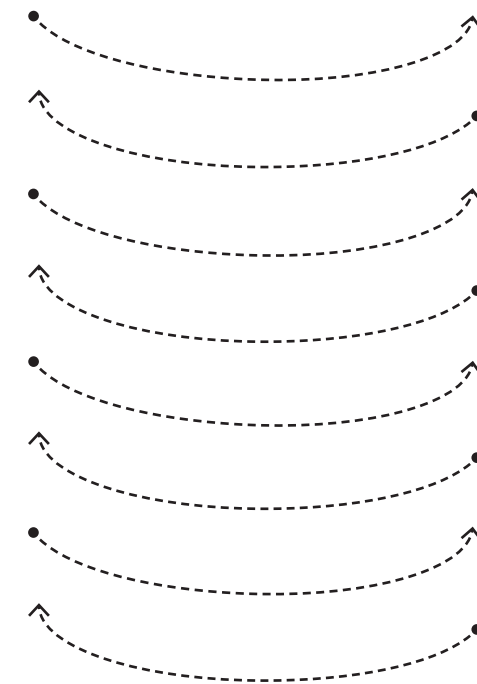

¿Te gustan los aviones? ¿Por qué?

Para aprender más...

Los aviones son muy grandes pero cuando van volando en el cielo se ven pequeños. Esto sucede por la distancia, mientras más lejos esté el avión, más pequeño se ve. Si el avión está cerca se verá más grande. El largo de un avión puede ser igual a una fila de cuatro buses.

Por su gran tamaño, los aviones necesitan agarrar mucha velocidad para elevarse, de lo contrario no pueden despegar, es decir dejar de tocar el suelo. Para aterrizar, que es cuando baja y toca el suelo, los aviones deben disminuir su velocidad. Si no lo hacen pueden estrellarse.

La pista del aeropuerto le sirve a los aviones para despegar y aterrizar. En los aeropuertos hay una torre de control, que es la que orienta a los aviones para saber cuándo y dónde aterrizar o despegar.



- Observa el dibujo: ¿Qué lugar crees que es? Señala el avión que está despegando y el que está aterrizando. ¿Cómo lo sabes? Señala dónde está la pista y la torre de control. Explica con tus palabras cómo es un avión.
- Pinta el dibujo del avión como desees, luego recórtalo y ármalo siguiendo las orientaciones de tu maestra. Cuando lo tengas armado, juega con tus compañeros de avioncitos.

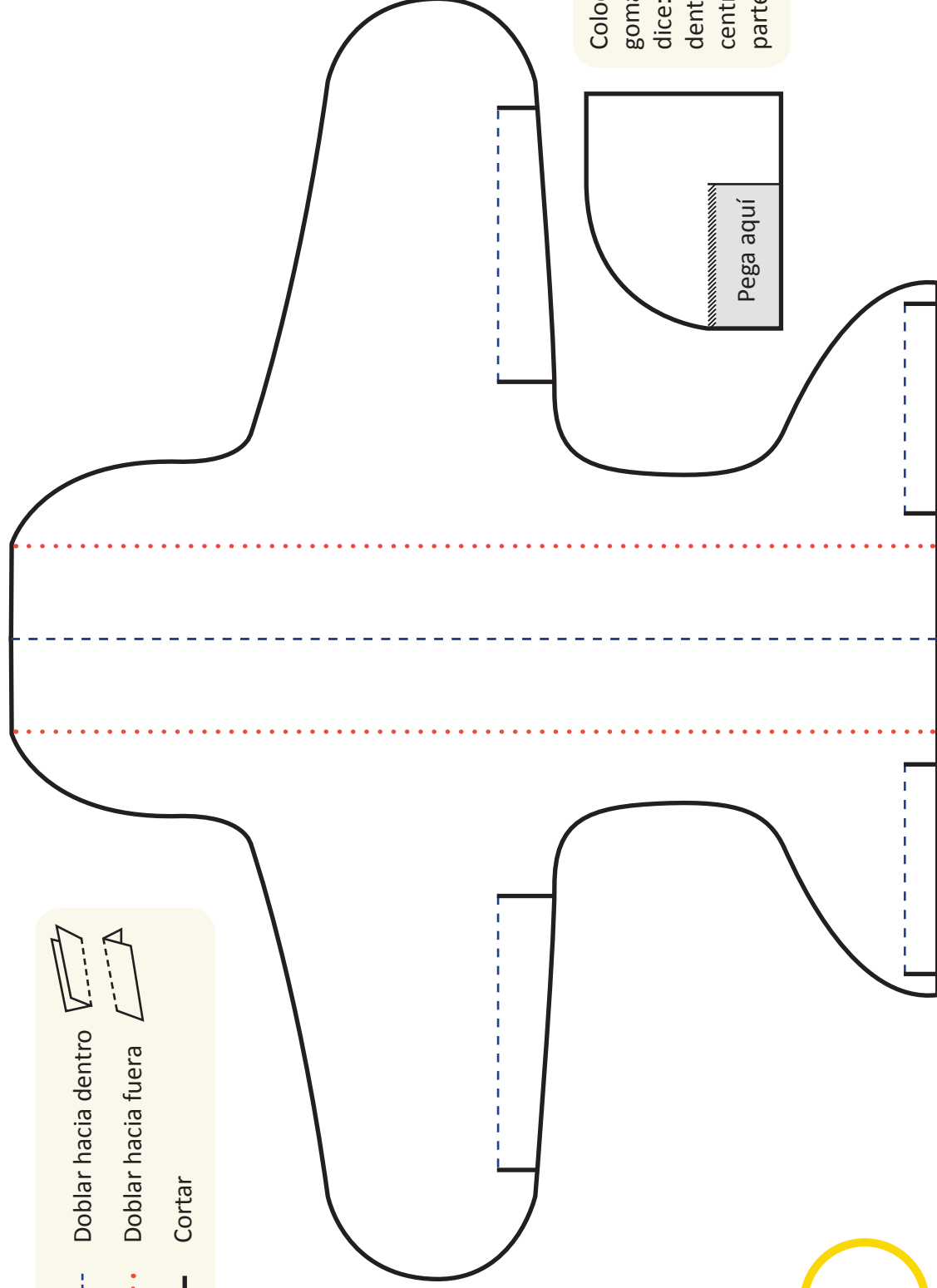
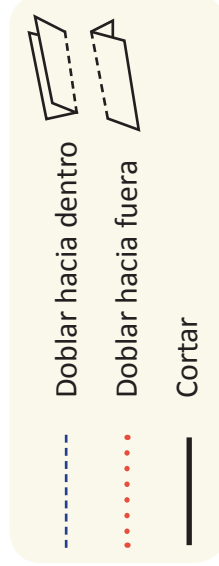

¿Para qué sirven las avionetas?

Para aprender más...

La avioneta es un avión pequeño. Tiene alas y una hélice al frente que da vueltas. Pueden hacer piruetas o maniobras en el aire que un avión grande no puede.

Las avionetas se usan para hacer viajes turísticos, viajes privados, es decir que las personas las contrataran para su uso personal. También se usan como ambulancias aéreas, como taxi aéreo para llegar a ciudades donde no hay carreteras y para hacer anuncios con mensajes colgados en su cola.

Una avioneta tiene capacidad de llevar unos cuatro pasajeros, además del piloto y el copiloto.

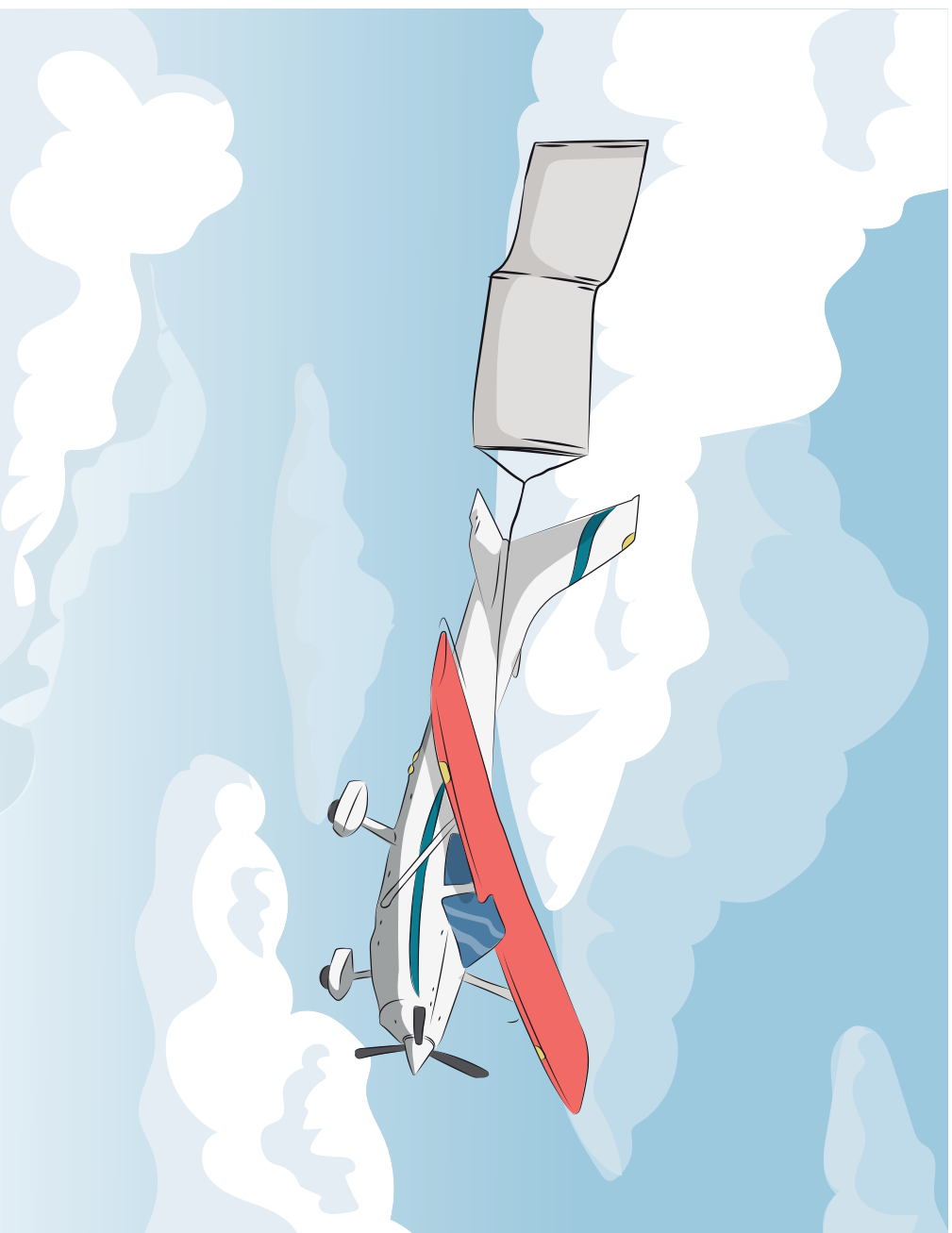

- Observa la imagen. ¿Qué diferencia hay entre un avión y una avioneta?
- Pronuncia despacio la palabra avión y avioneta, mientras saltas. ¿Qué palabra es más larga? ¿Con qué sonido empiezan estas palabras?
- Forma grupos de tres compañeros y jueguen a completar oraciones. Organizados por turnos, cada uno debe decir algo que aprendió de las avionetas, completando las oraciones. Veamos un ejemplo: La avioneta hace... piruetas.

La avioneta es...

La avioneta se usa para...

La avioneta tiene...



¿Has escuchado hablar de las naves espaciales?

Para aprender más...

Para el ser humano era un gran deseo llegar a la Luna. Pudo lograrlo después de muchos años de trabajo, construyendo naves que pudieran volar tan lejos y fuera del planeta Tierra. Fueron tres personas las que llegaron por primera vez a la Luna en un viaje que duró ocho días.

Las naves espaciales son vehículos que viajan por el espacio y llegan a lugares lejanos como la Luna. Más que un transporte aéreo, las naves espaciales son un transporte espacial, pues sirve para viajar al espacio. También se les llama cohetes.

Todas las naves espaciales son diferentes. Algunas están hechas para llevar pasajeros o astronautas, otras funcionan como robots manejados desde la Tierra, que llevan cámaras que van filmando o tomando fotos de lo que hay en el espacio.



Observa la imagen. ¿Cómo es la nave? ¿A dónde crees que va? ¿Te gustaría poder viajar en una nave espacial? ¿Por qué? ¿Recuerdas cómo se llaman a las personas que viajan en una nave espacial? Pronuncia la palabra nave. Dila despacio. Ahora más despacio. Pon atención a los sonidos que forman la palabra: /n/ - /a/ - /v/ - /e/. Repite junto a tu maestra.

Observa los siguientes dibujos. Pronuncia su nombre muy despacio. Intenta decir cada sonido que forma la palabra. Cada puntito representa un sonido.

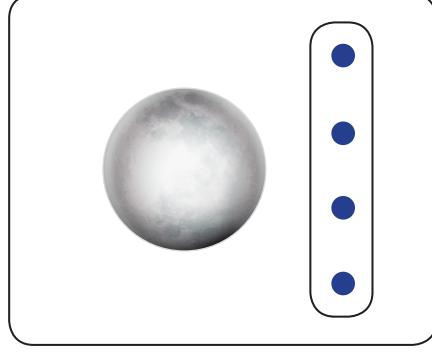
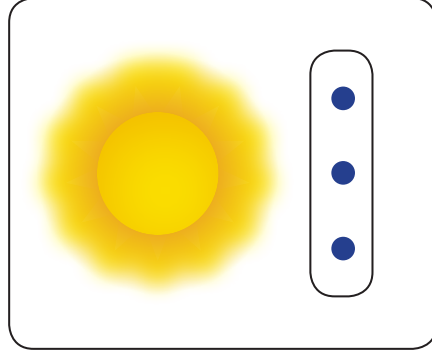
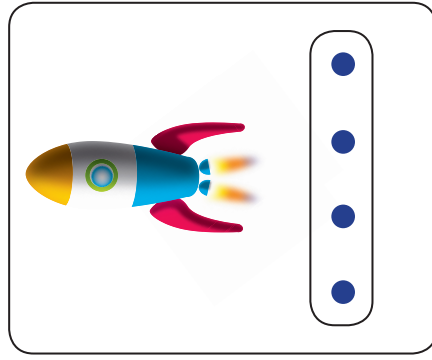

Observa los dos dibujos de las naves espaciales. El que está del lado derecho es un poco diferente. Encuentra en qué es diferente y marca con una X las seis diferencias.

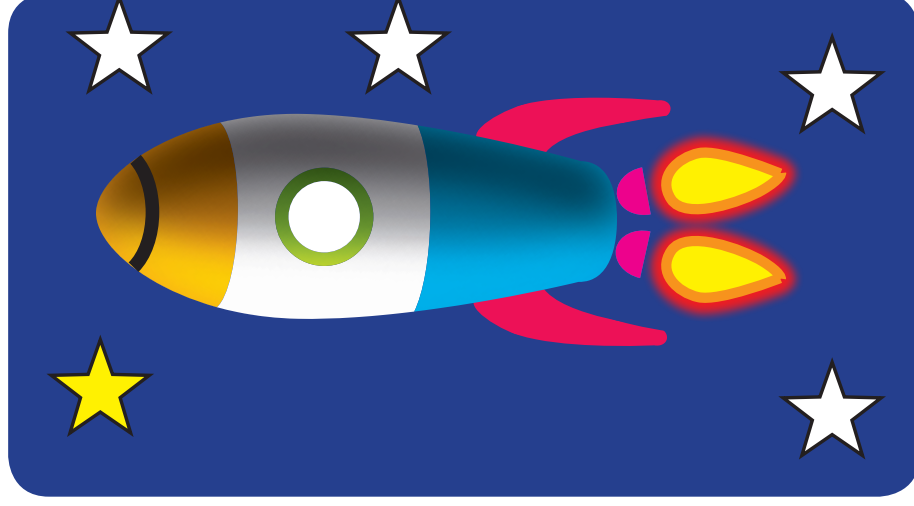
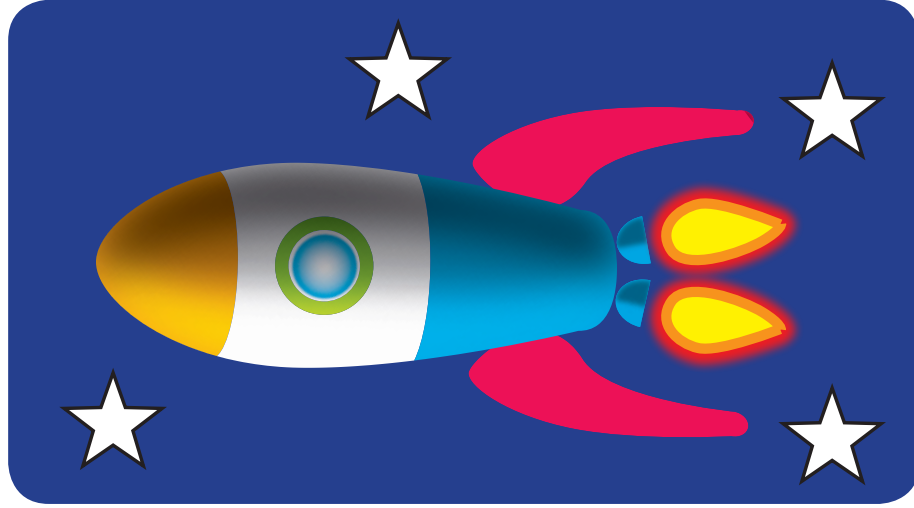

Algunos transportes se mueven en agua. ¿Cuáles conoces?

Para aprender más...

Los transportes acuáticos son aquellos que se movilizan en el agua para trasladar personas o cargas de un lugar a otro. A estos transportes se les llama embarcaciones, es decir, construcciones que pueden flotar en el agua.

Algunas embarcaciones se impulsan con la fuerza de las personas, usando remos como algunas lanchas. Otras usan velas que son impulsadas por la fuerza del viento, como el caso de algunos barcos. Existen las que usan motor y tienen timón como algunas lanchas y barcos más grandes.

A los lugares donde los barcos cargan y descargan pasajeros o mercancías, se les llama muelles. Son construcciones de piedra, ladrillo o madera realizada en el agua.



- Observa la imagen. ¿Cuáles medios de transportes encuentras? ¿Cuáles conoces? Señala dónde está el muelle. ¿De qué material está hecho? ¿De qué otros materiales se pueden construir muelles? Explica con tus propias palabras qué es un muelle
- Dibuja en una hoja, alguna de las embarcaciones que están en el dibujo. Puedes dibujar el agua y un muelle.
- Observa los dibujos de la primera fila. Uno a uno de su nombre y escucha si el sonido /bbb/ está al inicio o en otro lado de la palabra. Busca en la fila de abajo un dibujo que su nombre lleve el sonido /bbb/ en el mismo lugar y únelos con una línea. Fíjate que el ejemplo.



Piensa, piensa ¿dónde encajará mejor?



Navegando, navegando
mi barco va
pasando olas en el mar.
Navegando, navegando
mi barco va
pasando olas sin remar.



- Recorta las piezas del rompecabezas por la línea punteada y ármalo siguiendo el modelo.
- Observa el dibujo que se formó y explica lo que ves. ¿Te gustan los barcos? ¿Por qué? ¿Qué sabes acerca de los barcos? ¿Cuál de los dos barcos del dibujo es un barco de carga? ¿Cómo lo sabes?

Para hacer en casa...

Con ayuda de tu familia busca palabras que terminen con el mismo sonido de la palabra barco. Arma con tu familia el rompecabezas.

¿Qué tan grande puede ser un barco?

Para aprender más...

Los barcos navegan, es decir que viajan por los mares, ríos y lagos. Dependiendo del lugar por donde vayan así será el tamaño del barco. Hay barcos pequeños que navegan en aguas tranquilas de los lagos, barcos medianos que van por el mar y algunos ríos. Y los barcos más grandes atraviesan los mares. Existen barcos tan grandes que dentro de ellos cabrían muchas pero muchas casas.

La persona que dirige un barco se llama capitán. El capitán tiene a su cargo todo el barco y las personas que lo ayudan se les llama marineros. Todos forman un gran equipo. Pero quien da las órdenes y está al mando es el capitán. Él es el responsable de que el barco salga y llegue a su destino sin problemas.

En el mar no hay calles ni señales que orienten al capitán de un barco. Él se guía por la posición de las estrellas, la Luna, el Sol y por la luz de los faros. Un faro es una torre muy alta con una gran luz que guía a los barcos en la noche. Su luz ayuda a los barcos a no perderse.



Observa la imagen. ¿Qué ves? ¿Quiénes están en el barco? Señala dónde está el faro y explica con tus palabras para qué sirve.

Observa los dibujos. Repite en voz alta el nombre de cada uno. Repite de nuevo y pon atención en el sonido final de las palabras. Identifica qué palabras riman y traza una línea para unir los dibujos. Algunos no riman. Fíjate en el ejemplo.

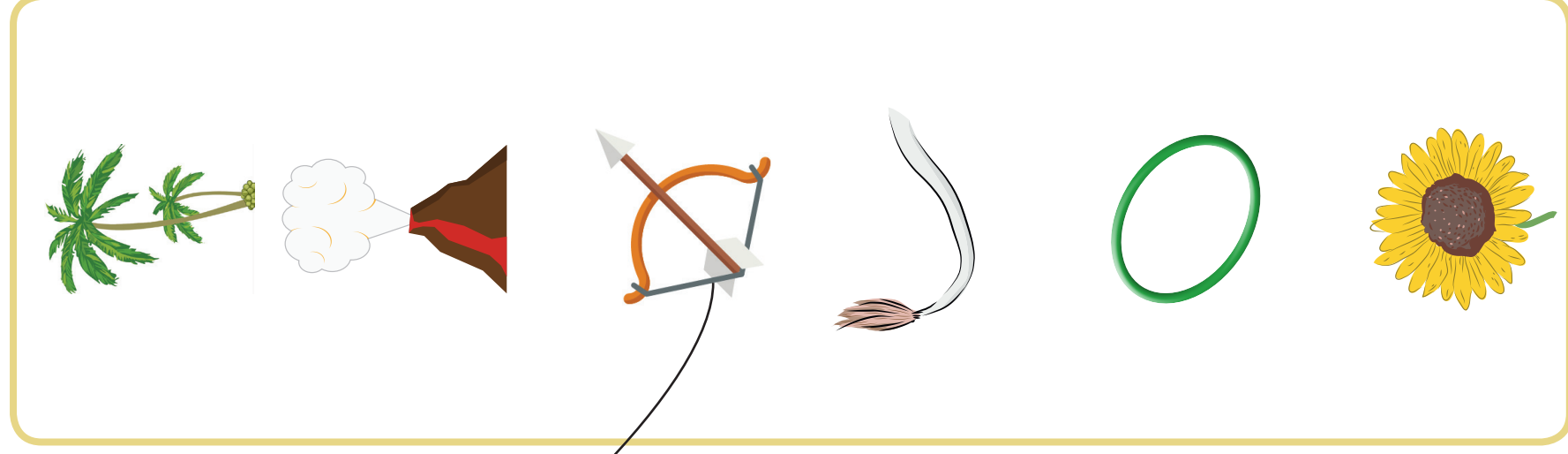
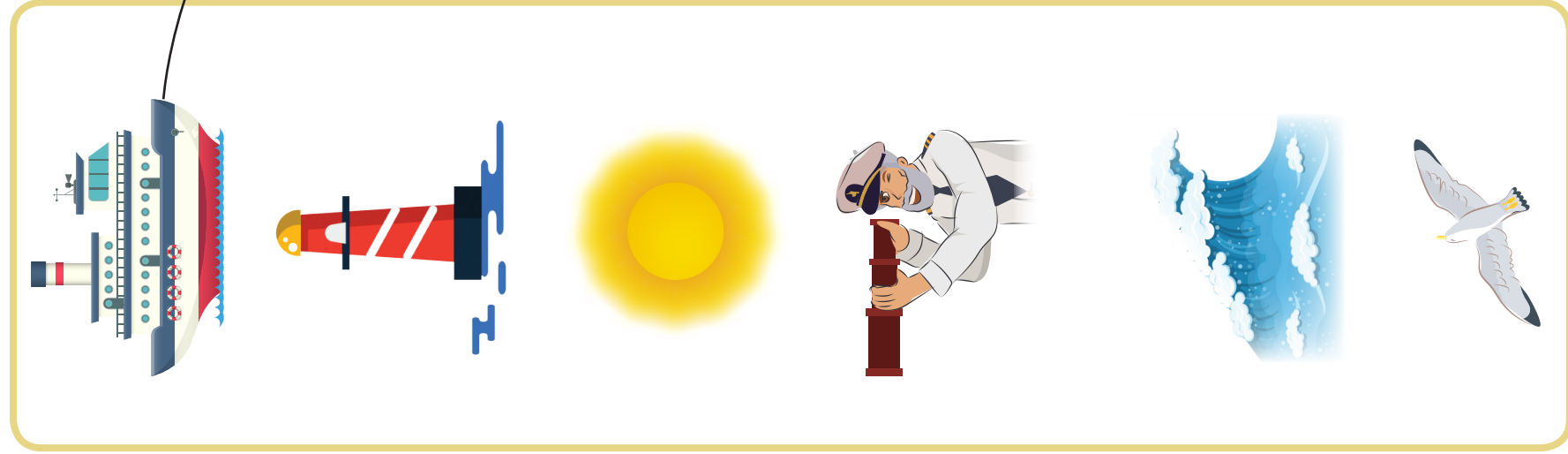

¿Cómo crees que se puede viajar al fondo del mar?

Para aprender más...

El submarino es un transporte acuático agua y que puede sumergirse o meterse en el fondo del mar, sin que le entre agua. Hay submarinos pequeños como del tamaño de un carro y otros muy grandes como un campo de fútbol.

Los submarinos han permitido investigar y conocer la vida en el mar. Muchas cosas que se sabe acerca de los animales, plantas y todo lo que habita en lo profundo del mar, es gracias a ellos.

Para hundirse, los submarinos tienen grandes tanques que llenan de agua. De esta forma pesan más y pueden bajar al fondo del mar. Para subir, vacían los tanques.

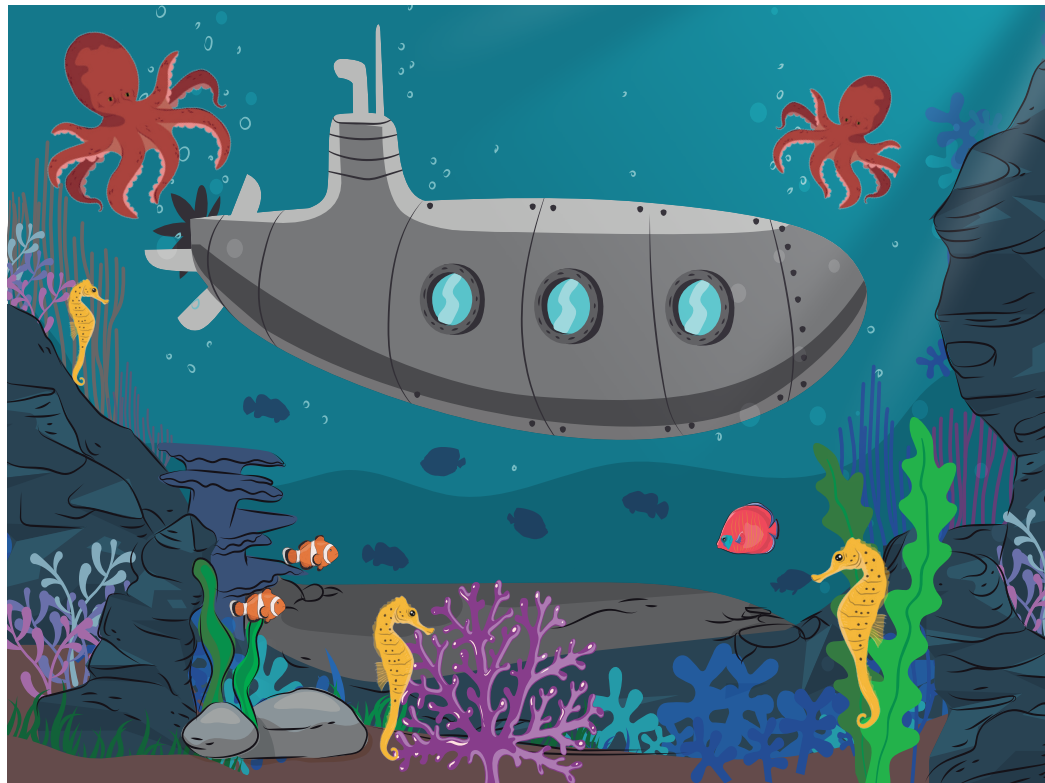

- Observa la imagen. ¿Qué hay en el fondo del mar? ¿Qué hay más: caballitos de mar o pulpos? ¿Te gustaría viajar al fondo del mar? ¿Por qué?
- Cierra tus ojos e imagina que vas en un submarino. Puedes ver a los peces, los corales, ¿Qué crees que se siente hacer un viaje en submarino?

Para hacer en casa...

Comprueba cómo funciona un submarino: Consigue una botella plástica con tapón y llénala de agua. Imagina que es un submarino. Déjala caer dentro de una pila que esté llena de agua. Luego, quítale el tapón. Verás lo que sucede.

Une con una línea las parejas de animales que encuentres. Al finalizar cuéntale a tu maestra cuántos animales con pareja y cuántos animales sin pareja encontraste.

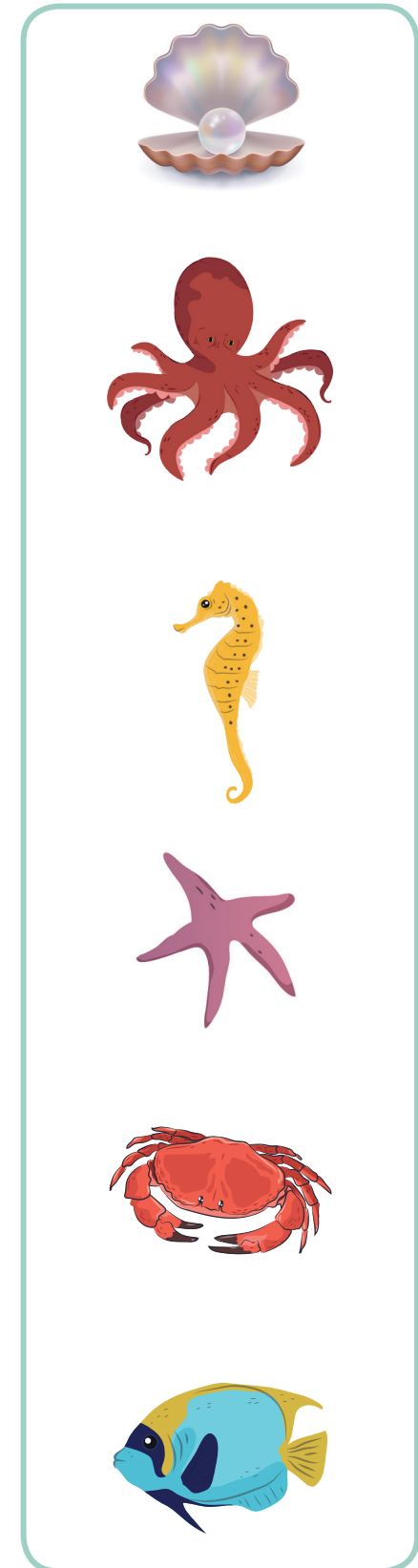

¡A contar un cuento!

- Este cuento se llama "El avión que aprendió a volar". Las autoras de este cuento, es decir las personas que lo escribieron se llaman Marlene Grajeda y Claudia González.
- Recorta las tarjetas de este cuento y colócalas en orden. Tu maestra te ayudará.
- Observa la primera tarjeta: ¿De qué crees que tratará esta historia? Escucha la historia.
- Después de leer responde: ¿Cómo se llamaba el avión que aprendió a volar? ¿Por qué crees que el primer vuelo de Volantito fue una experiencia maravillosa? ¿Qué otro título le darías a este cuento? Cuenta la historia con tus propias palabras, diciendo lo que sucede en cada tarjeta.



El avión que aprendió a volar

Autoras: Marlene Grajeda y Claudia González



Volantito era un pequeño avión. Acababan de sacarlo de la fábrica y recién había llegado al aeropuerto. Se sentía muy contento, él quería aprender pronto a volar.

1



Un día mientras volaba, vio muchas nubes y fue a jugar con ellas. Se escondía atrás de una y de otra, salía por un lado y por otro y no paraba de volar. Cuando estaba oscureciendo, Volantito se despidió de sus amigas las nubes. Regresó a su casa, aterrizó muy cansado pero feliz.

3



Desde ese día, Volantito, no ha dejado de volar. Cada vez lo hace mejor, pero nunca olvidará su primer vuelo, cuando aprendió a volar.

4



Un día escuchó que en pocos días haría su primer vuelo. Estaba emocionado, aunque un poco nervioso, porque era la primera vez que iba a volar. Los otros aviones lo animaron diciéndole que lo haría muy bien.

Encendió sus motores, todo funcionaba muy bien. Se dirigió a la pista y despegó. Se elevó como los pájaros. Desde el cielo vio las montañas, los cultivos, las personas, todo era muy hermoso. El viento le acariciaba sus alas. Fue una experiencia maravillosa.

2

¡A jugar con sonidos y palabras!

Observa los dibujos de las tarjetas que muestran varios transportes. Di el nombre de cada uno. Con esta hoja de transportes podrás jugar varios días. Tu maestra te explicará qué ejercicios realizar, te recomendamos hacer tres diferentes cada día.

Sonidos iniciales

Buscaremos transportes que su nombre comienza con el sonido /bbb/. Veamos un ejemplo: bbb-bicicleta. ¿Qué otros encontraste? Ahora busca los que empiecen con los sonidos /aaa/, /ccc/, /ttt/.

Sonidos finales

Busca transportes que su nombre finalice con el sonido /nnn/. Repite este sonido: /nnn/. Vemos un ejemplo: aviónnn. ¿Qué otros encontraste? Ahora busca transportes que finalicen con los sonidos: /aaa/, /ooo/, /ttt/.

Palabras cortas y largas

Identifica transportes cuyo nombre sean palabras cortas y largas. Mira un ejemplo: avión es una palabra corta y avioneta es una palabra larga. Arma parejas, una palabra larga y una corta.

Con las tarjetas haz dos grupos: uno de palabras que tienen dos sílabas, es decir que al pronunciar su nombre das dos aplausos. El otro grupo será de palabras que tienen tres o más sílabas. Por ejemplo, /ca/ - /rro/ tiene dos sílabas y /a/ - /vio/ - /ne/ - /ta/ tiene cuatro.

Juega a las sílabas en grupo de tres

Voltea las tarjetas para que no se vea el dibujo. Cada uno elige una tarjeta. La muestra a los otros dos y tienen que decir el nombre acompañado de palmadas. Luego, tienen que decir una oración con ese transporte, por ejemplo: Me gusta pasear en bicicleta.

 tuc tuc	 tractor	 tren
 avión	 bicicleta	 avioneta
 burro	 carro	 moto
 barco	 camioneta	 helicóptero

Jugando con las vocales

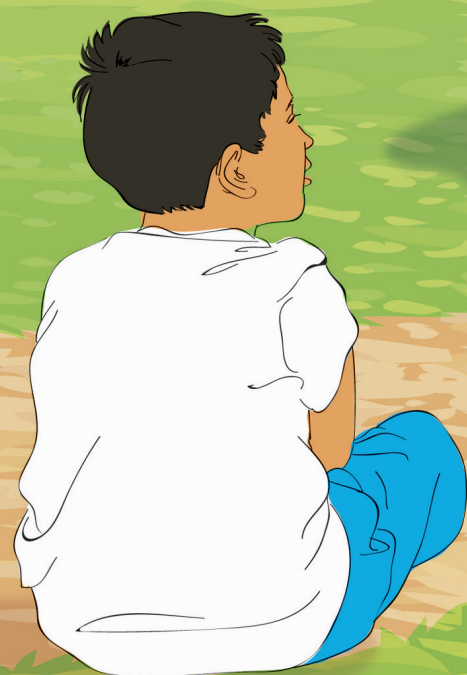

Este póster pertenece a:



¿Qué sabemos?

Observa tu póster y explica lo que ves. Conversa con tus compañeros: ¿De qué les gusta jugar en la escuela? ¿Qué no les gusta jugar? ¿Por qué? En el grupo que juega con los globos: ¿Hay más niños o niñas? ¿Hay más globos o personas? Busca y encuentra las letras que están en este dibujo. ¿Conoces algunas? Son las vocales. ¿Cúales de estas vocales están en tu nombre?

Para aprender más...

Las vocales son las primeras letras que se aprenden. Son tan importantes que no podríamos leer o escribir palabras si no las conocemos o si no existieran. En tu nombre por ejemplo, puede haber una o más vocales.

Las vocales son cinco y tienen un nombre y un sonido: o, a, i, e, u.

En las siguientes páginas vas a realizar muchas actividades y juegos con las vocales. Aprenderás su nombre, su sonido, a reconocerlas en muchas palabras y a leerlas y escribirlas. ¡Será muy divertido!

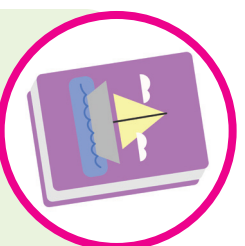

Manuel

En una familia había tres hermanos. Daniel, el mayor, que tenía diez años; Manuel, el de en medio tenía seis y Susi, la pequeña, tenía cuatro. A Daniel le encantaba leer libros sobre animales. Manuel siempre estaba atento y le pedía que le leyera. Manuel quería aprender a leer como su hermano. Susi también disfrutaba de escuchar cuentos y aprender canciones.

Manuel veía las letras en los libros y soñaba con poder leerlas ¡cuántas cosas aprendería! Había notado que en los libros y en otras partes donde veía letras, estaban algunas que siempre se repetían.

—¿Qué letras son esas que están en muchas palabras?— Le preguntó a su hermano mientras lo escuchaba leer. Danielle respondió: —Esas son las vocales. Todas las palabras las tienen. Con las vocales se escribe el nombre de las personas, los animales, las plantas y muchas cosas más.

Daniel le empezó a decir los nombres de las vocales y cómo sonaban. Manuel estaba muy atento. Una por una las fue aprendiendo. Ahora Manuel ya sabe cuáles son las vocales y cuando ve algo escrito lo primero que hace es decir las y señalarlas.

Manuel está muy contento porque ya empezó a aprender las primeras letras. Él quiere leer pronto para conocer más sobre sus animales favoritos: los leones. Cuando aprenda a leer podrá conocer lo que dicen los libros de su hermano y disfrutar de lindas historias y cuentos. Además, saberlo que dicen los periódicos, lo que su mamá escribe cuando anota cosas en un cuaderno, lo que dicen las cartas que escribe su tío que vive lejos o lo que está escrito en los papeles que a veces reparten en la calle. ¡Guauu... todo lo que va a poder leer Manuel!

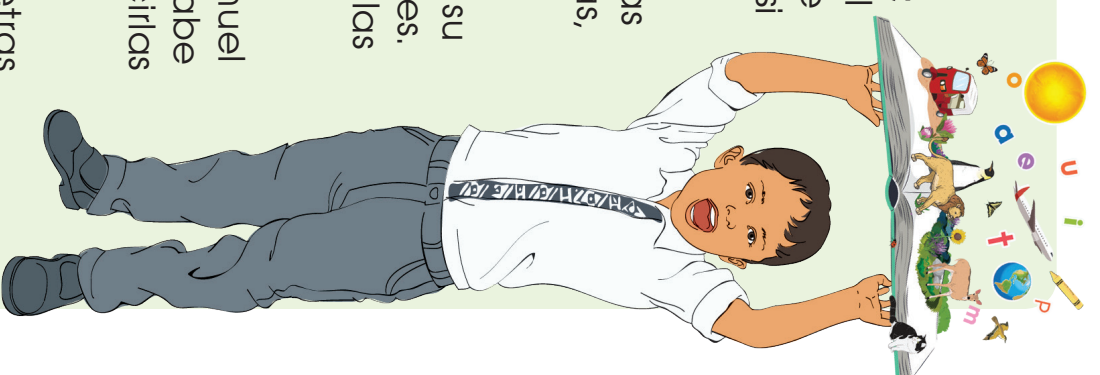

- ¿Quién era Manuel?
- ¿Quiénes eran los hermanos de Manuel?
- ¿Qué fue lo que aprendió Manuel?
- ¿Por qué Manuel quiere aprender a leer?
- ¿Quieres aprender a leer y escribir? ¿Por qué?

¡Aprendamos la letra O o!

Durante estos días vamos a aprender la letra **o**, una letra muy importante y con la que podremos escribir muchas palabras. Empezaremos escuchando una historia que te gustará. Pon atención y al final, responde las preguntas.



Oto el perro de Anita

Cuando Anita era apenas una bebé, su mamá se dio cuenta que aunque tenía unos grandes y lindos ojos, no podía ver. Esto la entristeció mucho, pero al darse cuenta de la alegría con que la pequeña Anita se movía y jugaba con todo lo que tocaba, pensó que aunque no pudiera ver, ella iba a ser feliz.

Cuando cumplió un año y Anita empezó a gatear y luego caminar, su mamá le regaló un perro al que llamó Oto. Oto fue su compañero durante muchos años, iba y venía con ella a todos lados. Con él aprendió a caminar sin tropezarse, subir y bajar gradas, correr y muchas cosas más. Oto era un perro muy cariñoso y fiel, a su lado siempre. Jugaban y se divertían.

Aunque Anita no podía ver, todas las noches antes de dormirse lo abrazaba y suavemente le decía al oído: te quiero Oto.

- ¿Qué le pasó a Anita?
- ¿Cómo se llamaba el perro de Anita?
- ¿Cómo le ayudó el perro Oto a Anita?
- ¿Qué crees que hubiera pasado si Anita no tiene a su perro Oto?

¿Qué sabes de los ojos?

Para aprender más...

Por los ojos es que podemos saber el tamaño, el color y la forma de las cosas. También si algo está lejos o cerca, si se está moviendo o está quieto.

El ojo está formado no solo por lo que podemos ver en la cara de una persona, sino por otros órganos que están detrás y que juntos hacen posible que las personas puedan mirar.

Los ojos están protegidos por las cejas, párpados y pestañas, que protegen del sudor de la frente y también del polvo.

Hay muchas personas en el mundo que no pueden ver, es decir que tienen ceguera. Son personas admirables porque aún sin poder ver, pueden realizar las actividades que necesitan para vivir: caminar, comer, vestirse, cocinar, dibujar y pintar.



¿Tus ojos se parecen a los de algún familiar? Haz una lista de todo lo que puedes ver con tus ojos. Observa el dibujo. Repite despacio y en voz alta el nombre del dibujo. ¿Cuál es el primer sonido que escuchas? Repítelo varias veces y dílo a tu maestra.

Repite varias veces los nombres de cada uno de los dibujos que aparecen abajo. ¿Inician con el mismo sonido que ojo? ¿Cuál era el nombre del perro de Anita? Piensa en el nombre de alguna persona u otros objetos que comiencen con ese sonido. Repítelos varias veces.



A continuación hay varios dibujos, di los nombres en voz alta y circula con crayón, los que inician con el mismo sonido que ojo. Si no sabes el nombre de algún dibujo preguntale a tu maestra. Comparte con tu compañero cómo lo hiciste.

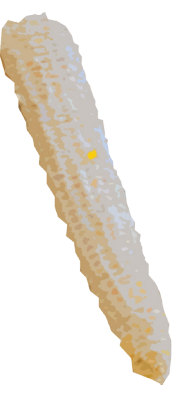
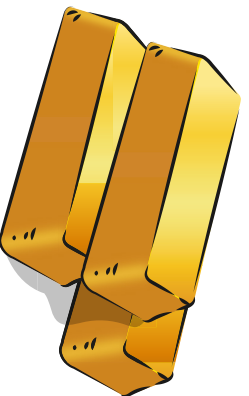
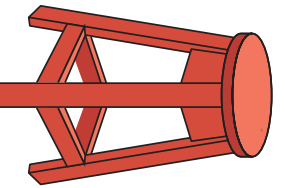
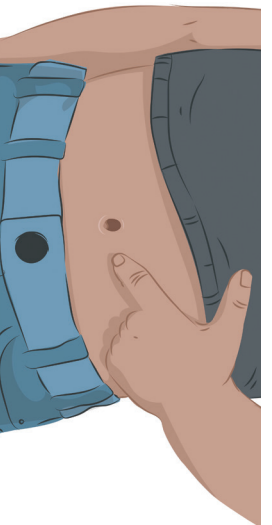

Observa los dibujos de abajo y di su nombre. Escucha con cuidado el sonido final. Repite en voz alta cada nombre y circula los que terminan con el mismo sonido que ojo.

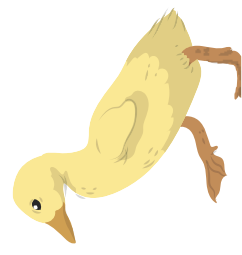
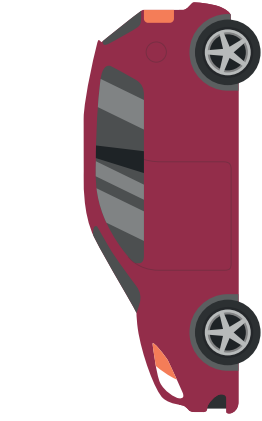

Observa el tren. Este tren solamente carga palabras que inicien o terminen igual a la palabra ojo. Recorta las tarjetas y observa cuidadosamente los dibujos. Pronuncia los nombres de cada dibujo y escoge los que inicien o terminen con el sonido igual que ojo y súbelos al tren. Pega las tarjetas sobre los vagones vacíos. Toma de ejemplo la tarjeta del ojo.

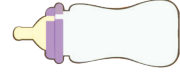
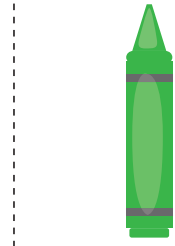
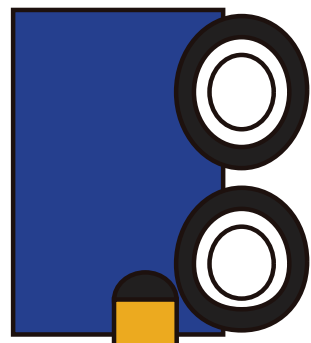
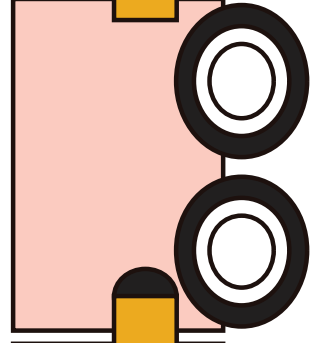
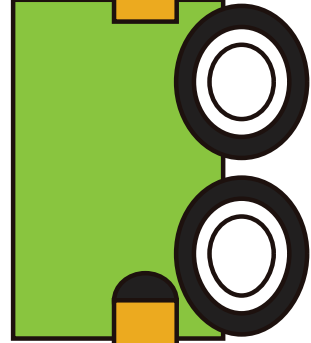
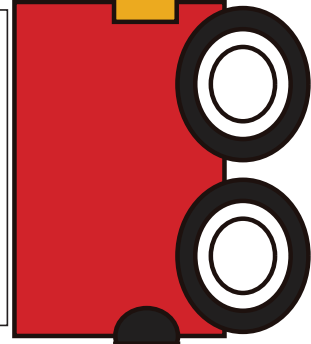
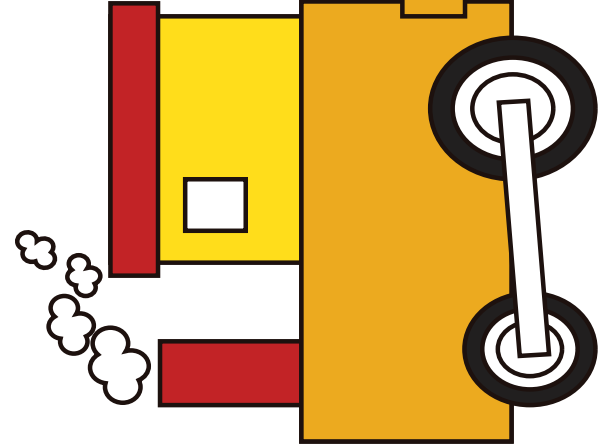
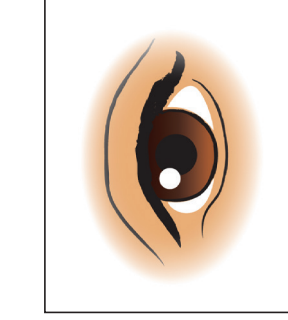

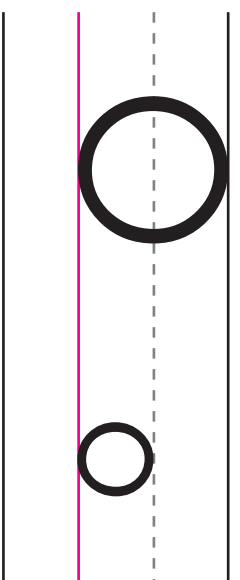
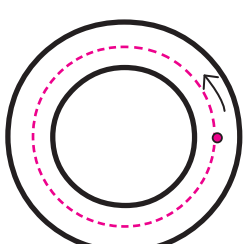
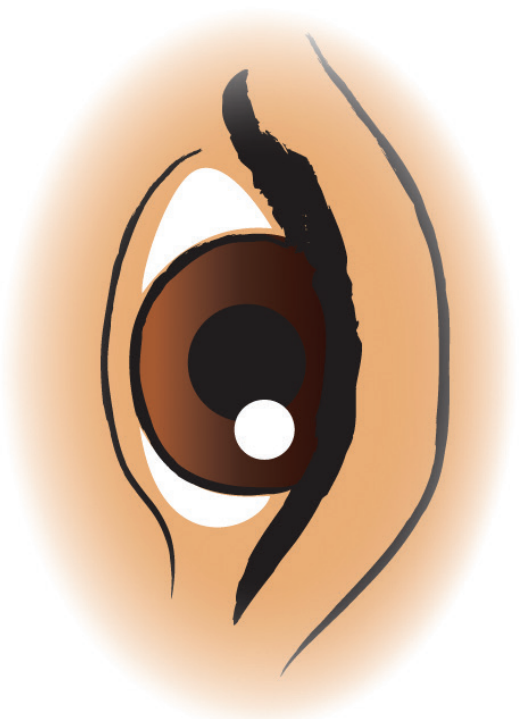
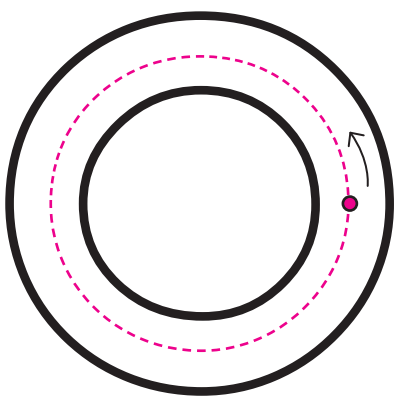

Ya conoces muchas palabras que inician o terminan igual que la palabra ojo. Ahora vas a aprender la letra que representa ese sonido. Esta es la letra **O** **o**. Realiza el trazo en el aire, fíjate en cómo lo hace tu maestra. Observa dónde inicia el trazo. Luego hazlo en el escritorio, en la espalda de un compañero, en la arena o tierra. Observa las siguientes imágenes. Llevan escritas algunas letras "o" en su nombre. Señala dónde están y márcalas con una X.

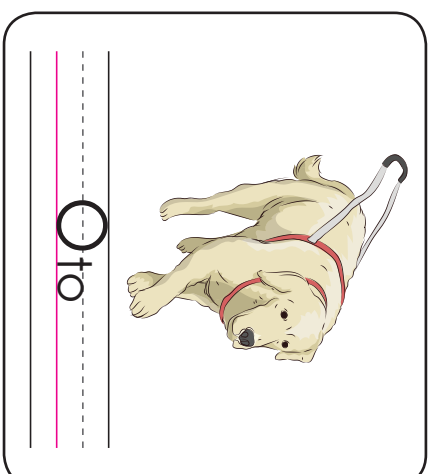
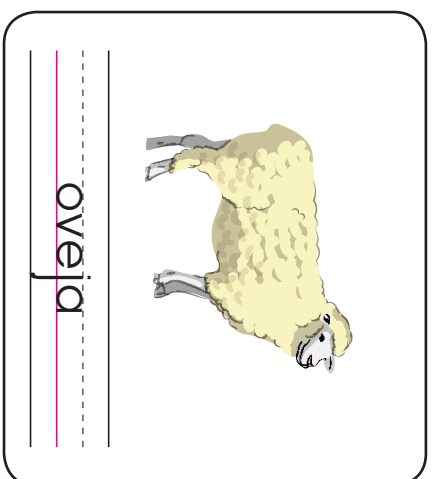
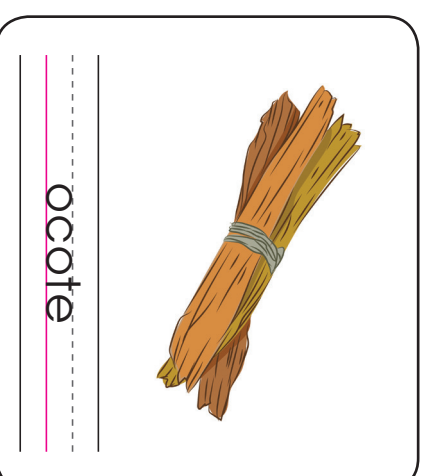
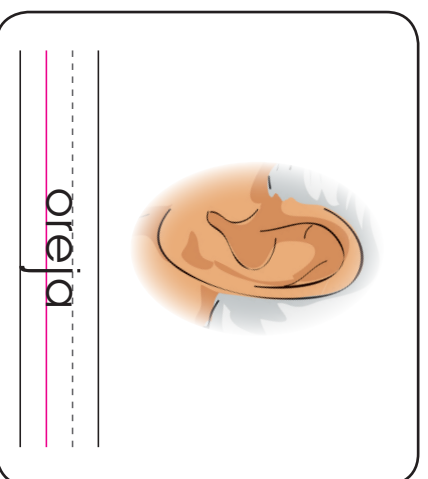

Observa el siguiente cuadro. Hay varias letras **o** que se han perdido y necesitamos que las encuentres. Pinta todas las letras **o** minúsculas y mayúsculas que encuentres.

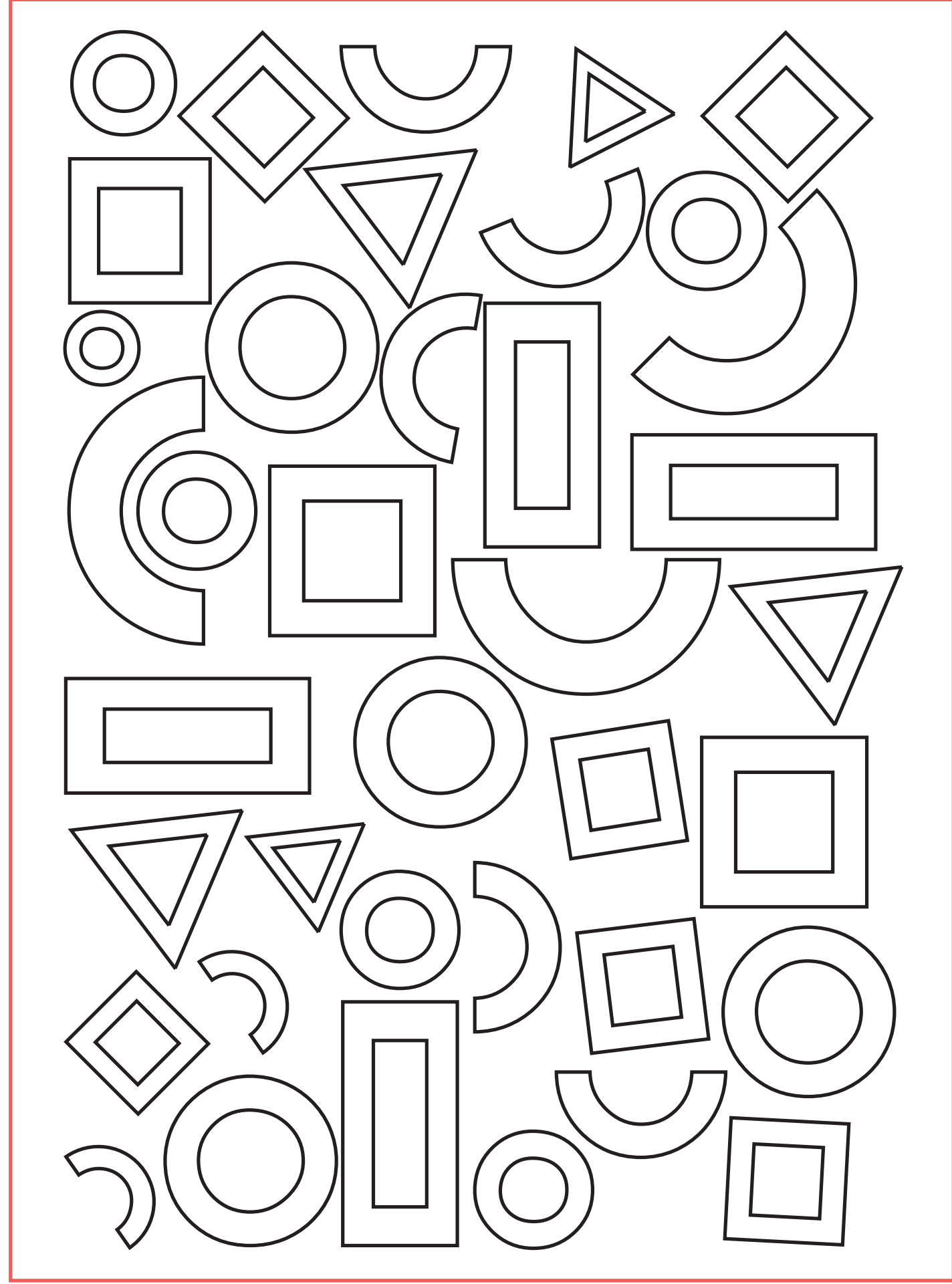

Marca con una X, las letras **o** que contengan las siguientes palabras.

Omar
carro
loro
perro
moño

pastel
Odilia
caja
pasto
pollo

luz
Olivia
Oscar
olote
Oto

Vamos a escribir la letra **O** en mayúscula y en minúscula. Mientras trazas la letra **O** pronuncia su sonido. Nuevamente, traza la letra en el aire, en el escritorio, en la tierra o en la espalda de un compañero. Recuerda dónde inicia el trazo. Tu maestra te va a demostrar en la pizarra cómo se escribe la letra **O** y tu practicácala en el siguiente ejercicio.

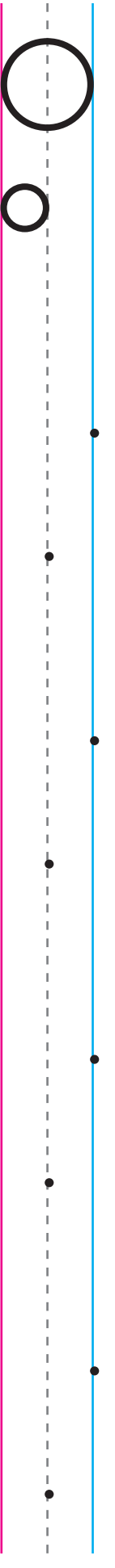
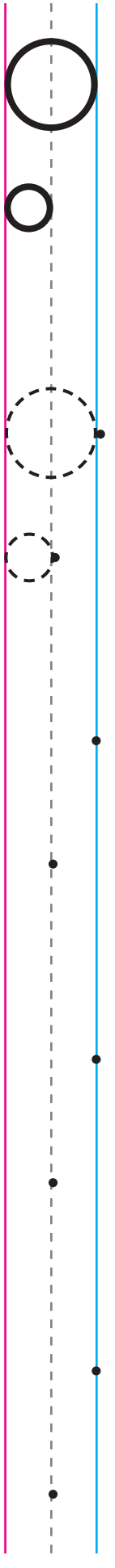
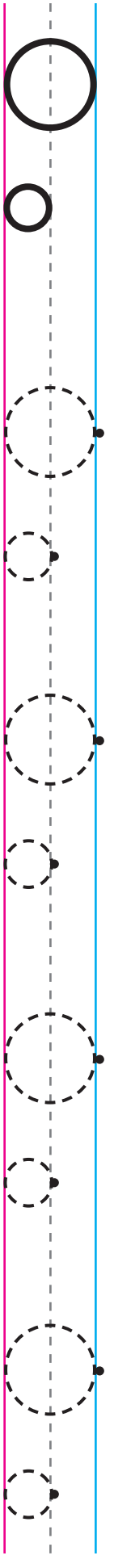
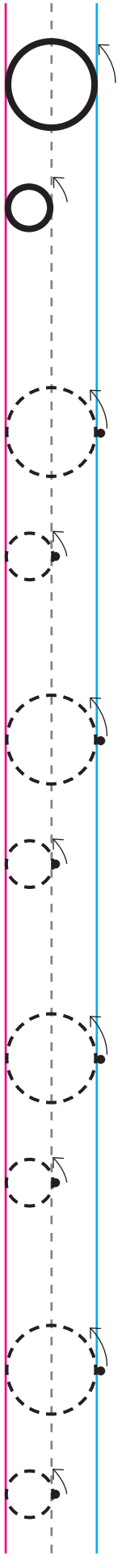
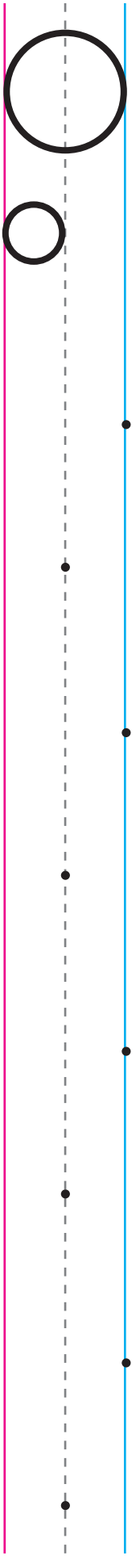
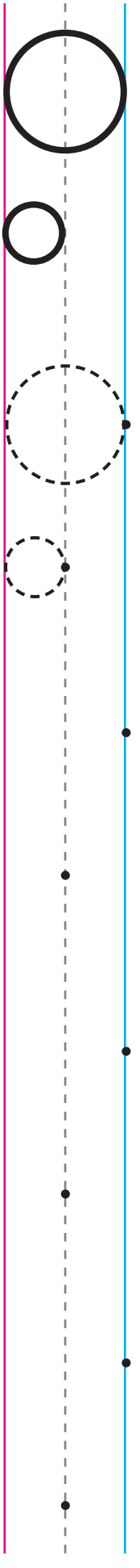
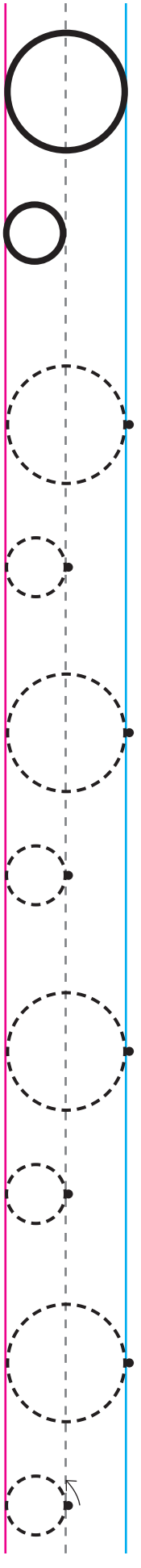
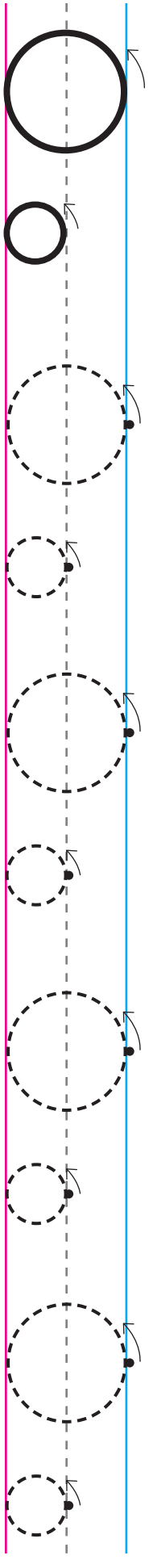

Observa los dibujos y pronuncia despacio el nombre de cada uno. Fíjate en el sonido de la letra **O**. Escribe la letra **O** en las palabras que tengan ese sonido, puede ser al inicio o en otra parte, en las líneas que están a la par. Si no lo lleva solamente haz una rayita. Fíjate en el ejemplo. Al terminar escoge tres dibujos y díle una oración a tu maestra con cada uno de ellos.

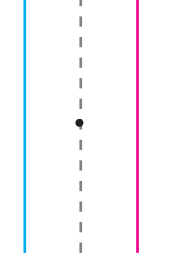
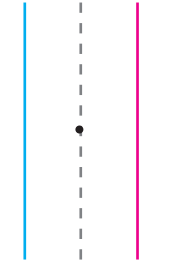
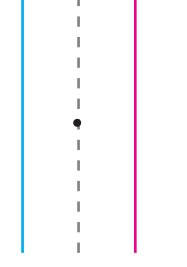
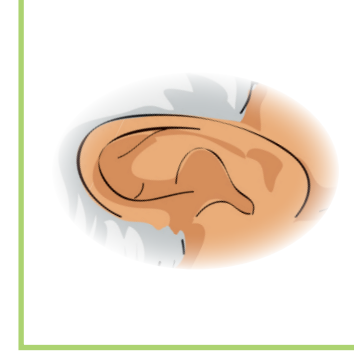
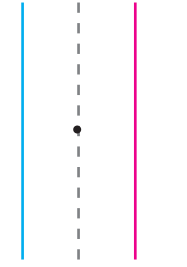
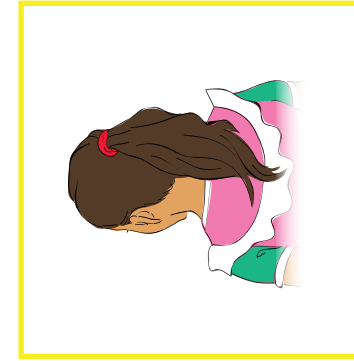
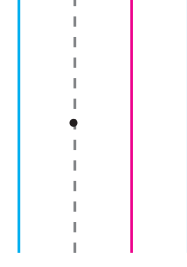
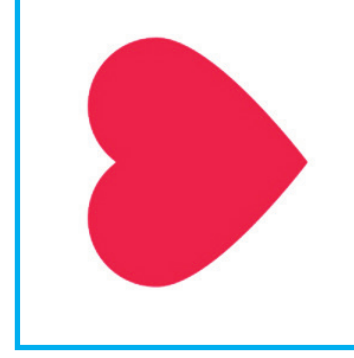
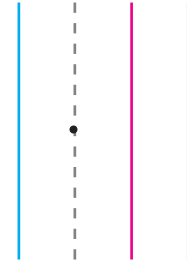
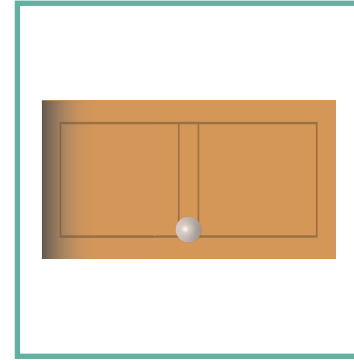
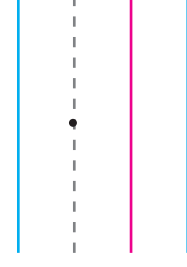
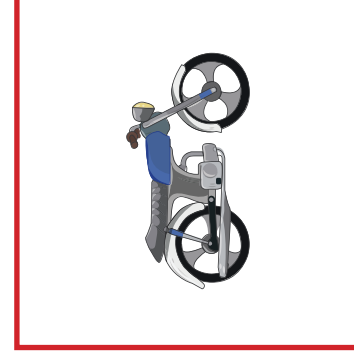
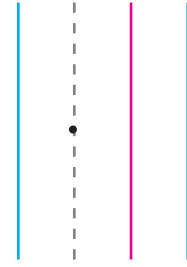
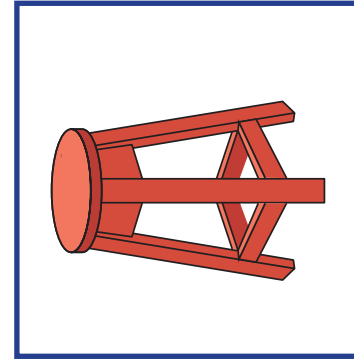
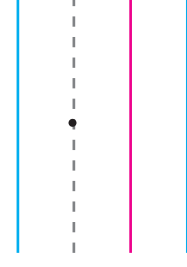
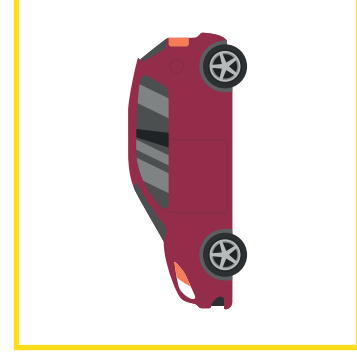
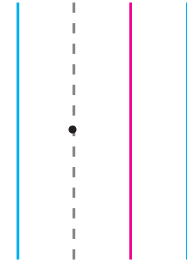
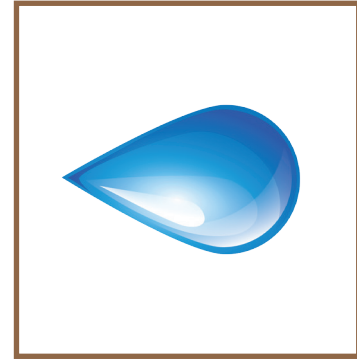
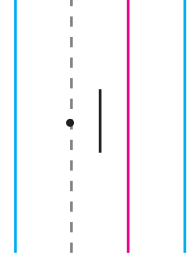
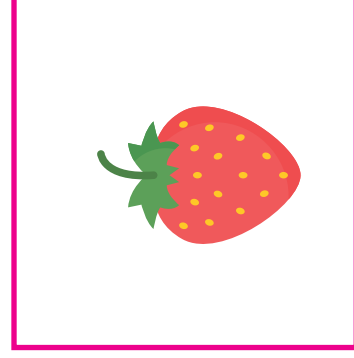
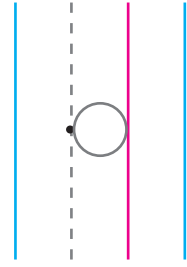
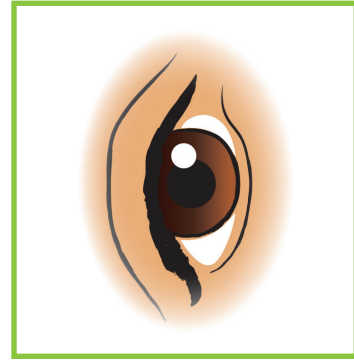

Observa la secuencia de dibujos. Explica lo que pasó en la historia. Al final hay un cuadro en blanco para que dibujes cómo termina. Inventa el final que desees. Cuéntale la historia a tu maestra y también a tu familia.

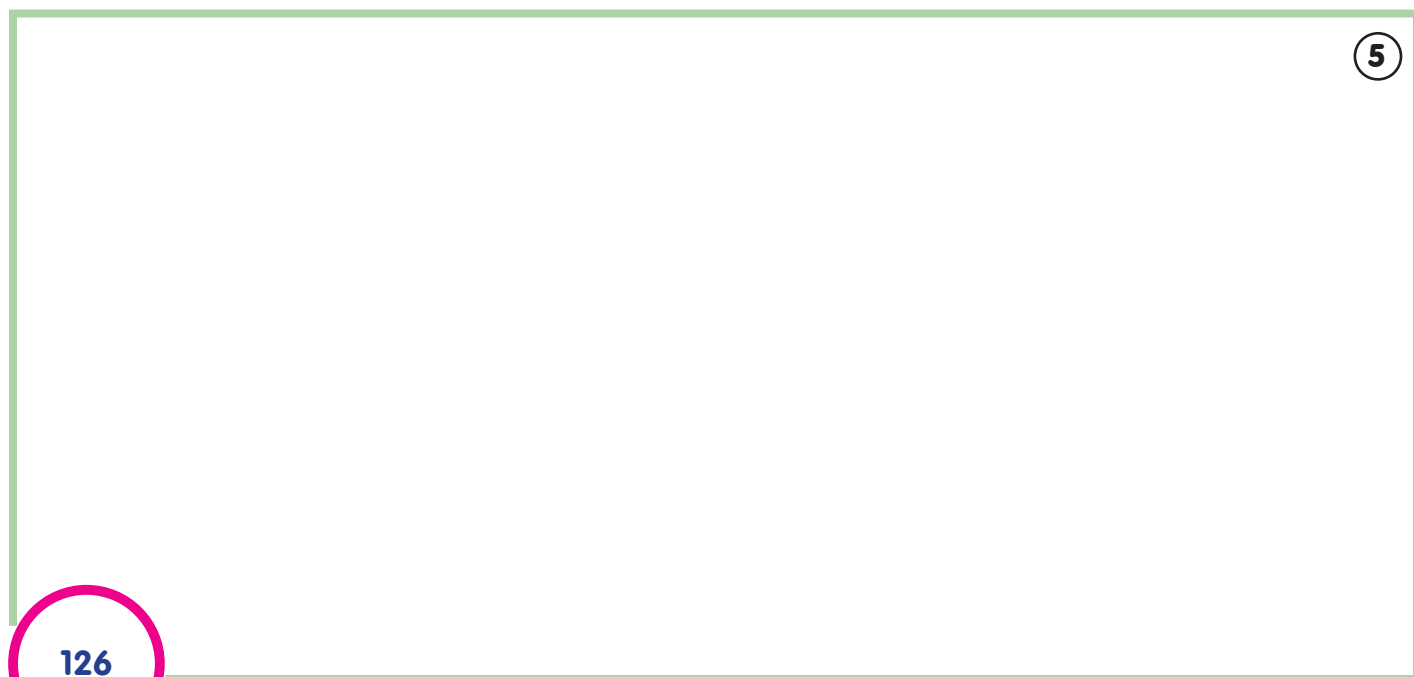

En una habitación se han perdido 12 letras O o. Encuentra todas y márcalas con un crayón.



¡Aprendamos la letra A a!

Durante estos días vamos a aprender la letra **a**, una letra muy importante y con la que podremos escribir muchas palabras. Empezaremos escuchando una historia que te gustará. Pon atención y al final, responde las preguntas.



La araña tejedora

En la esquina de un cuarto esta la araña Ania. Ania era una tejedora asombrosa. Todos los días tejía su tela de araña sin descansar. En ella atrapaba mosquitos, moscas y zancudos, que eran sus favoritos.

Una noche mientras Ania tejía, se desató una fuerte tormenta. Para su mala suerte empezó a caer agua justo donde estaba su tela de araña. El agua empezó a desprender su tela. Ania la araña corrió rápido hacia otra esquina y con gran habilidad empezó a tejer una nueva. Pronto el agua dejó de caer. Ania la araña regresó a su casa y reparó su tela de araña.

Ahora tiene dos hermosos tejidos, uno en cada esquina. Y está pensando seguir tejiendo en otros rincones, por aquello de los chaparrones.

- ¿Cómo se llamaba la araña?
- ¿Qué le pasó a Ania la araña?
- ¿Qué idea tuvo Ania? ¿Por qué tuvo esa idea?
- ¿Qué pasó al inicio de esta historia? ¿Qué pasó al final?

¿Cómo son las arañas?

Para aprender más...

Las arañas no son insectos, porque los insectos tienen seis patas y las arañas tienen ocho. Las arañas pertenecen a la familia de los arácnidos.

Las arañas comen otros insectos y también comen otras arañas. Las mamás arañas para alimentar a sus hijos son capaces de enredarse en su misma tela para que sus hijos se las coman y no mueran de hambre.

Las arañas tienen unos pequeños colmillos por donde inyectan veneno. La mayoría de los venenos de las arañas no afectan a las personas. Hay algunas que sí, como el de la araña llamada Viuda Negra, que es la más venenosa. Es de color negro con unas manchas rojas.

Hay arañas grandes y pequeñas. Una de las más grandes es la Tarántula, puede ser del tamaño de una mano. Aunque es muy grande su veneno no es perjudicial para las personas. Por eso algunos la tienen de mascota.

- ¿Has visto arañas en tu casa o en otro lugar? ¿De qué tamaño son? ¿Cómo se mueven las arañas? Imita su movimiento con tus manos.
- Observa el dibujo. Repite despacio y en voz alta el nombre del dibujo. ¿Cuál es el primer sonido que escuchas?
- Repítelo varias veces y dílo a tu maestra. Recuerda cómo se llamaba la araña de la historia. Repite su nombre varias veces. ¿Con qué sonido inicia su nombre?



Repite varias veces los nombres de cada uno de los dibujos que aparecen abajo. ¿Inician con el mismo sonido que araña? Piensa en el nombre de alguna persona u otros objetos que comience con ese sonido. Repítelos varias veces.

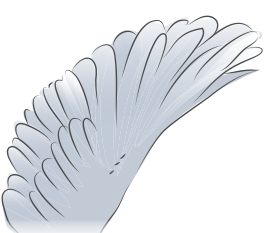
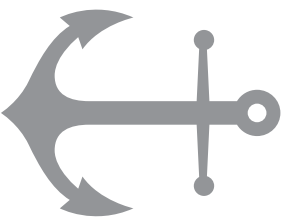
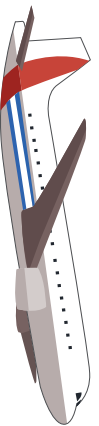

A continuación hay varios dibujos, di los nombres en voz alta y circula con crayón los que inician con el mismo sonido que araña. Si no sabes el nombre de algún dibujo preguntale a tu maestra. Comparte con tu compañero cómo lo hiciste.

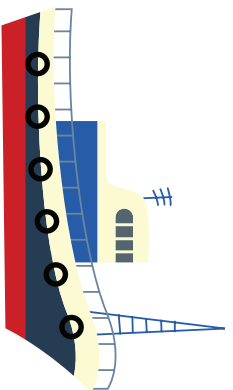
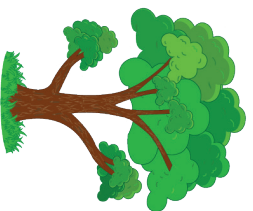

Observa los dibujos de abajo y di su nombre. Escucha con cuidado el sonido final. Repite en voz alta cada nombre y circula los que terminan con el mismo sonido que araña.

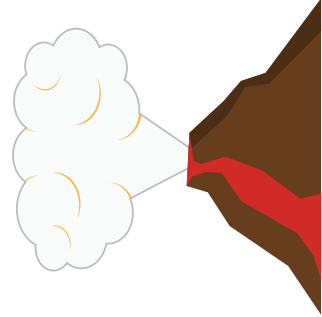
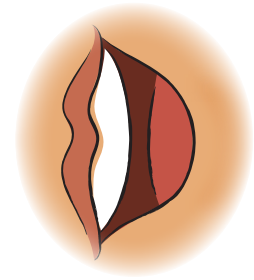
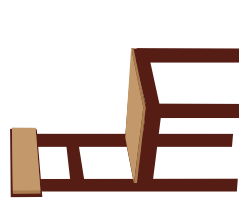
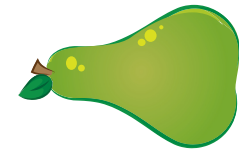

Las palabras fueron de paseo a la feria del pueblo. Todas querían subirse a la "rueda de Chicago", pero solamente las que inician o terminan con el sonido de araña podían subir. Recorta las tarjetas y observa los dibujos. Pronuncia los nombres de cada dibujo y escoge los que inician o terminen con el sonido igual que araña y pégalos en uno de los asientos de la rueda de Chicago.

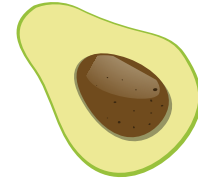
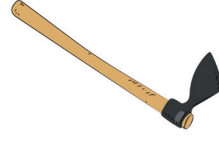
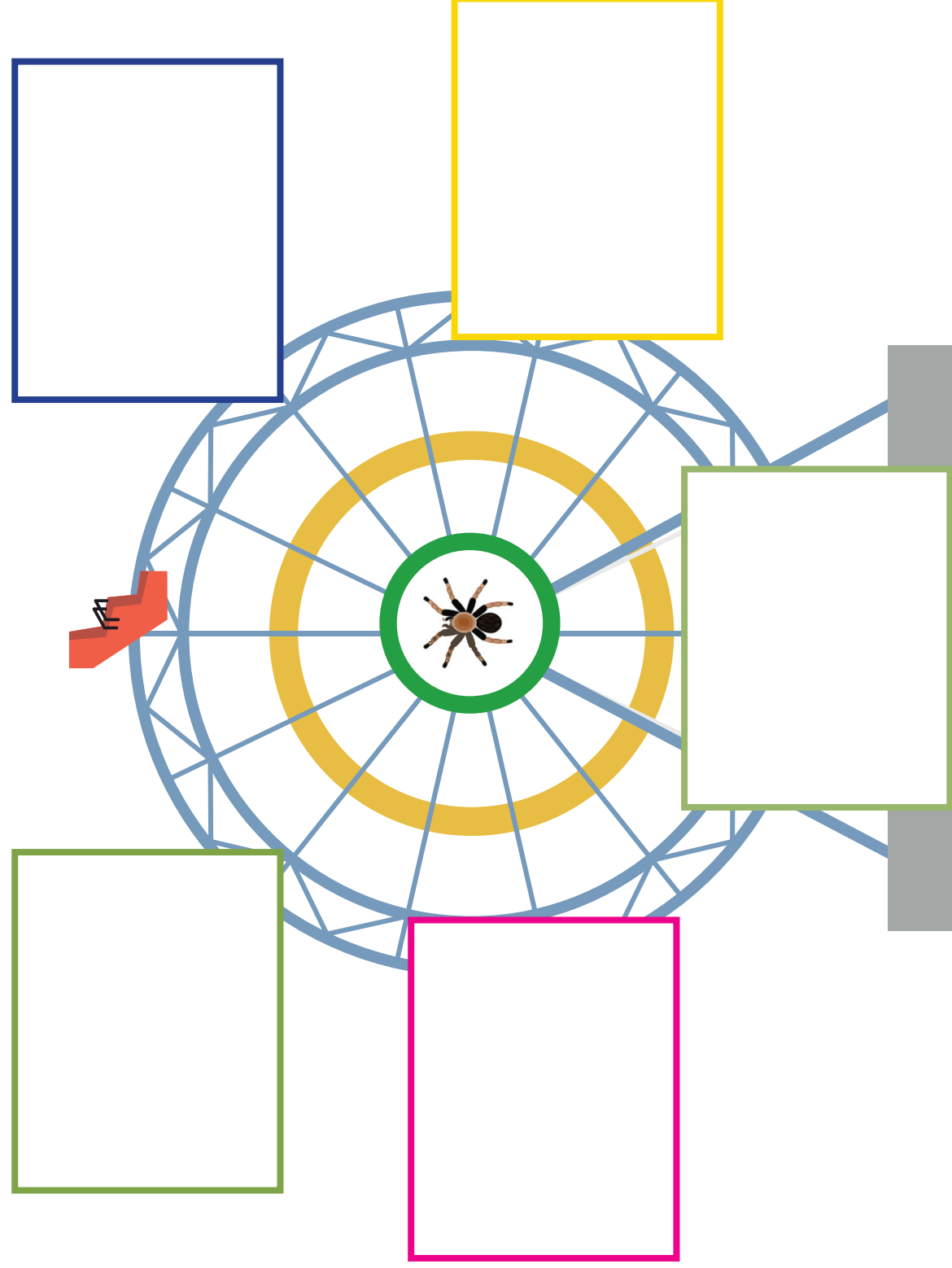

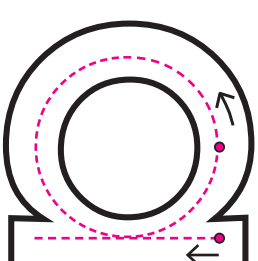
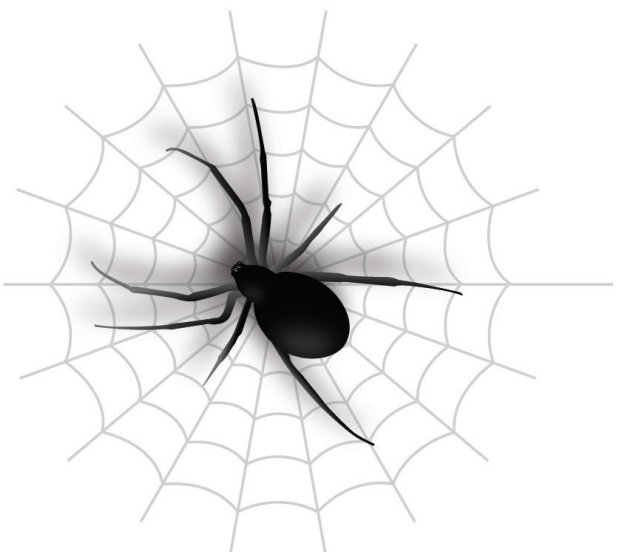
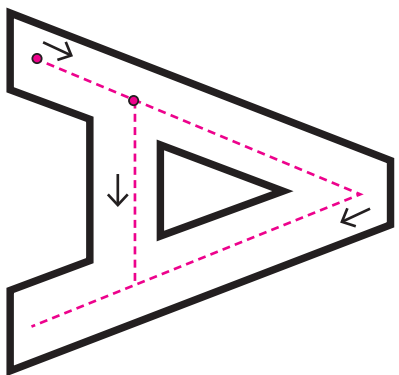

A a

Ya conoces muchas palabras que inician o terminan igual que la palabra araña. Ahora vas a aprender la letra que representa ese sonido. Esta es la letra **A a**. Realiza el trazo en el aire, fíjate en cómo lo hace tu maestra. Observa dónde inicia el trazo. Luego hazlo en el escritorio, en la espalda de un compañero, en la arena o tierra. Observa las siguientes imágenes. Llevan escritas algunas letras **a** en su nombre. Señala dónde están y márcalas con una X.

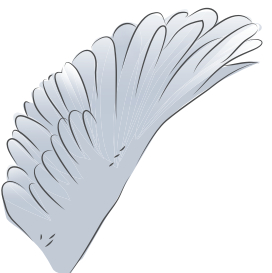

ala



apio

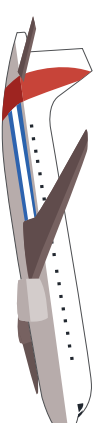

avión



ajo

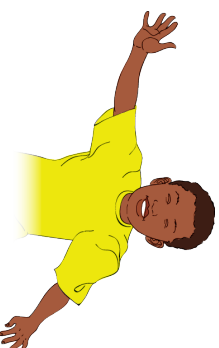

Andrés

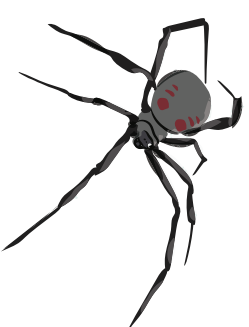

Ania



Observa el siguiente cuadro en el que hay muchas letras **a** **A**. Une con una línea las letras **a** minúscula con las letras **A** mayúsculas, que son del mismo color.

A large rectangular box containing a jumble of lowercase 'a' and uppercase 'A' letters in various colors (green, orange, purple, brown, light green). The letters are scattered across the box, some overlapping, and are intended to be connected by lines of the same color.

Marca con una línea o una X, las letras **a** **A** que contengan las siguientes palabras.

Amanda
toalla
mamá
bota
libro

mosca
perro
tallo
papa
caja

casa
Andrés
anona
limón
Ania

Vamos a escribir la letra **A a** en mayúscula y en minúscula. Mientras trazas la letra a pronuncia su sonido. Nuevamente, traza la letra en el aire, en el escritorio, en la tierra o en la espalda de un compañero. Recuerda dónde inicia el trazo. Tu maestra te va a demostrar en la pizarra como se escribe la letra a y tu practícala en el siguiente ejercicio.

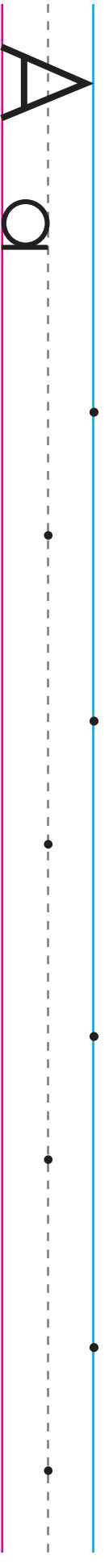
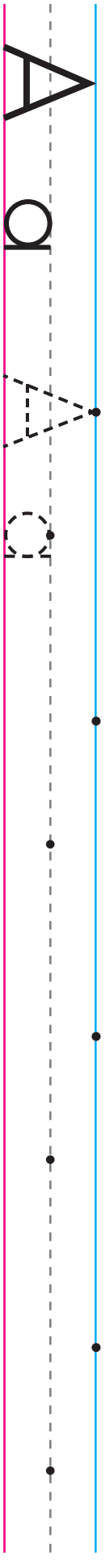
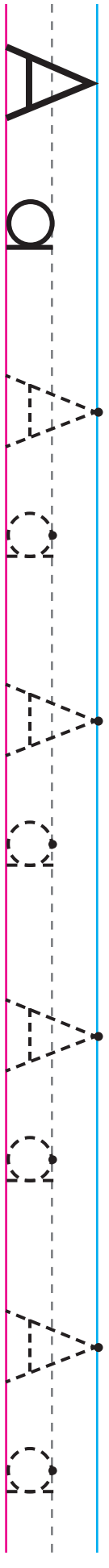
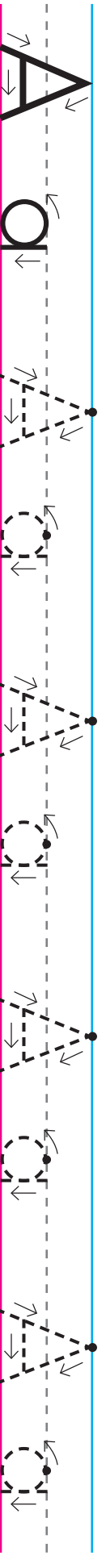
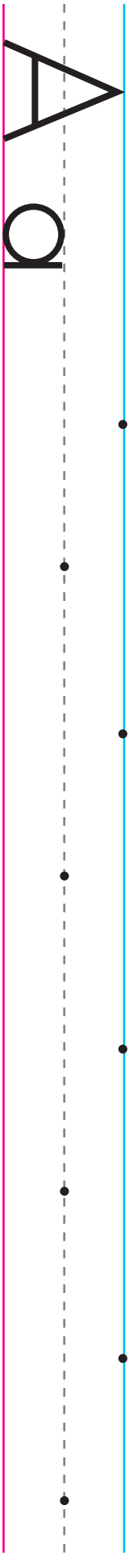
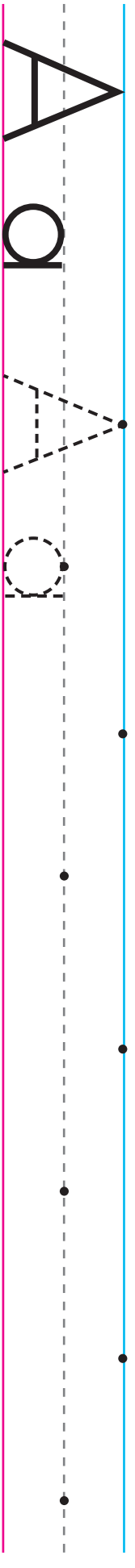
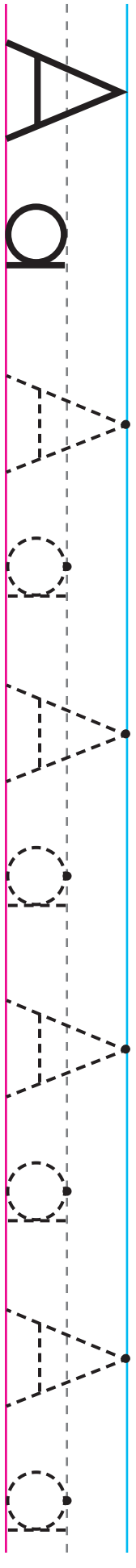
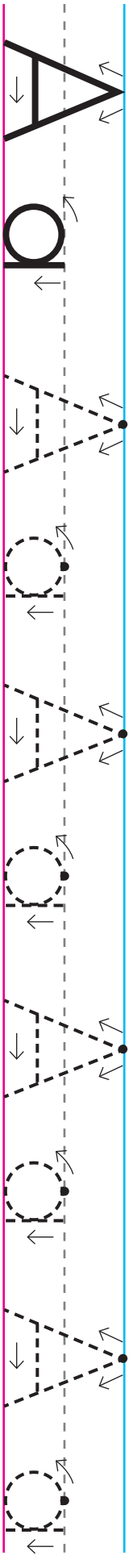

Observa los dibujos y pronuncia despacio el nombre de cada uno. Fíjate en el sonido de la letra **a**. Escribe la letra **a** en las palabras que tengan ese sonido, puede ser al inicio o en otra parte, en las líneas que están a la par. Si no lo lleva solamente haz una rayita. Fíjate en el ejemplo. Al terminar escoge tres dibujos y dile una oración a tu maestra con cada uno de ellos.

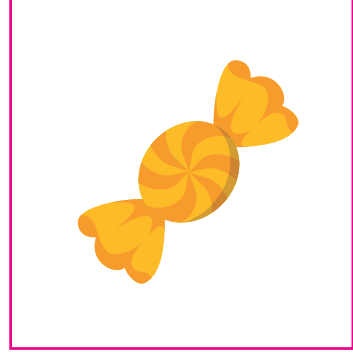

a

Blank handwriting lines for the letter 'a'.

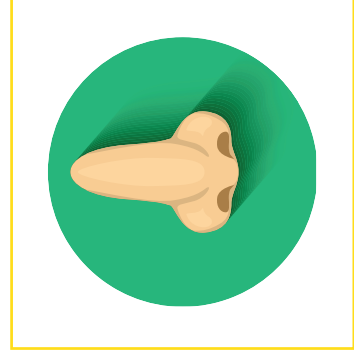
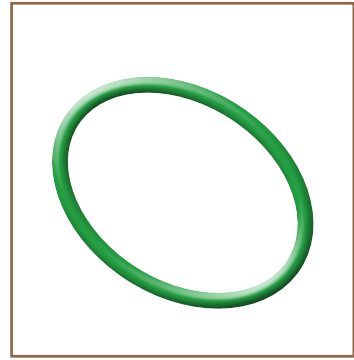

Blank handwriting lines for the letter 'a'.

Blank handwriting lines for the letter 'a'.

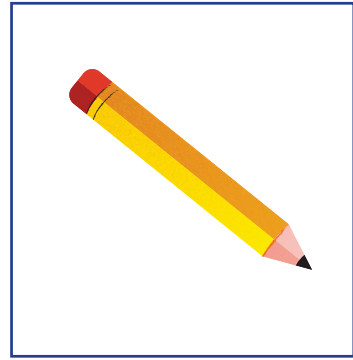

Blank handwriting lines for the letter 'a'.

Blank handwriting lines for the letter 'a'.

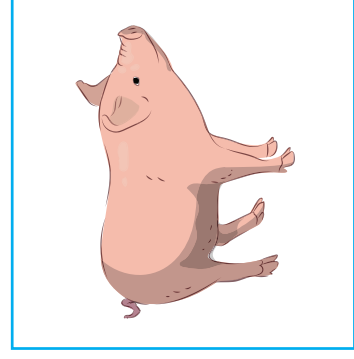
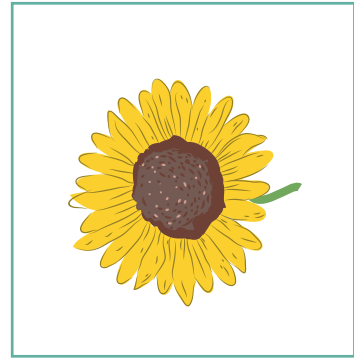

Blank handwriting lines for the letter 'a'.

Blank handwriting lines for the letter 'a'.

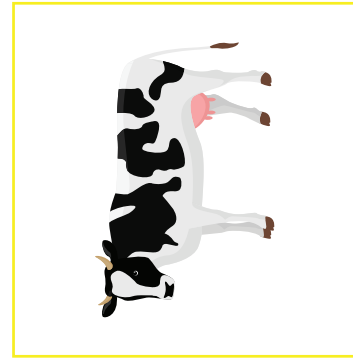

Blank handwriting lines for the letter 'a'.

Blank handwriting lines for the letter 'a'.



Ahora vas a jugar con las letras y los sonidos. Recorta las tarjetas que aparecen abajo, luego di en voz alta el nombre de los dibujos que hay en cada una. Tienes que clasificar las tarjetas de acuerdo al primer sonido que escuchas. Si empieza con el sonido /o/ la colocas debajo de la letra **o** y si comienza con el sonido /a/ , la colocas debajo de la letra **a**. Tu maestra te dará un ejemplo.

A a				O o			



¡Aprendamos la letra E e!

Durante estos días vamos a aprender la letra **e**, una letra muy importante y con la que podremos escribir muchas palabras. Empezaremos escuchando una historia que te gustará. Pon mucha atención y al final, responde las preguntas.



La comida favorita de Ema

Ema era una lorita muy traviesa que vivía en un árbol muy bonito. A Ema le encantaba volar a una granja cercana donde cultivaban maíz. Su mayor satisfacción era comer elotes. En la granja, cuando era tiempo de cosecha, había elotes por todos lados. Ema volaba velozmente y con sus patitas se llevaba uno hasta su casa. Acomodaba el elote en su nido y con su piquito lo iba comiendo con mucha habilidad. El elote era su comida favorita.

Un día, el dueño de la granja vio a Ema y la espantó. Ema se asustó y voló rápido hasta el árbol. Al día siguiente, el dueño estuvo vigilando, para que Ema no se acercara. Pero Ema era una lorita muy lista. Ema observó que el dueño, al medio día, entraba a su casa, así que ella aprovechó para agarrar su elote.

Ahora Ema vuela a buscar su elote siempre al medio día. Se lo lleva hasta su árbol y come tranquila. Ema disfruta su elote y el dueño de la granja su almuerzo.

- ¿Cómo se llamaba la lorita?
- ¿Cuál era la comida preferida de Ema?
- ¿Por qué crees que el dueño de la granja espantó a Ema?
- ¿Qué hizo Ema para conseguir más elotes?
- ¿Qué te pareció la idea de Ema? ¿Por qué?

¿Qué sabes del elote?

Para aprender más...

Se le llama elote a la mazorca de maíz tierno. A la planta donde crecen los elotes se le llama milpa. El cultivo de maíz es uno de los más importantes en nuestro país. Se cultiva en toda Guatemala. Hay elotes que crecen en clima caliente y otros en clima frío. La milpa da frutos dos veces al año y se cosechan los elotes.

El elote es un alimento muy completo, porque nos da energía y nos da vitaminas que son las que nuestro cuerpo necesita para crecer sano.

Del elote se hacen muchos tipos de comida, como por ejemplo: tortillas, atol, tamales, fresco, pan, también se usa en los caldos y en muchas comidas más.

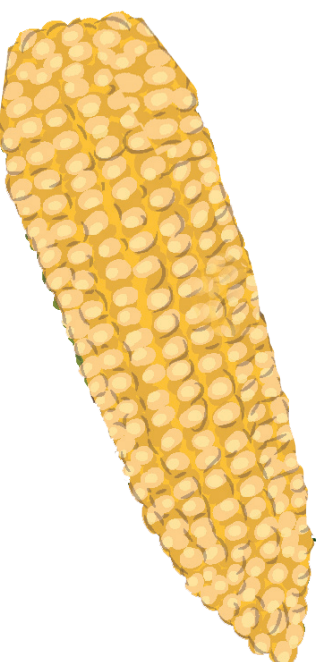

¿Te gusta el elote? ¿Por qué? ¿En qué formas lo has comido? Observa el dibujo. Repite despacio y en voz alta el nombre del dibujo. ¿Cúál es el primer sonido que escuchas? Repítelo varias veces y dílo a tu maestra.

Repite varias veces los nombres de cada uno de los dibujos que aparecen abajo. ¿Inician con el mismo sonido que elote? ¿Cúál era el nombre de la lorita del cuento? Piensa en el nombre de alguna persona u otros objetos que comiencen con ese sonido. Repítelos varias veces.

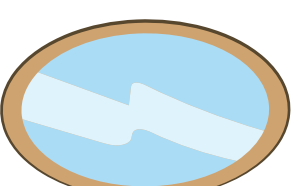

A continuación hay varios dibujos, di los nombres en voz alta y circula con el color que más te guste, los que inician con el mismo sonido que elote. Si no sabes el nombre de algún dibujo preguntale a tu maestra. Comparte con tu compañero cómo lo hiciste.

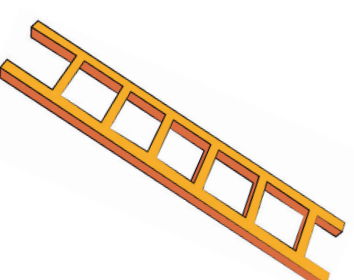
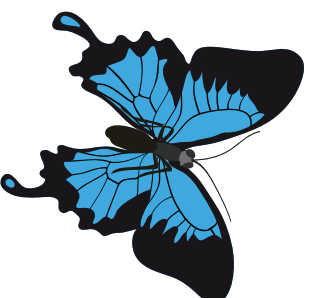
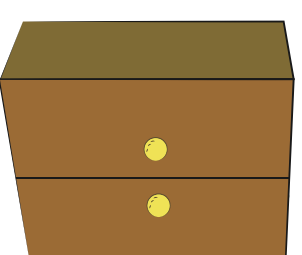
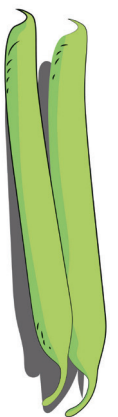

Observa los dibujos de abajo y di su nombre. Escucha con cuidado el sonido final. Repite en voz alta cada nombre y circula los que terminan con el mismo sonido que elote.

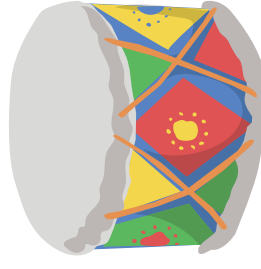
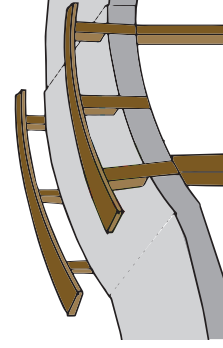

Observa el tractor. Está listo para llevar varias cosas en su remolque. Recorta las tarjetas que aparecen abajo, luego di en voz alta el nombre de los dibujos que hay en cada una. Pega en cada caja las cosas que inicien o terminen con el sonido de elote.

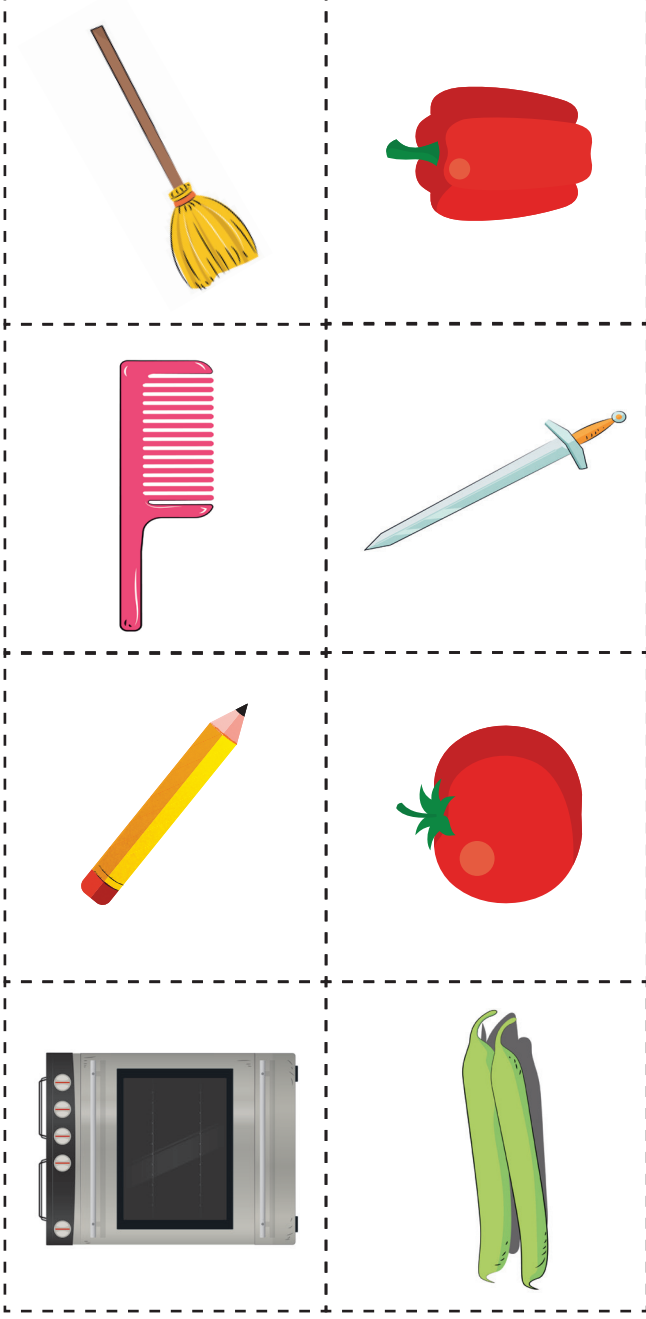
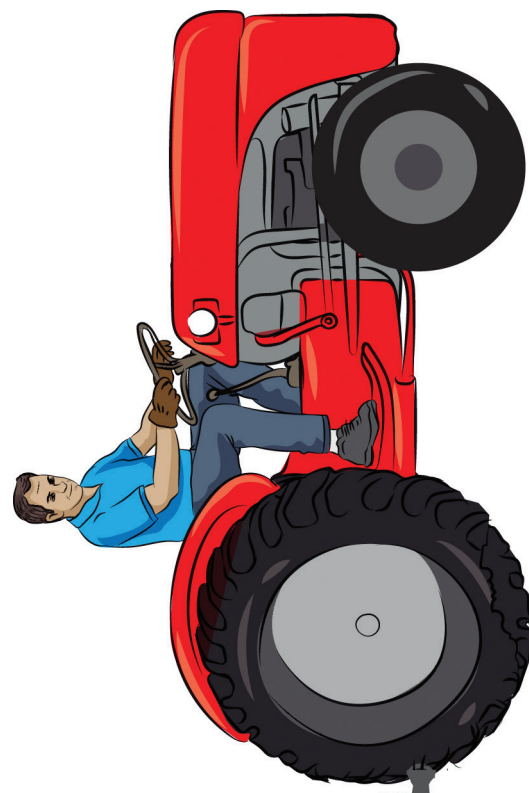
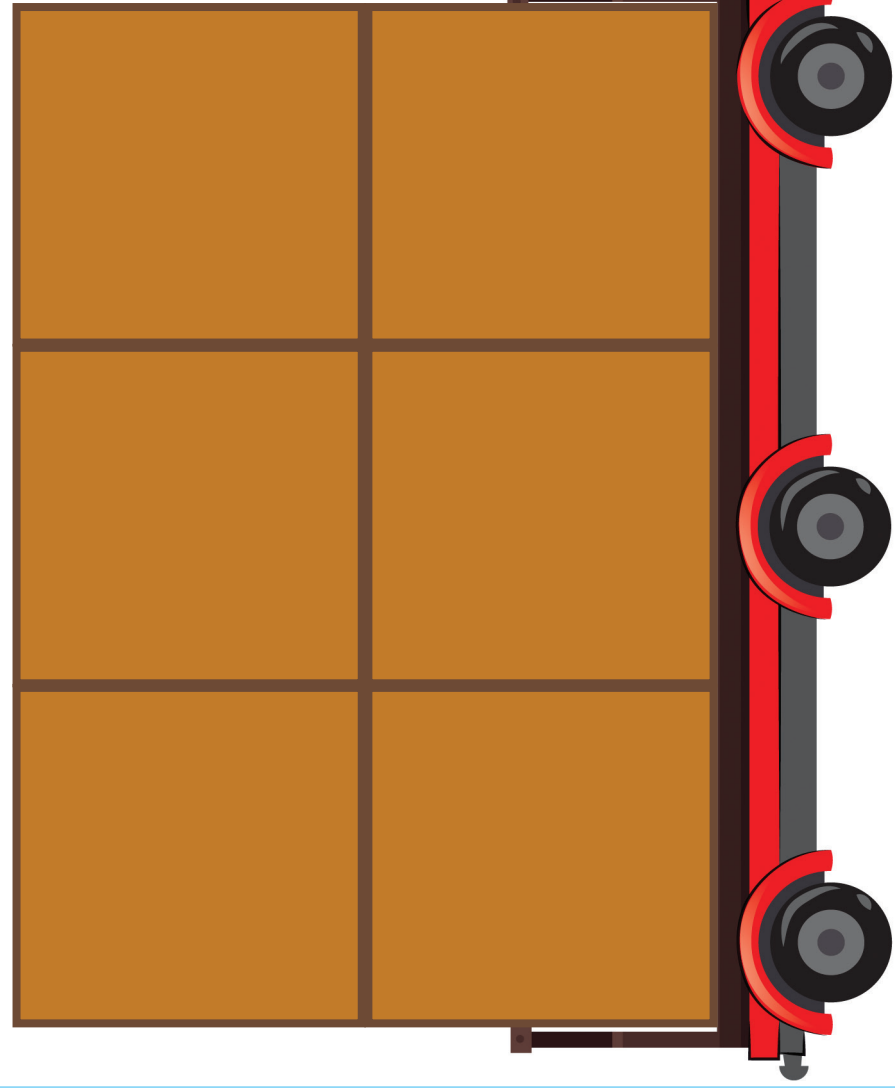

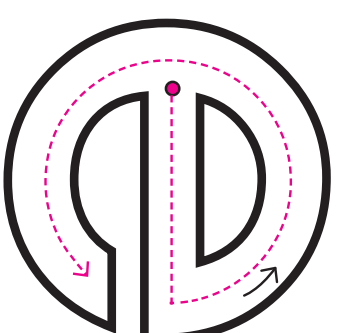
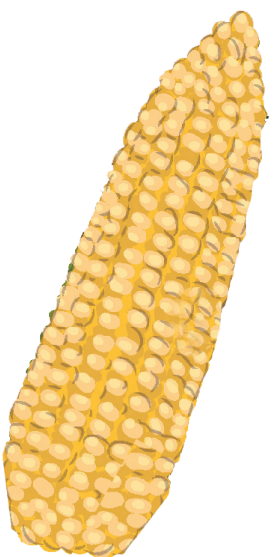
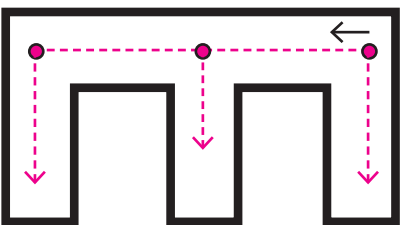

E
e

Ya conoces muchas palabras que inician o terminan igual que la palabra elote. Ahora vas a aprender la letra que representa ese sonido. Esta es la letra **E**. Realiza el trazo en el aire, fíjate en cómo lo hace tu maestra. Observa dónde inicia el trazo. Luego hazlo en el escritorio, en la espalda de un compañero, en la arena o tierra. Observa las siguientes imágenes. Llevan escritas algunas letras **e** en su nombre. Señala dónde están y márcalas con una X.



elefante

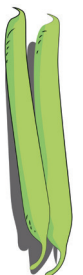

ejote

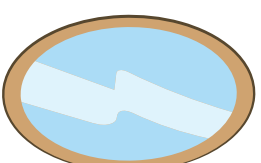

espejo



estrella



Eías

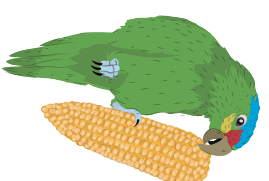

Ema



Vamos a escribir la letra **e** en mayúscula y en minúscula. Mientras trazas la letra **e** pronuncia su sonido. Nuevamente, traza la letra en el aire, en el escritorio, en la tierra o en la espalda de un compañero. Recuerda dónde inicia el trazo. Tu maestra te va a demostrar en la pizarra como se escribe la letra **e** y tu practícala en el siguiente ejercicio.

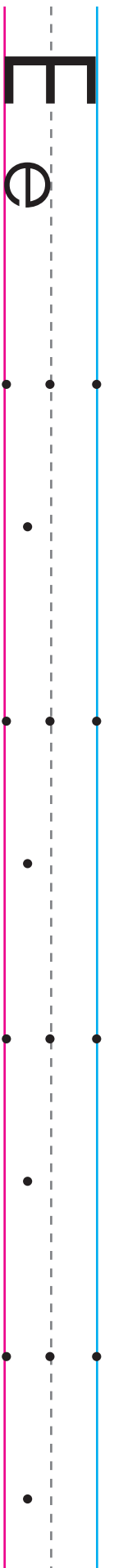
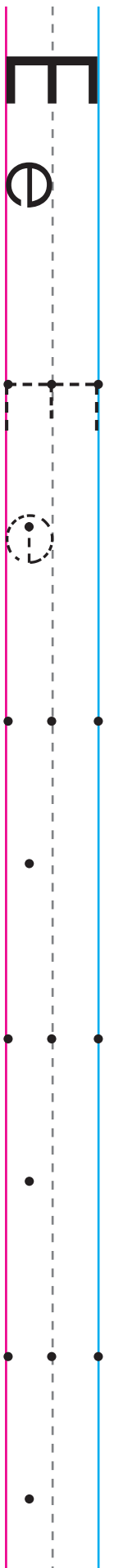
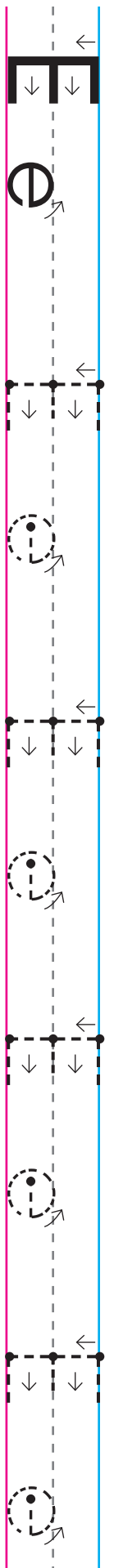
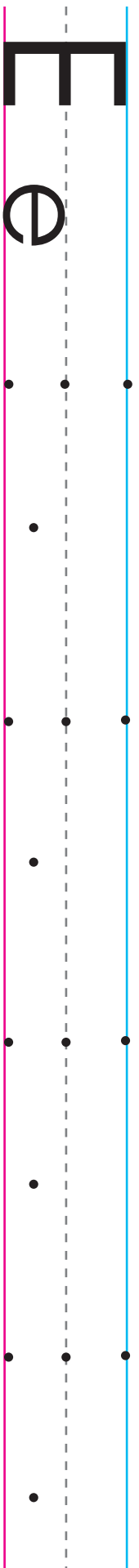
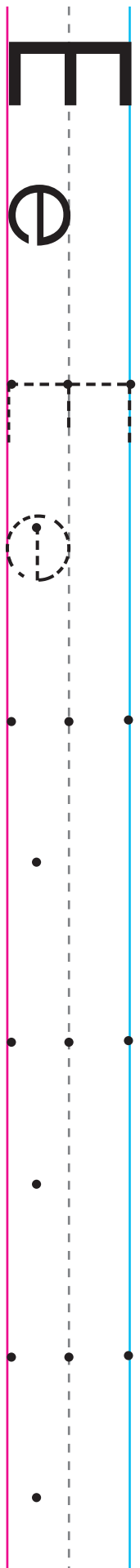
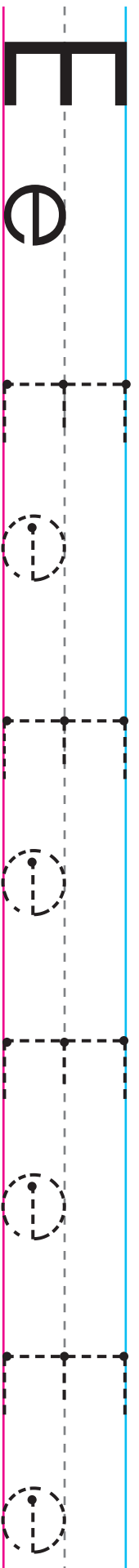
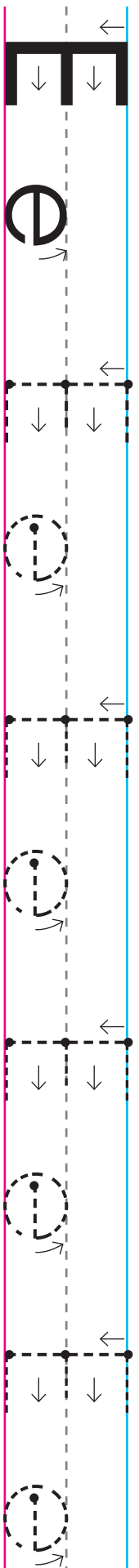

Observa los dibujos y pronuncia despacio el nombre de cada uno. Fíjate en el sonido de la letra /e/. Escribe la letra e en las palabras que tengan ese sonido, sin importar donde esté, en las líneas que están a la par. Si no lo lleva solamente haz una rayita. Fíjate en el ejemplo. Al terminar escoge tres dibujos y dile una oración a tu maestra con cada uno de ellos.

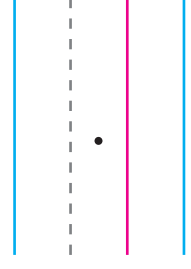
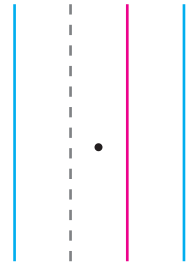
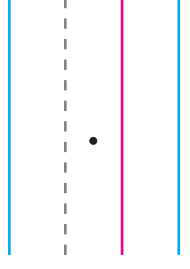
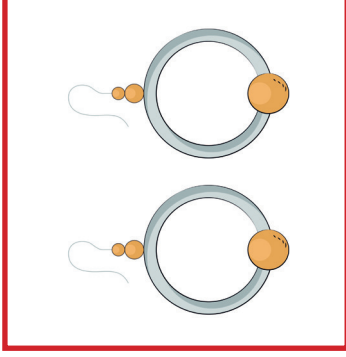
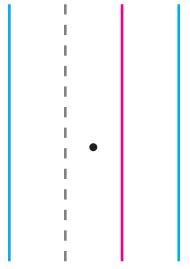
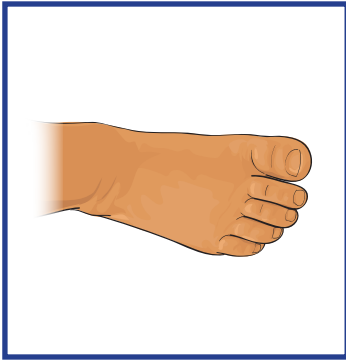
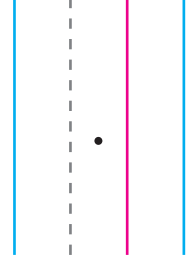
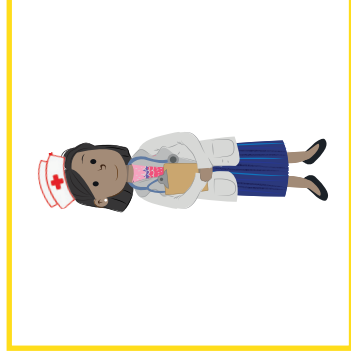
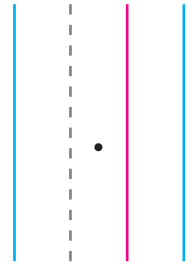
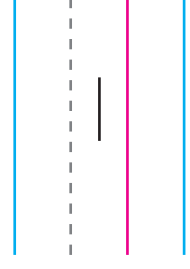
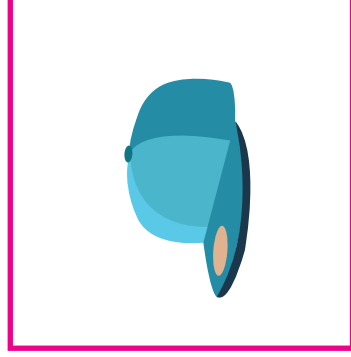
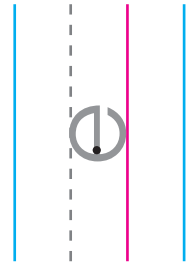

Ahora vamos a jugar con las letras y los sonidos. Recorta las tarjetas que aparecen abajo. Luego, di en voz alta el nombre de los dibujos. Agrupa las tarjetas de acuerdo al primer sonido que escuches y colócalas en la fila que les corresponda. Luego agrúpalas por el sonido final y vuelve a colocarlas en la fila que les toque. Comparte con un compañero cómo lo hiciste y fíjate si él lo hizo igual.

a				
o				
e				

Para hacer en casa...

Dibuja una figura que contenga el sonido de cada una de las letras, en el último cuadrado de cada fila.



¡Aprendamos la letra I i!

Durante estos días vamos a aprender la letra **i**, una letra muy importante y con la que podremos escribir muchas palabras. Empezaremos escuchando una historia que te gustará. Pon atención y al final, responde las preguntas.



La iguana Irma

La iguana Irma vive en un parque protegido de animales. Así se le llama a un lugar adecuado para que puedan vivir algunos animales y donde no se les puede cazar. Está ahí porque la encontraron a la orilla de un río y estaba herida. Irma es una iguana muy bonita y por eso unos cazadores habían querido atraparla. Gracias a su habilidad trepadora, pudo escapar, pero le lastimaron la cola.

Un grupo de cuidadores de animales la rescató y la llevó al parque. Ahí la curaron y la alimentaron. Ahora ya está casi curada. Irma la iguana tiene espacio para correr, trepar y tomar el sol. Le encanta el agua y quedarse sobre unas piedras para descansar. Pero no es igual a estar libre.

En el parque se han encariñado con ella, pero saben que Irma la iguana debe regresar a su hogar cerca del río. Así que pronto la dejarán en libertad para que se encuentre con su familia.

- ¿De qué trata el cuento?
- ¿Cómo era la iguana Irma?
- ¿Qué le pasó a Irma la iguana?
- ¿Estás de acuerdo que dejen en libertad a Irma la iguana? ¿Por qué?

Para hacer en casa...

Lleva esta hoja a tu casa, muestra a tu familia el dibujo y cuéntales la historia de la iguana Irma.

¿Qué sabes de las iguanas?

Para aprender más...

Las iguanas se alimentan de hierbas. Algunas son de color verde brillante y otras tienen colores muy vistosos que les ayudan a confundirse con el ambiente. La iguana macho es más grande que la hembra.

Las iguanas tienen una cola muy larga y fuerte, que utilizan para defenderse. Las iguanas no son agresivas, pero si las molestan se defienden.

Las iguanas poseen una visión muy buena. Pueden ver desde largas distancias, esto les ayuda a protegerse de quienes les quieren hacer daño.

Las iguanas están en peligro porque muchas personas las cazan para comer su carne y otras para usar su piel ya que con ella se elaboran objetos para vender como zapatos y cinchos.



¿Has visto las iguanas? ¿Dónde? ¿Qué hacen? ¿Cómo se mueven?
Completa las siguientes oraciones, fíjate en el ejemplo: Las iguanas son... verdes.
Las iguanas son... Las iguanas tienen...
Observa el dibujo. Repite despacio y en voz alta el nombre del dibujo. ¿Cuál es el primer sonido que escuchas?
Repítelo varias veces y dílo a tu maestra.

Repite varias veces los nombres de cada uno de los dibujos que aparecen abajo. ¿Inician con el mismo sonido que iguana? ¿Recuerdas el nombre de la iguana del cuento? Piensa en el nombre de alguna persona u otros objetos que comience con ese sonido. Repítelos varias veces.

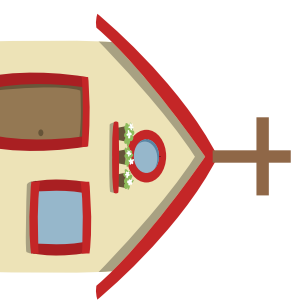
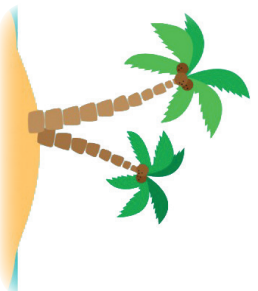

A continuación hay varios dibujos, di los nombres en voz alta. Pon mucha atención. Si el nombre inicia con el mismo sonido que iguana mueve tu cabeza de arriba hacia abajo, haciendo un gesto afirmativo. Si el nombre no inicia con el sonido de iguana, mueve tu cabeza de lado a lado en gesto negativo. Si no sabes el nombre de algún dibujo preguntale a tu maestra. Luego marca con una **x** en el cuadro del dibujo que tenga el mismo sonido que iguana.

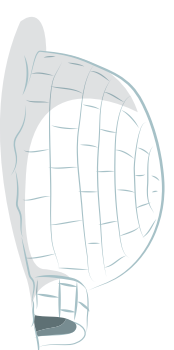
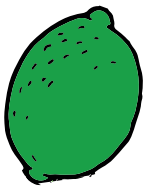

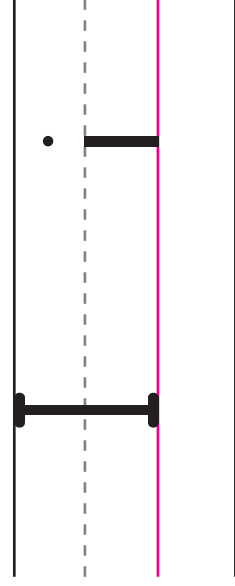
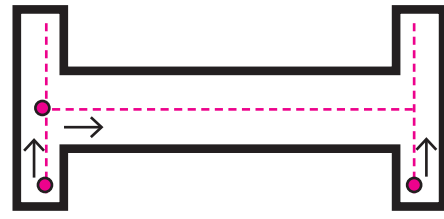

Ya conoces varias palabras que inician o terminan igual que la palabra iguana. Ahora vas a aprender la letra que representa ese sonido. Esta es la letra **I i**. Realiza el trazo en el aire, fíjate en cómo lo hace tu maestra. Observa dónde inicia el trazo. Luego hazlo en el escritorio, en la espalda de un compañero, en la arena o tierra. Observa las siguientes imágenes. Llevan escritas algunas letras **i** en su nombre. Señala dónde están y márcalas con una X.

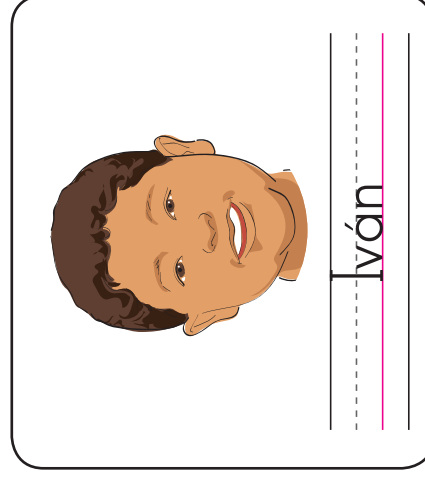
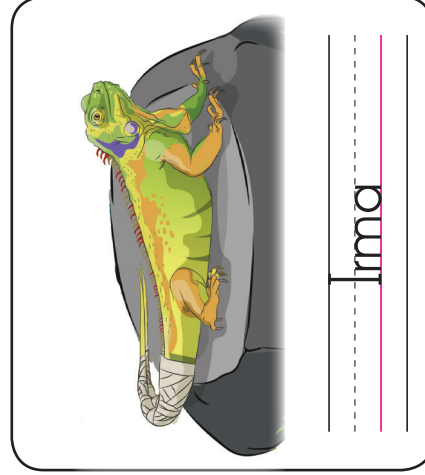
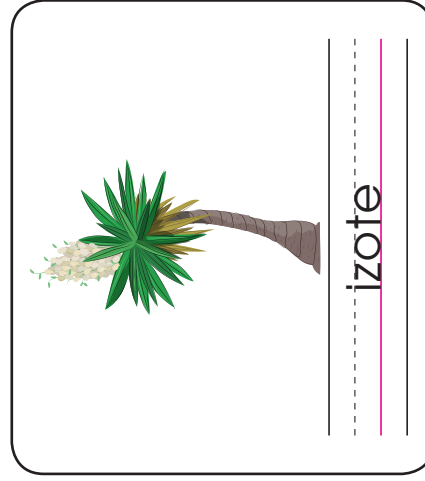
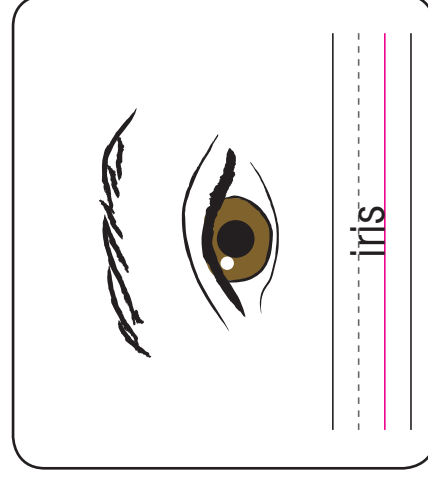
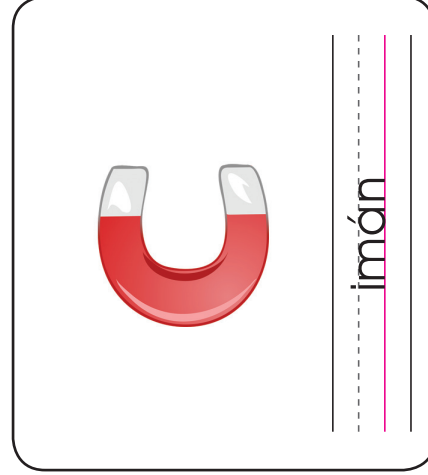
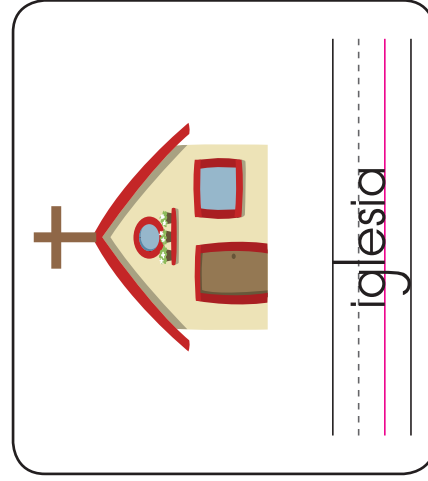

En el siguiente dibujo hay un insecto escondido. Insecto inicia con la letra **i**. Pinta los espacios con la letra **i** de color amarillo y las **I** mayúsculas de color negro. Descubre qué insecto es.

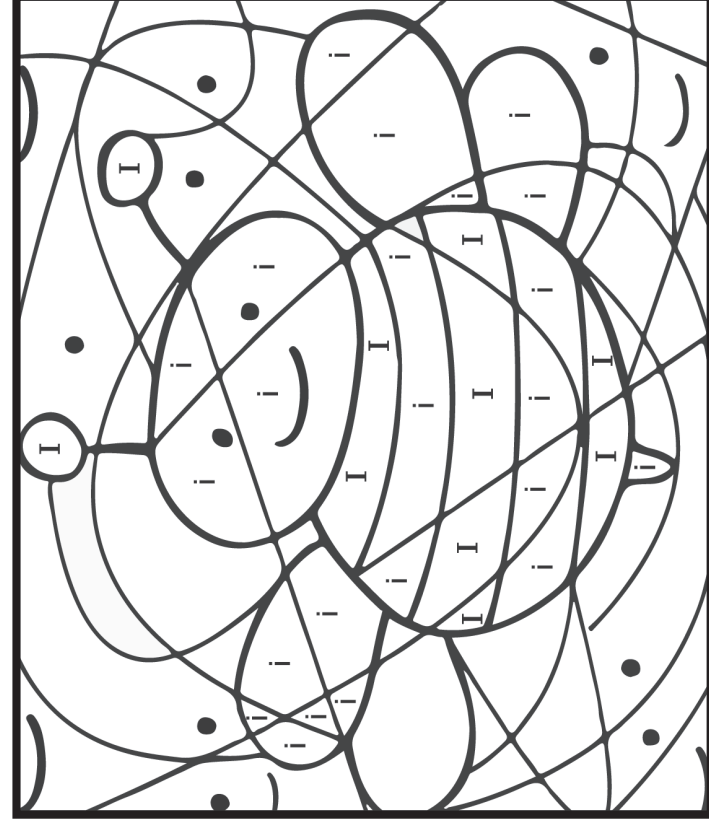

Marca con una línea o una X, las letras de las palabras que contengan la letra **i**.

lv̄an
idea
linda
fino
finca

feo
invierno
cincho
lima
mata

dime
imán
lr̄na
libro
bote

Busca y recorta en una revista o periódico palabras que tengan la letra **i** minúscula e **I** mayúscula.
Pégalas en el recuadro. Tu maestra te dirá cuántas debes pegar.

Vamos a escribir la letra **Ii** en mayúscula y en minúscula. Mientras trazas la letra **i** pronuncia su sonido. Nuevamente, traza la letra en el aire, en el escritorio, en la tierra o en la espalda de un compañero. Recuerda dónde inicia el trazo. Tu maestra te va a demostrar en la pizarra como se escribe la letra **i** y tú practícala en el siguiente ejercicio.

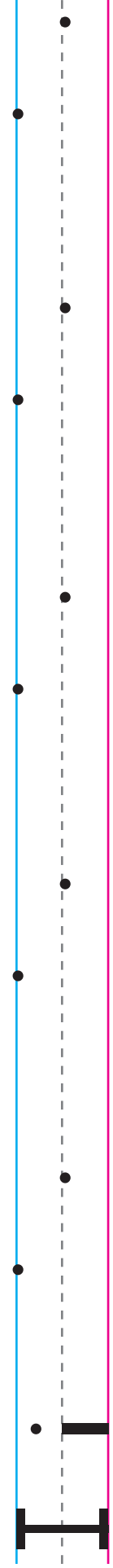
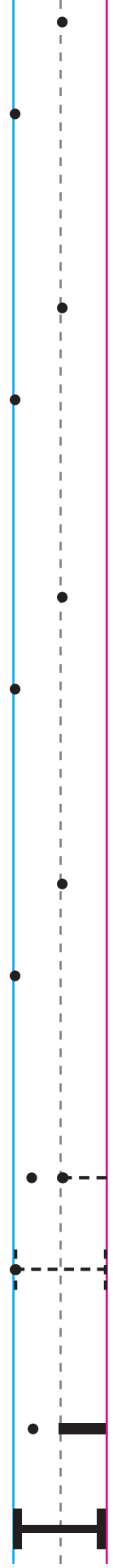
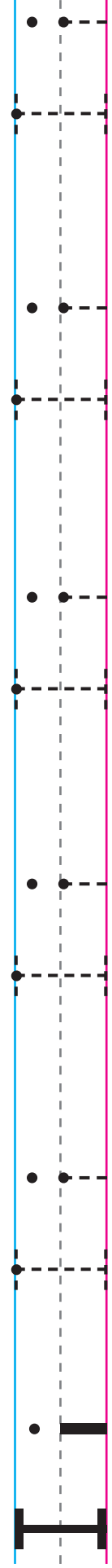
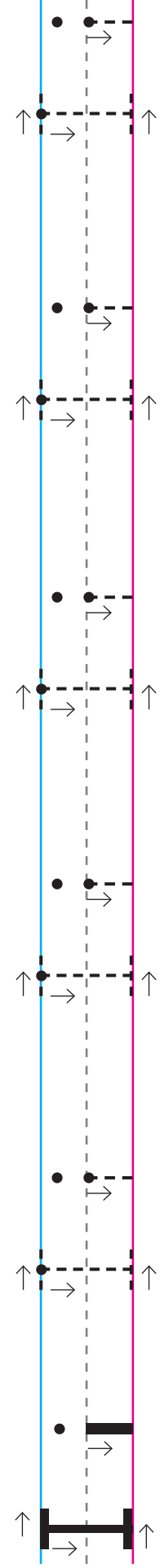
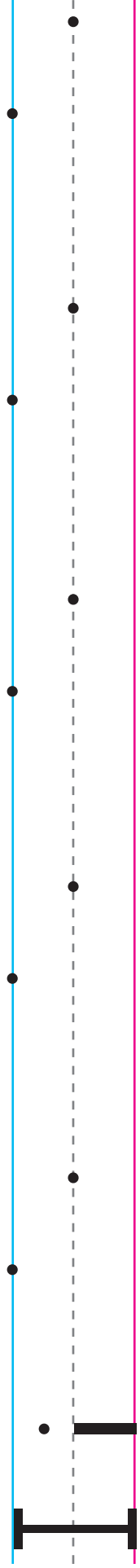
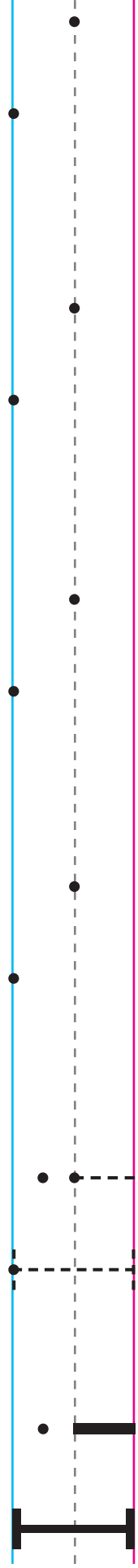
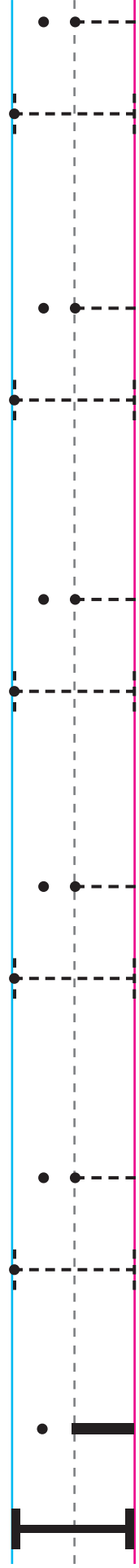
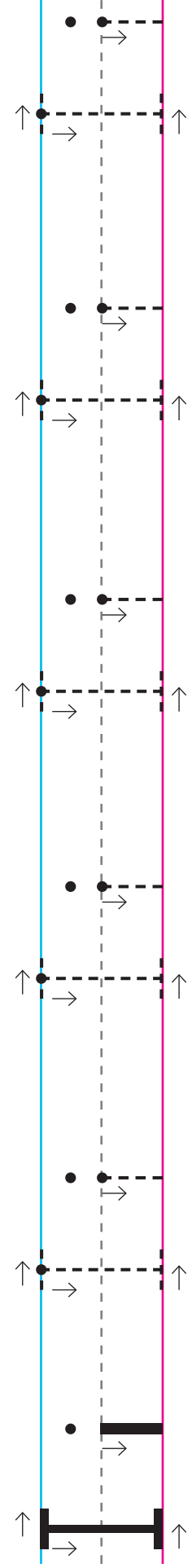

Observa los dibujos y pronuncia despacio el nombre de cada uno. Fíjate en el sonido de la letra i. Escribe la letra i en las palabras que tengan ese sonido, puede ser al inicio o en otra parte, en las líneas que están a la par. Si no lo lleva solamente haz una rayita. Fíjate en el ejemplo. Al terminar pronuncia una palabra despacio y pon atención a cada sonido que la compone. Ejemplo: la primera palabra es "imán" está compuesta de /i/ - /m/ - /a/ - /n/. Ahora escoge una palabra y di los sonidos que la componen. Haz lo mismo con otras dos palabras.

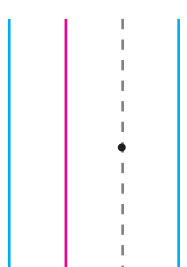
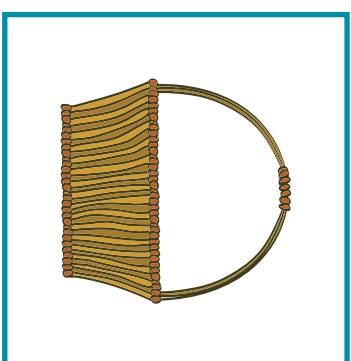
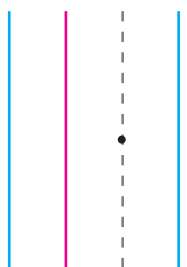
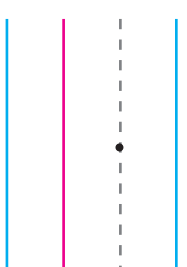
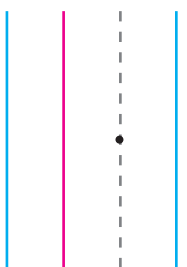
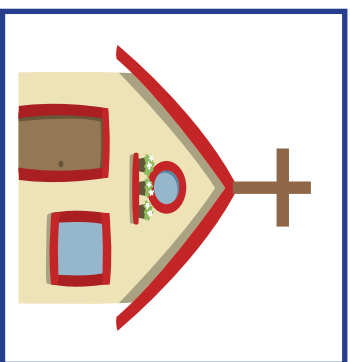
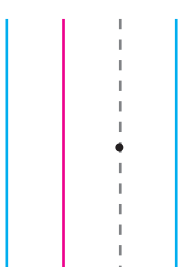
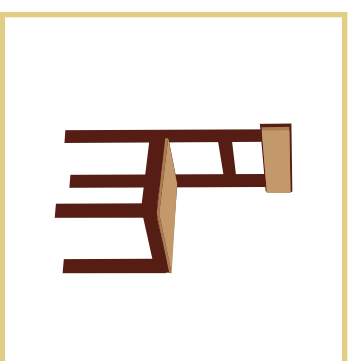
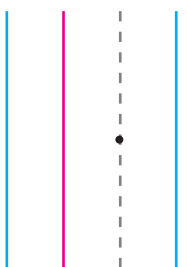
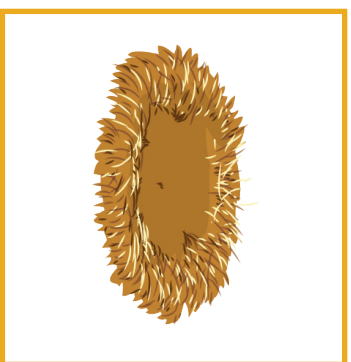
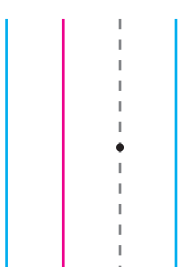
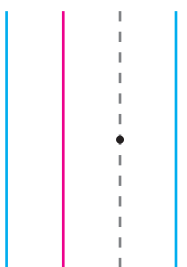
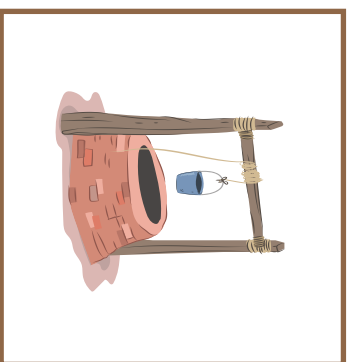
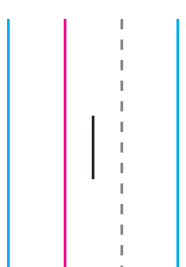
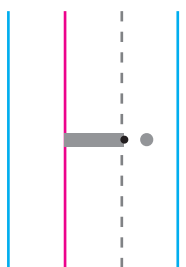

Vamos a jugar con las tarjetas. Primero necesitas recortar las tarjetas que tienen dibujos y letras. Guarda en un sobre o bolsita todas tus tarjetas para que no se pierdan y puedas usar este juego por mucho tiempo. Puedes jugarlo con un compañero más. Cada uno tendrá sus tarjetas. Deben decidir primero quien iniciará. Para jugarlo sigue las siguientes instrucciones:

- El niño que tenga el primer turno inicia el juego colocando una de sus tarjetas en la mesa o escritorio. El que tiene el segundo turno debe buscar entre sus tarjetas una que tenga la letra con la que inicia el nombre del dibujo que colocó su compañero y la pone a la par.
- Ii ★ Ee ○
- El niño que tiró primero buscará otra tarjeta que tenga la letra con la que empieza el dibujo que colocó su compañero. Así irán buscando cada uno las letras y dibujos que correspondan a la figura o letra de la última tarjeta que se haya colocado en la fila.
 - Si tienes alguna duda tu maestra te apoyará. Puedes llevártelo a tu casa y jugarlo con tu familia.



 Inicie con A	 Inicie con O	 Inicie con i	 Inicie con o
 Inicie con l	 Inicie con e	 Inicie con e	 Inicie con A
 Inicie con a	 Inicie con O	 Inicie con l	 Inicie con e

¡Aprendamos la letra U u!

Durante estos días vamos a aprender la letra **u**, una letra muy importante y con la que podremos escribir muchas palabras. Empezaremos escuchando una historia que te gustará. Pon atención y al final, responde las preguntas.



Uriel y su uña

Uriel es un niño muy activo. Siempre tiene mucha energía para correr y jugar. Además, es muy creativo, siempre anda inventando algo.

Un día se le ocurrió construir un carrito para jalar a su perro. Buscó pedazos de madera, clavos y un martillo. Uriel agarró el martillo y empezó a clavar. No había dado dos golpes, cuando se dio un martillazo en la uña del dedo pulgar. ¡Uuuy qué dolor! ¡Uuuy! Decía Uriel, mientras se agarraba su uña. Su mamá al escucharlo, salió corriendo para ver qué le ocurría.

Por suerte el golpe no fue muy duro y solamente se le hizo un morete. Su mamá le dijo que conforme creciera su uña iría saliendo lo morado. Ahora Uriel es más cuidadoso, sobre todo porque no quiere volver a golpearse sus uñas.

¿Cómo es Uriel?

¿Te ha pasado a ti o a alguien de tu familia lo que le pasó a Uriel? Cuenta cómo fue.

¿Qué crees que debía haber hecho Uriel para no golpearse la uña?

Juega a dramatizar el cuento de Uriel y su uña: imaginarás que eres Uriel y mientras tu maestra lee de nuevo la historia, harás lo que ella va diciendo. Cuando escuches “se dio un martillazo en el dedo pulgar”, deberás gritar como lo hizo Uriel y decir: ¡Uuuy qué dolor! ¡Uuuy!

¿Qué sabes de las uñas?

Para aprender más...

Las uñas protegen los dedos. Crecen despacio, pero las uñas de los pies crecen más despacio que las de las manos. Esto se debe a que las uñas de las manos están al aire libre y por todo lo que con ellas hacemos, se gastan más rápido. Si una uña se rompe, se lastima y se cae, volverá a crecer.

Las uñas muestran si las personas están sanas. Si las uñas se ven amarillentas, con manchitas blancas o de algún otro color, se ponen gruesas, se le caen pedazos, quiere decir que hay algún problema y es recomendable ir al médico.

Es importante que las uñas se mantengan limpias, porque es muy fácil que se guarde suciedad en ellas. Para evitar esto hay que lavarse las manos, limpiarse las uñas y mantenerlas cortas.

- Conversa con un compañero y respondan: ¿Para qué sirven las uñas? ¿Qué cosas pueden hacer con ellas? Mira tus uñas. ¿Cómo las tienes? ¿Qué necesitas hacer para que siempre estén limpias?
- Cuenta cuántas uñas tienes en cada mano.
- Observa el dibujo. Repite despacio y en voz alta el nombre del dibujo. ¿Cuál es el primer sonido que escuchas? Repítelo varias veces y dílo a tu maestra.

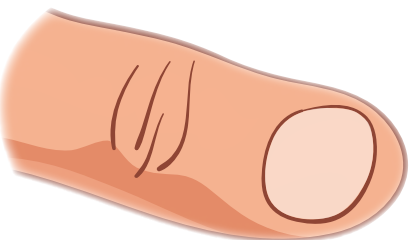

Repite varias veces los nombres de cada uno de los dibujos que aparecen abajo. ¿Inician con el mismo sonido que uña? Recuerdas el nombre del niño que se lastimó su uña. ¿Cuál era? Piensa en el nombre de alguna persona u otros objetos que comiencen con ese sonido. Repítelos varias veces.

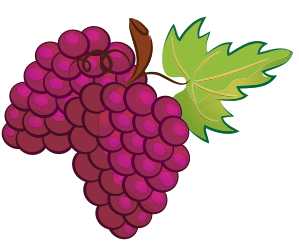
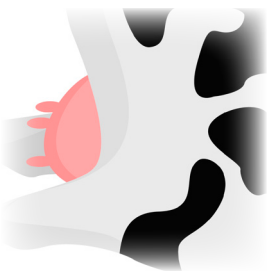

A continuación hay varios dibujos, di los nombres en voz alta y circula con crayón los que inician con el mismo sonido que uña. Si no sabes el nombre de algún dibujo pregúntale a tu maestra. Comparte con tu compañero cómo lo hiciste.

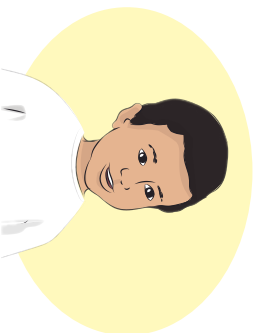
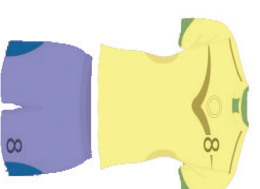
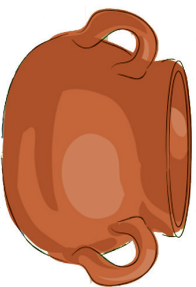

Repite el nombre de cada palabra lentamente para dividirlas en sílabas. En cada sílaba vamos a palmear. Luego pinta los cuadros de acuerdo al número de sílabas que cada palabra tiene. Ejemplo: la palabra es uña. Pronuncia la palabra lentamente y dices: u – ña dando palmadas. La palabra uña tiene dos sílabas por eso están coloreados dos cuadrillos debajo de la figura. Si necesitas apoyo dile a tu maestra.

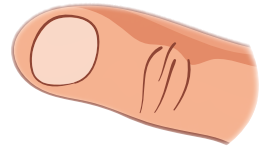

□	□	□	□
---	---	---	---

1

□	□	□	□
---	---	---	---

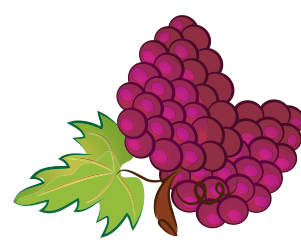

□	□	□	□	□
---	---	---	---	---



□	□	□	□
---	---	---	---



□	□	□	□
---	---	---	---



□	□	□	□	□
---	---	---	---	---

Uriel armó el carrito que quería para llevar a su perro, pero también le servirá para llevar otras cosas. Él quiere colocar todos los dibujos que tengan el sonido u. Ayúdale, recortando las figuras de abajo y luego pega en el carrito las que tengan el sonido u en cualquier parte de la palabra.

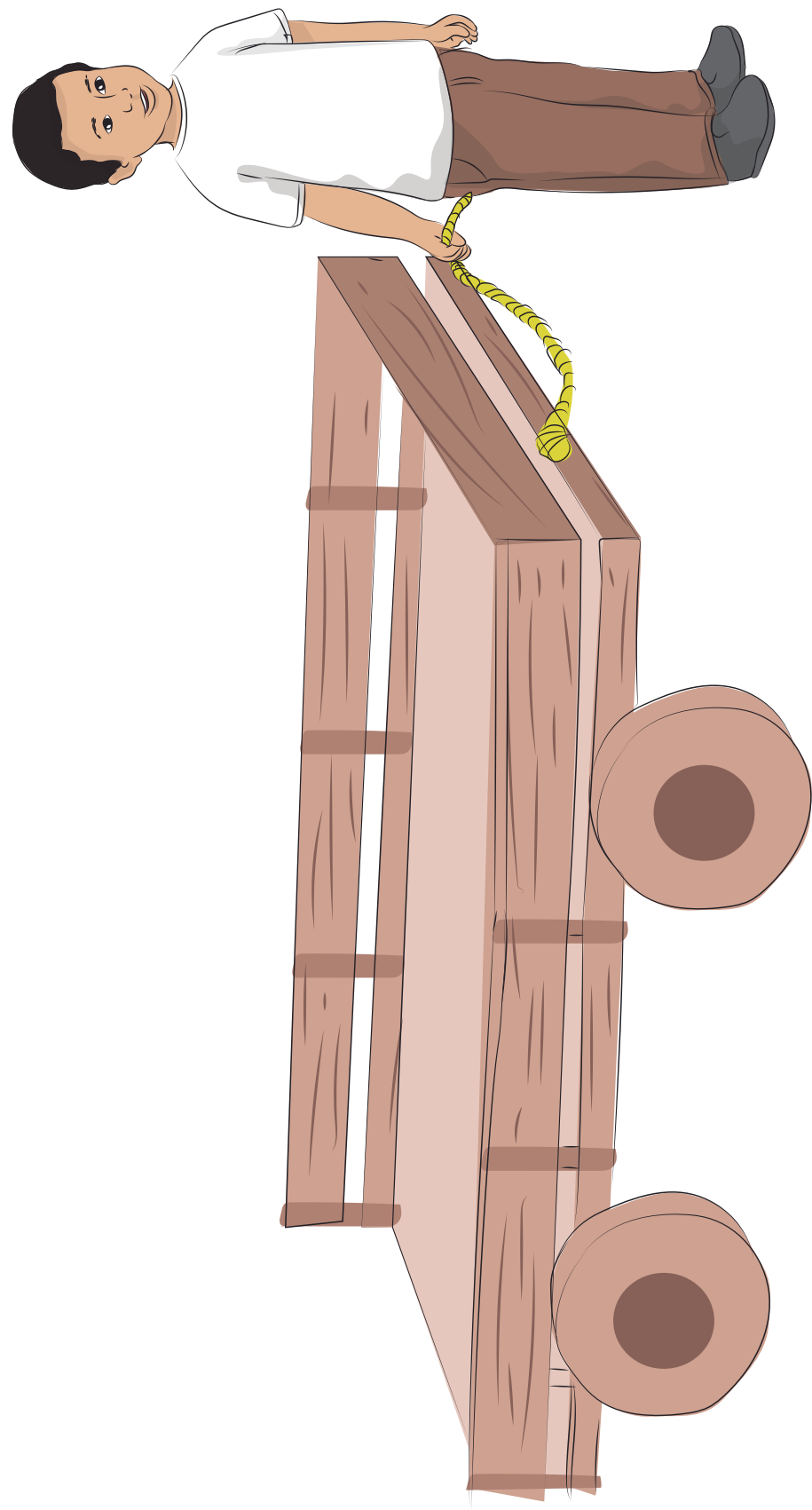

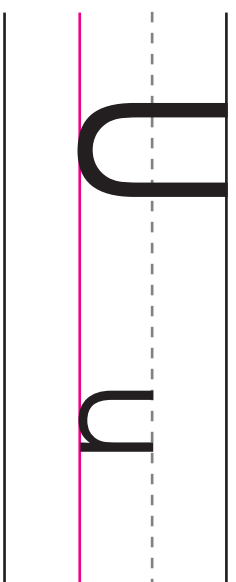
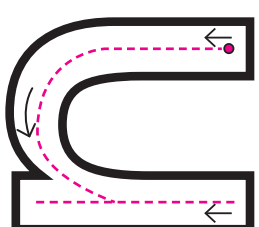
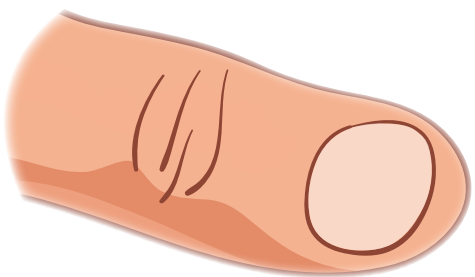
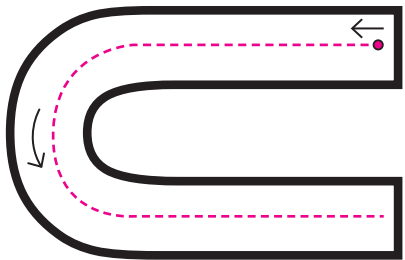

Ya conoces muchas palabras que inician o terminan igual que la palabra ña. Ahora vas a aprender la letra que representa ese sonido. Esta es la letra **U u**. Realiza el trazo en aire, fíjate en cómo lo hace tu maestra. Observa dónde inicia el trazo. Luego hazlo en el escritorio, en la espalda de un compañero, en la arena o tierra. Observa las siguientes imágenes. Llevan escritas algunas letras **u** en su nombre. Señala dónde están y márcalas con una X.



uno



urraca

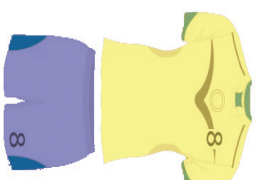

uniforme

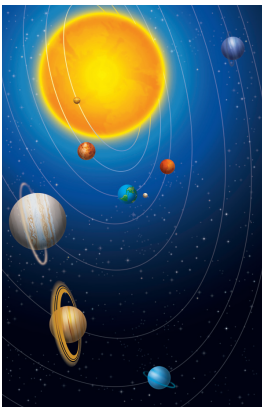

Universo

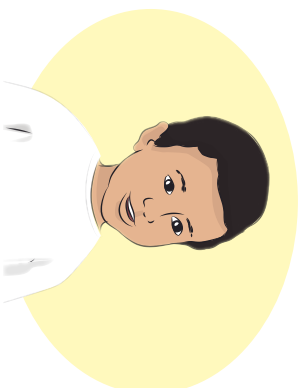

Uriel



Úrsula



Observa el siguiente cuadro con letras. Busca todas las letras **u**. Repite el sonido y luego pinta el cuadrado donde están.

A	u	i	E	O
I	e	a	o	U
O	U	E	a	I
u	A	i	u	e
e	I	U	a	o

Pinta de color verde todas las letras **u** que contengan las siguientes palabras.

bueno

untar

uniforme

casual

animal

Úrsula

mula

suelo

puente

unión

pista

vuelo

Universo

muela

usar

Vamos a escribir la letra **U** en mayúscula y en minúscula. Mientras trazas la letra a pronuncia su sonido. Nuevamente, traza la letra en el aire, en el escritorio, en la tierra o en la espalda de un compañero. Recuerda dónde inicia el trazo. Tu maestra te va a demostrar en la pizarra como se escribe la letra **u** y tu practícala en el siguiente ejercicio.

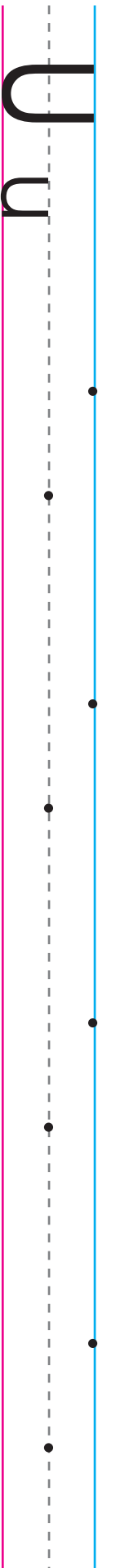
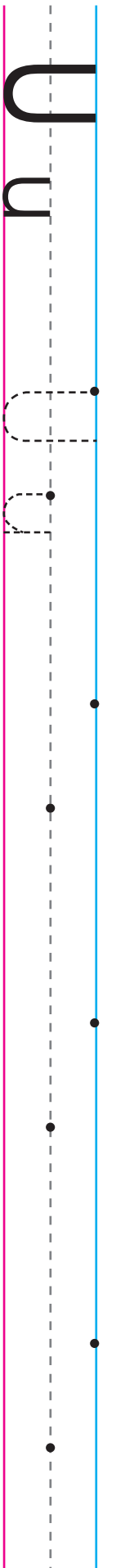
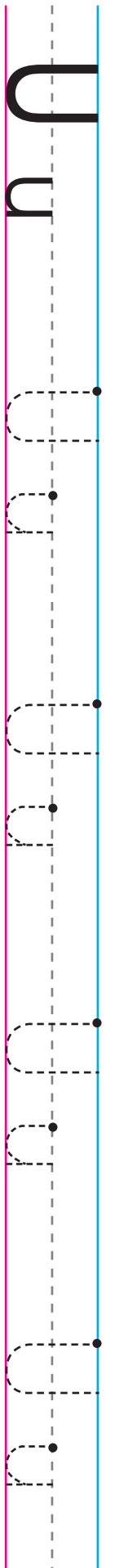
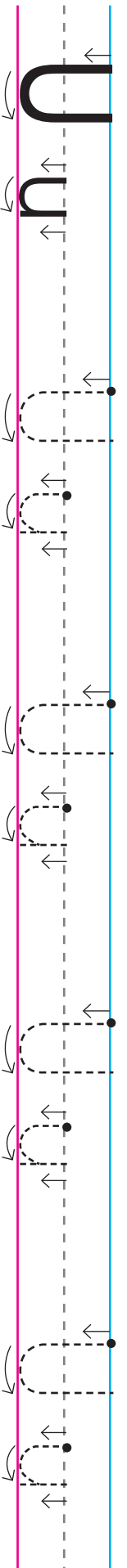
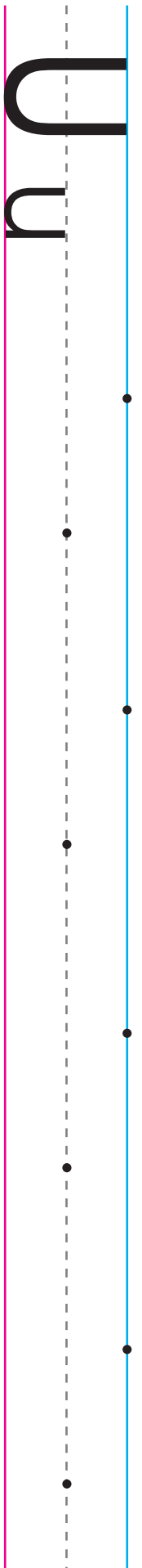
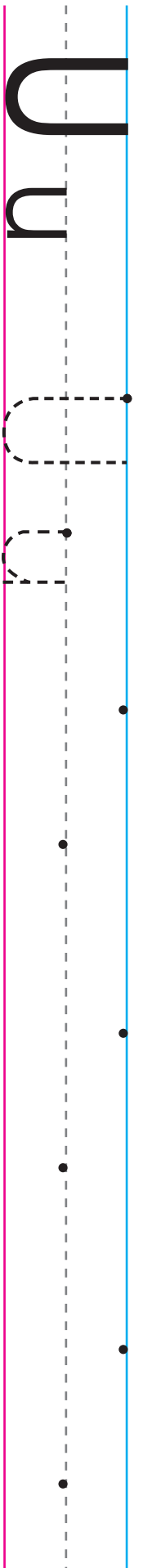
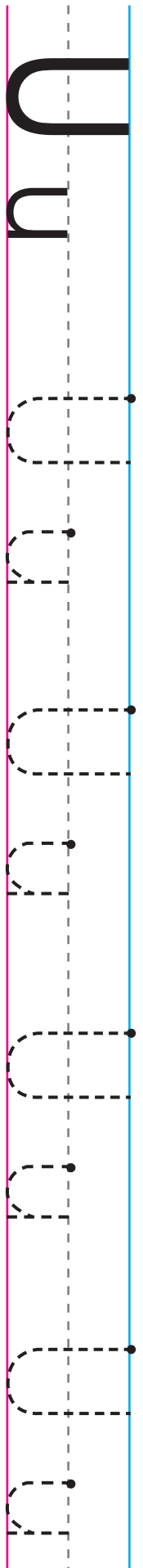
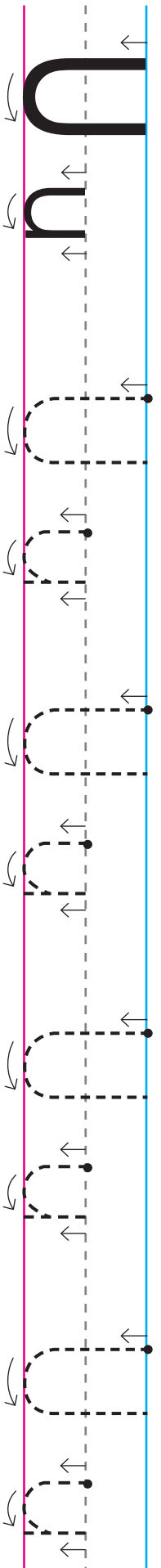

Observa los dibujos y pronuncia despacio el nombre de cada uno. Fíjate en el sonido de la letra **u**. Escribe la letra **u** en las palabras que tengan ese sonido, puede ser al inicio o en otra parte, en las líneas que están a la par. Si no lo lleva solamente haz una rayita. Fíjate en el ejemplo. Al terminar escoge tres dibujos y dile una oración a tu maestra con cada uno de ellos.

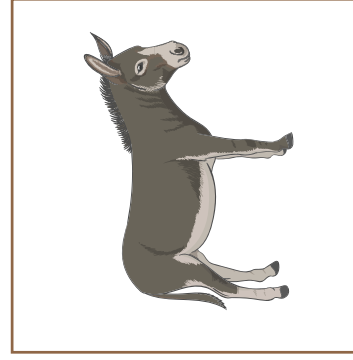

u

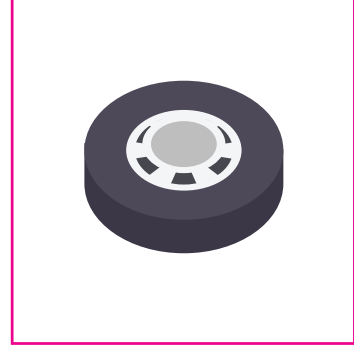

u

u

Elabora una "máquina de sonidos". Recorta las tiras de letras y dibujos que aparecen abajo. Pega los extremos donde se indica. Tu maestra te apoyará si lo necesitas. Luego consigue un rollo de papel higiénico (sin papel solo el cartón). Inserta tus tiras en el rollo de cartón en el siguiente orden: primero una tira de letras, luego una de dibujos y finalmente otra de letras. Las dos tiras de dibujos son para que puedas alternarlas, es decir usas una primero y luego la puedes sacar para colocar la otra. Recuerda siempre seguir el orden que te indicamos antes.

¿Cómo se juega?

Escoge un dibujo y con la tira del lado izquierdo busca la letra que identifica su sonido inicial y con la tira del lado derecho el sonido final y colócalos a la par del dibujo. Busca los que tu maestra te indique.



a	uvas	dedo	a
e	escoba	abeja	e
i	ojo	avocado	i
o	iglesia	elefante	o
u	iguana	basura	u
Pegar	Pegar	Pegar	Pegar

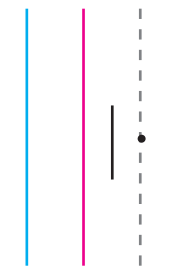
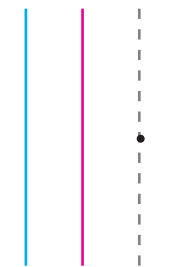
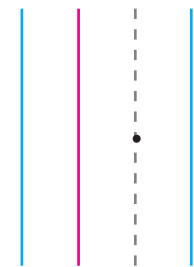
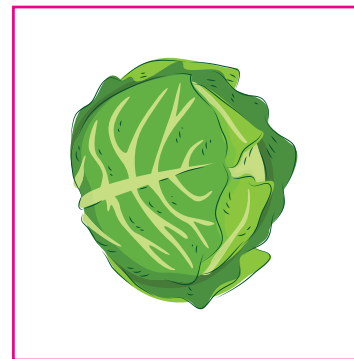
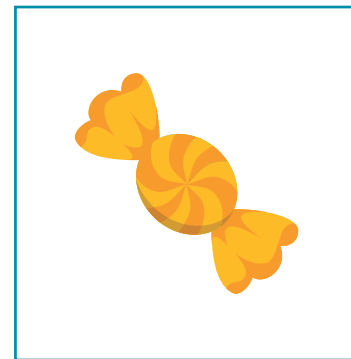
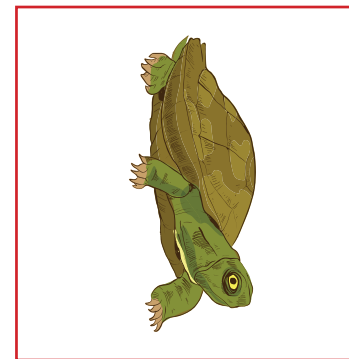
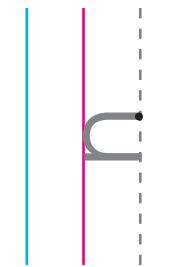
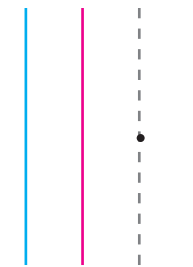
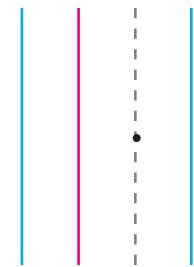
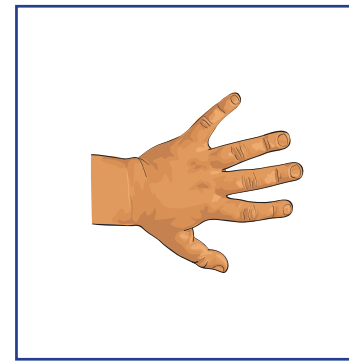

¡Juguemos memoria!

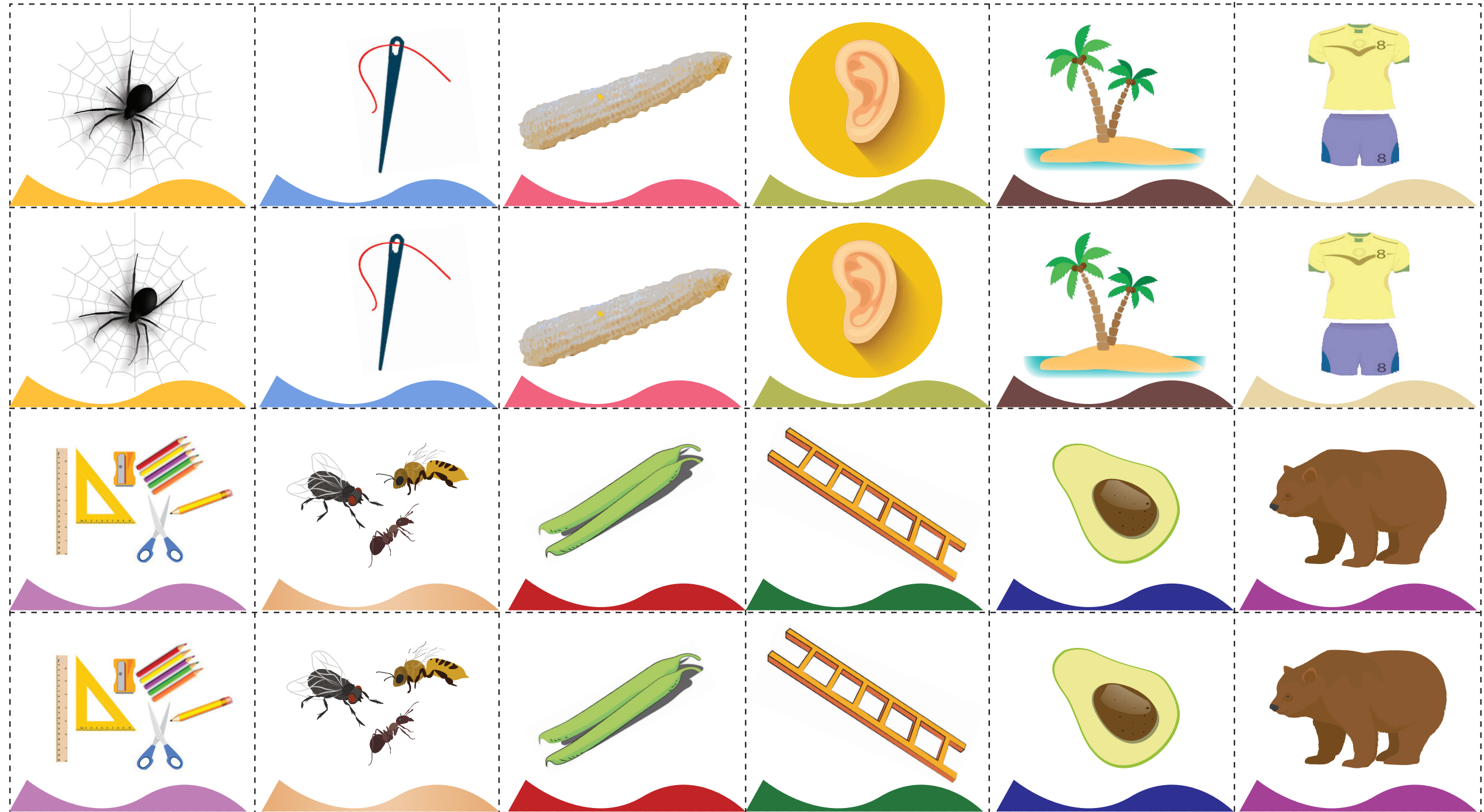

- Ahora que ya reconoces bien las vocales **o**, **a**, **e**, **i**, **u** vamos a jugar memoria, con algunas de las palabras que llevan estas letras. Este juego trata de que observes y recuerdes dónde está cada tarjeta, para que puedas encontrar las parejas. Recorta las tarjetas. Revuélvelas y colócalas boca abajo, sobre la mesa. Si tienes el primer turno, voltea dos de las tarjetas. Si las tarjetas tienen el mismo dibujo te quedas con ellas. Si las tarjetas que volteaste no son iguales, colócalas nuevamente boca abajo. El siguiente jugador debe hacer lo mismo. Los turnos se repiten hasta que no haya más tarjetas sobre la mesa y ganará el juego, quien tenga más tarjetas. Juega con tu familia y tus amigos. ¡Será divertido!
- Cuida tus tarjetas y guárdalas para usar este juego muchas veces. Para jugar memoria debes formar parejas o grupos de tres o cuatro compañeros.

